

Garden

FEELINGS 

Benzine- gazonmaaier

met Briggs & Stratton Motor
GF46



3 Jaar

GARANTIE

KLANTENSERVICE

 +31 50 7440073

 [www.al-ko.com/
service-contacts](http://www.al-ko.com/service-contacts)

ART.-NR.: 9981 / 119922 WK15

ORIGINELE GEBRUIKERSHANDLEIDING



www.tuv.com
ID 1111216720

9981
WK15
Nr. GF46/119922

LEVERINGSOMVANG

Bij de leveringsomvang horen de hier vermelde posities. Controleer of alle posities zijn inbegrepen:

Aantal	Component
1 x	Benzine-gazonmaaier
1 x	Onderste duwboom
1 x	Bovenste duwboom
1 x	Klep (1 x klep, 1 x dijveer, 1 x staaf, 2 x stoppen)
1 x	Grasvanger (1 x vulpeilweergave, 1 x weefselbodem, 1 x handgreepafdekking, 1 x metalen beugel, 1 x manddeksel, 2 x steunplaat)
1 x	Gebruiksaanwijzing (gazonmaaier)
1 x	Gebruiksaanwijzing (benzinemotor)
1 x	Boutenset voor montage van grasvanger en duwboom
1 x	5 liter jerrycan (leeg)
1 x	Reservebougie
1 x	Bougiesleutel (1 x steeksleutel, 1 x draaistaaf)

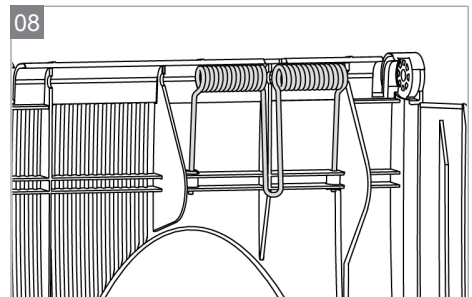
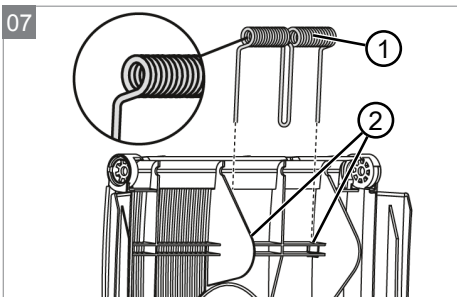
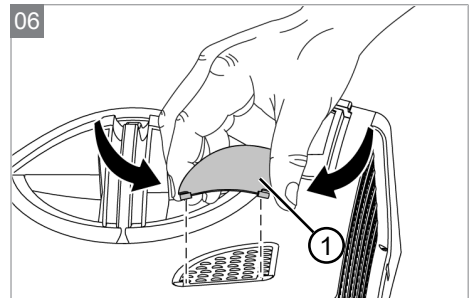
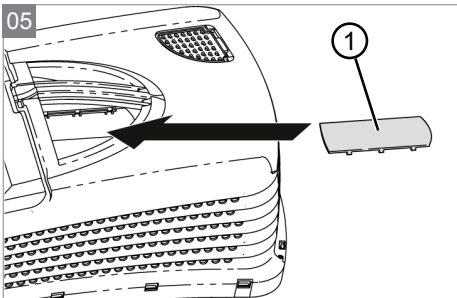
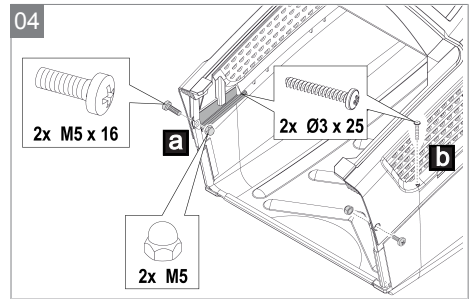
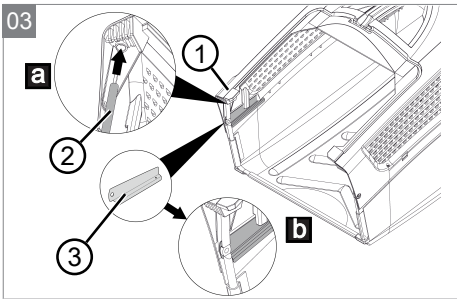
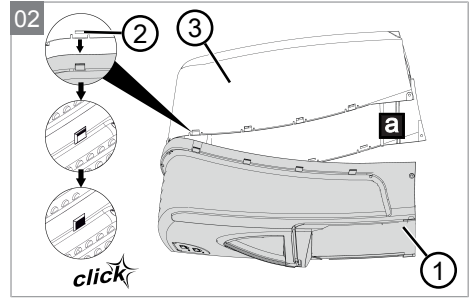
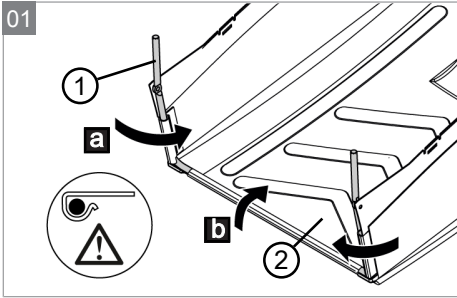

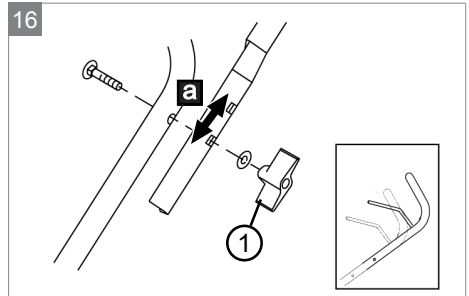
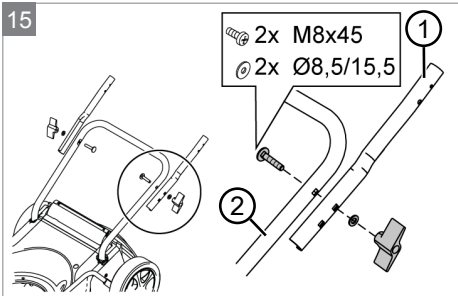
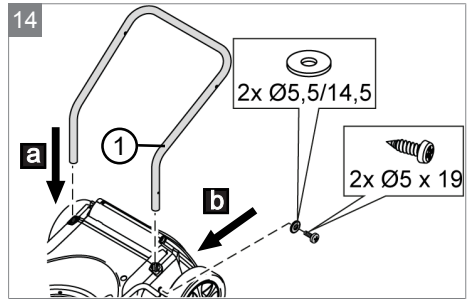
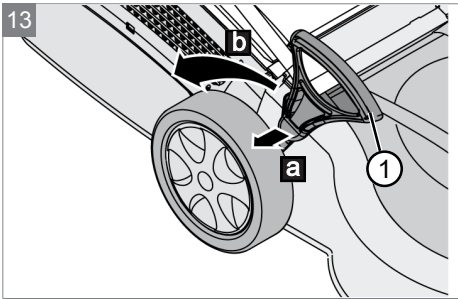
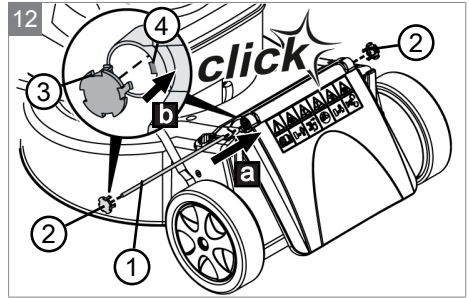
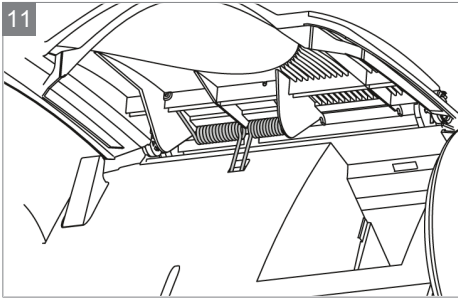
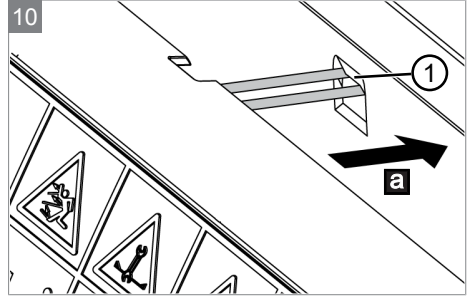
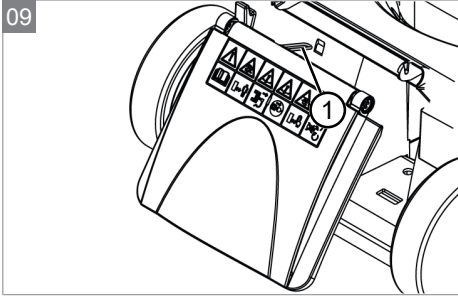

17

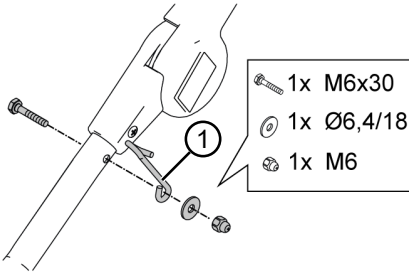

18

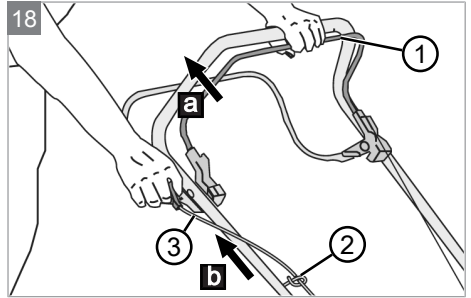

19

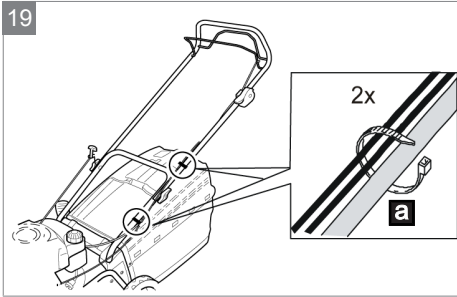

20

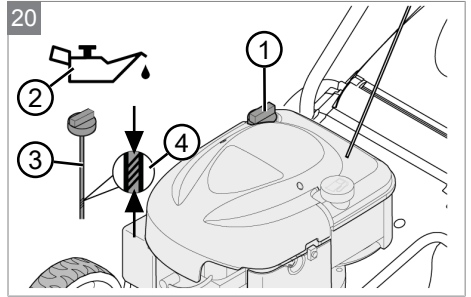

21

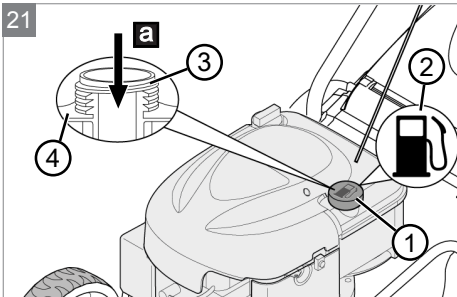

22

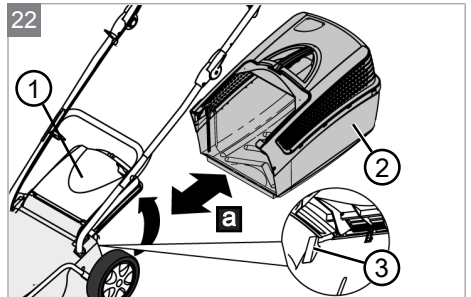

23

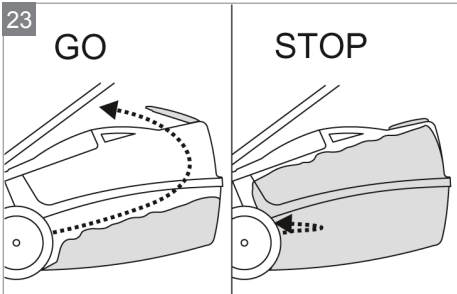

24

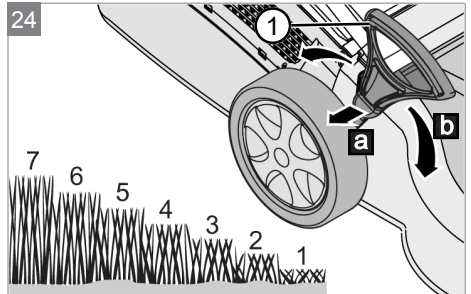

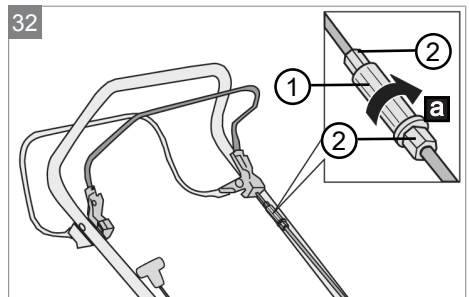
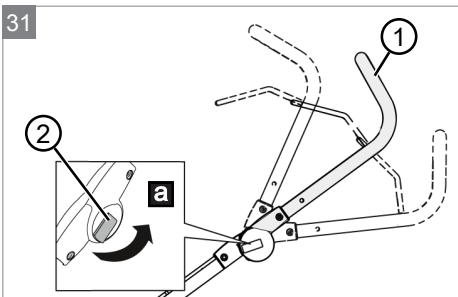
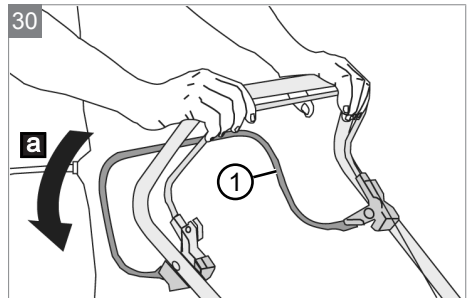
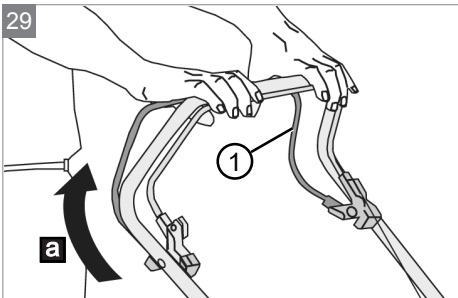
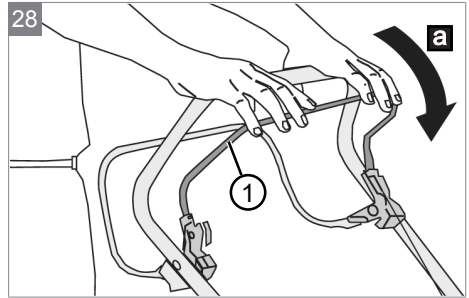
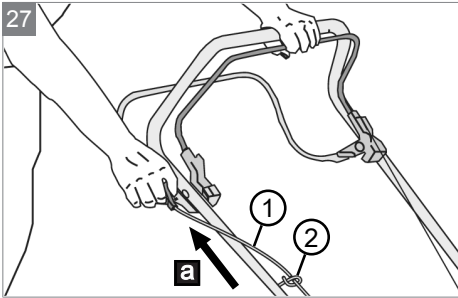
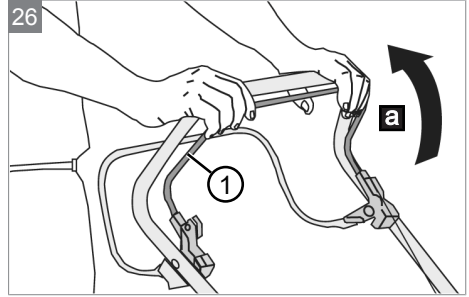
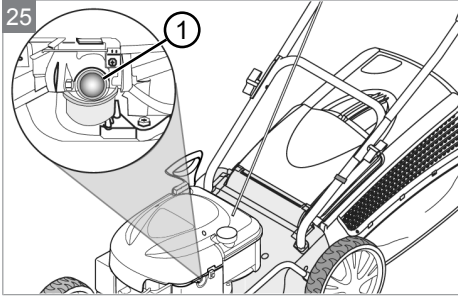

	GF46 Art.nr. 119922
	1450 x 530 x 1080 mm
	46 cm
	2,2 kW / 2900 min ⁻¹
	ca. 30,8 kg
	7 stappen, 3 – 8 cm (ca. 0,7 cm per stap)
	ca. 65 l
	$a_{vhw} = 3,5 \text{ m/s}^2$ EN ISO 5395-1:2013 $K = 1,5 \text{ m/s}^2$
	$L_{PA} = 82 \text{ dB(A)}$ EN ISO 5395-1:2014, bijlage F ISO 11201 $K = 3 \text{ dB(A)}$
	$L_{WA} = 96 \text{ dB(A)}$ EN ISO 5395-1:2013, bijlage F ISO 3744 $K = 3 \text{ dB(A)}$

VERTALING VAN DE ORIGINELE GEBRUIKERSHANDLEIDING

Inhoudsopgave

1	Over deze gebruikershandleiding.....	10
1.1	Verklaring van pictogrammen en signaalwoorden	10
2	Productomschrijving.....	11
2.1	Beoogd gebruik.....	11
2.2	Mogelijk afzienbaar foutief gebruik.....	11
2.3	Symbolen op het apparaat.....	11
2.4	Veiligheids- en beveiligingsvoorzieningen.....	12
2.5	Productoverzicht	13
3	Veiligheidsinstructies.....	14
3.1	Gebruiker	14
3.2	Persoonlijke beschermingsmiddelen.....	14
3.3	Veiligheid op de werkplek.....	14
3.4	Veiligheid van personen en dieren	15
3.5	Veiligheid van het apparaat.....	15
3.6	Veiligheidsinstructies voor de bediening	16
4	Montage	16
4.1	Montage grasvanger (01 - 06).....	17
4.2	Montage klep (07 - 12).....	18
4.3	Montage gazonmaaier (13 - 19)	18
5	Ingebruikname/buiten werking stellen	19
5.1	Bedrijfsmiddelen (20, 21)	19
5.2	Grasvanger plaatsen (22, 23)	21
6	Bediening	22
6.1	Maaihoogte instellen (24).....	22
6.2	Motor starten en stoppen (25 - 28)	23
6.3	Wiel aandrijving in- en uitschakelen (29, 30).....	24

6.4 Handgreephoogte instellen (31).....	24
7 Werkinstructies.....	24
8 Onderhoud en verzorging	25
8.1 Regelmatige onderhoudswerkzaamheden	25
8.2 Apparaat en maaiwerk reinigen.....	26
8.3 Verzorging van de motor.....	26
8.4 Messen controleren en vernieuwen	27
8.5 Bowdenkabel van de wielaandrijving afstellen (32)	27
8.6 Reparatiewerkzaamheden	28
9 Opslag.....	29
10 Hulp bij storingen.....	30
11 Reserveonderdelen.....	32
12 Klantenservice	32
13 Verwijderen	32
14 Vertaling van de oorspronkelijke EG-verklaring van overeenstemming	33

1 OVER DEZE GEBRUIKERSHANDLEIDING

- Lees voor de ingebruikname deze gebruiksaanwijzing absoluut zorgvuldig door. Dit is de voorwaarde voor veilig werken en een storingsvrij gebruik.
- Bewaar deze gebruiksaanwijzing goed zodat u erin het antwoord op uw vragen kunt terugvinden wanneer u informatie over het apparaat nodig heeft.
- Draag het apparaat alleen samen met deze gebruiksaanwijzing aan andere personen over.
- Lees en neem de veiligheids- en waarschuwingsinstructies in deze gebruiksaanwijzing in acht.
- Deze gebruikershandleiding kan ook als PDF-bestand van onze website www.al-ko.com/service-aldi gedownload worden.

1.1 Verklaring van pictogrammen en signaalwoorden



GEVAAR!

Wijst op een direct gevaarlijke situatie, die, wanneer ze niet vermeden wordt, tot de dood of tot een ernstig letsel leidt.



WAARSCHUWING!

Wijst op een potentieel gevaarlijke situatie, die, wanneer ze niet vermeden wordt, tot de dood of tot een zwaar letsel kan leiden.



VOORZICHTIG!

Wijst op een potentieel gevaarlijke situatie, die, wanneer ze niet vermeden wordt, tot een licht of middelzwaar letsel kan leiden.

LET OP!

Wijst op een situatie, die, wanneer ze niet vermeden wordt, tot materiële schade kan leiden.



OPMERKING

Speciale aanwijzingen voor meer duidelijkheid en een beter gebruik.

2 PRODUCTOMSCHRIJVING

Deze documentatie beschrijft de gazonmaaier met benzinemotor met grasvanger.

2.1 Beoogd gebruik

Dit apparaat voor particulier gebruik is bedoeld voor het maaien van gazons en mag uitsluitend bij droog gras worden gebruikt.





Elke andere of verder strekkende toepassing wordt beschouwd als niet overeenkomstig het gebruiksdoel.

2.2 Mogelijk afzienbaar foutief gebruik

- Het apparaat niet gebruiken bij regen of op nat gazon.
- Veiligheidsvoorzieningen mogen niet worden gedemonteerd of overbrugd.

2.3 Symbolen op het apparaat

Symbool	Betekenis
	Vereist extra voorzichtigheid tijdens gebruik!
	Lees vóór ingebruikname de gebruiksaanwijzing!
	Blijf met uw handen en voeten bij het maaiwerk vandaan!
	
	Voor onderhouds- en reinigingswerkzaamheden moet de bougiestekker verwijderd worden!
	Houd anderen uit de buurt van de gevarezone!

Symbool	Betekenis
	Houd voldoende afstand!
	Gevaar door elektrische schok! Niet van toepassing op deze machine.
	Beknopte handleiding: Motor starten/stoppen.
	Beknopte handleiding: Wielaandrijving inschakelen/uitschakelen.

2.4 Veiligheids- en beveiligingsvoorzieningen



WAARSCHUWING!

Gevaar voor letsel

Defecte en buiten werking gestelde veiligheids- en beveiligingsvoorzieningen kunnen tot ernstig letsel leiden.

- Laat defecte veiligheids- en beveiligingsvoorzieningen repareren.
- De beschermings- en beveiligingsvoorzieningen nooit buiten werking stellen.

Motorschakelaar-beugel

De machine is uitgerust met een motorschakelaar-beugel die de motor en de machine stopt wanneer deze wordt losgelaten.

Klep

De machine is uitgerust met een klep die de bediener beschermt tegen uitgeworpen gras en voorwerpen wanneer de grasvanger is verwijderd.

2.5 Productoverzicht

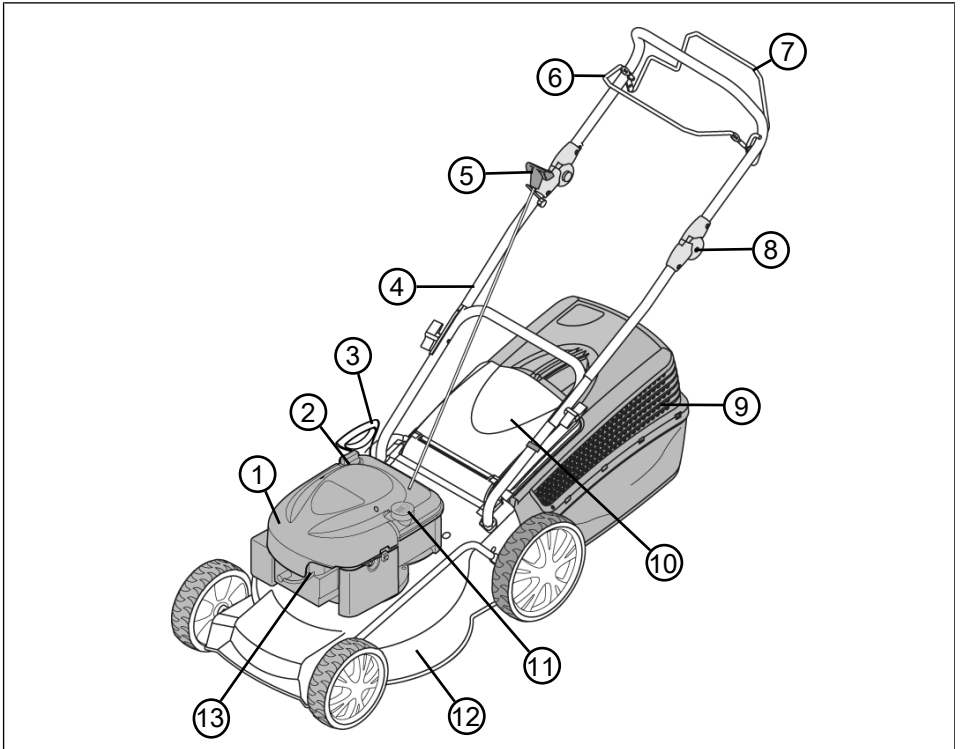

Nr.	Component
1	Motor
2	Olievuldop (symbool: oliekannetje)
3	Maaihoogte-instelling
4	Duwboom
5	Startkoord
6	Motorschakelaar-beugel
7	Versnellingshendel voor wielaandrijving
8	Verstelling van de duwboomhoogte
9	Grasvanger

Nr.	Component
10	Klep
11	Tankdop (symbool: benzinepomp)
12	Behuizing van het maaiwerk
13	Bougie met bougiestekker

3 VEILIGHEIDSINSTRUCTIES

3.1 Gebruiker

- Jongeren onder de 16 jaar en personen die niet bekend zijn met deze gebruiksaanwijzing mogen de machine niet gebruiken. Neem eventueel van toepassing zijnde nationale veiligheidsvoorschriften omtrent de minimum leeftijd van de gebruiker in acht.
- Gebruik de machine niet in geval van vermoeidheid of ziekte.
- Bedien de machine niet als u onder invloed bent van alcohol, drugs of geneesmiddelen.

3.2 Persoonlijke beschermingsmiddelen

- Om letsel aan hoofd en ledematen evenals gehoorschade te voorkomen, moet verplicht beschermende kleding en uitrusting worden gedragen.
- De persoonlijke beschermingsmiddelen bestaan uit:
 - Gehoorbescherming en veiligheidsbril
 - lange broek en stevige, slipvaste schoenen
 - bij onderhoud en verzorging: veiligheidshandschoenen

3.3 Veiligheid op de werkplek

- Werk enkel bij daglicht of bij sterk kunstlicht.
- Verwijder vóór de werkzaamheden vreemde voorwerpen uit het werkgedeelte, bijv. takken, glazen en metalen voorwerpen, stenen, draden, speelgoed.
- Bij werkzaamheden aan hellingen:
 - moet u er altijd voor zorgen dat het apparaat veilig en stevig staat.

- moet er altijd dwars ten opzichte van de helling worden gemaaid, nooit omhoog of omlaag
- niet aan hellingen met een stijging van meer dan 20° maaien
- wees bijzonder voorzichtig bij het keren
- Bij gebruik op hellingen, nabijgelegen vuilnisbelten, afgravingen of dijken bestaat verhoogd ongevalsrisico.

3.4 Veiligheid van personen en dieren

- Gebruik de machine alleen voor werkzaamheden waarvoor het is bedoeld. Niet-reglementair gebruik kan letsel en materiële schade veroorzaken.
- Schakel de machine alleen in als er geen andere personen of dieren in het werkgebied aanwezig zijn.
- Houd handen en voeten of andere lichaamsdelen uit de buurt van het maaiwerk.
- Neem bij continu gebruik af en toe een pauze als voorzorgsmaatregel tegen geluidsoverlast en het hand-armsyndroom, dat veroorzaakt kan worden door constante trillingen.
- Bij het maaien van gazons die met insectenbestrijdingsmiddelen zijn behandeld dient er ter bescherming van de ademhalingsorganen een beschermingsmasker tegen aerosolen te worden gedragen.
- Gebruik de gazonmaaier niet bij gevaar voor blikseminslag.
- Gebruik de grasmaaier alleen als de klep correct is gemonteerd of als de grasvanger correct geplaatst en onbeschadigd is.

3.5 Veiligheid van het apparaat

- Gebruik de machine alleen onder de volgende voorwaarden:
 - De machine is niet vervuild.
 - De machine vertoont geen beschadigingen.
 - Alle bedieningselementen werken.
- Overbelast de machine niet. Het is voor lichte particuliere werkzaamheden bedoeld. Overbelasting leidt tot beschadiging van de machine.
- Wijzig in geen geval de instelling van de motortoerentalregeling. Onbevoegde wijzigingen kunnen een te grote belasting en beschadiging van de machine veroorzaken.

- Gebruik de machine nooit met versleten of defecte onderdelen. Vervang defecte onderdelen alleen door originele reserveonderdelen van de fabrikant (zie *Hoofdstuk 11 "Reserveonderdelen", pagina 32*). Als de machine wordt gebruikt met versleten of defecte onderdelen of niet met originele reserveonderdelen, kan geen aanspraak worden gemaakt op garantie van de fabrikant.

3.6 Veiligheidsinstructies voor de bediening

- Zet in de volgende gevallen de motor af, wacht op de stilstand van de machine en verwijder de bougiestekker:
 - wanneer de machine zich niet onder toezicht bevindt
 - vóór het inspecteren, schoonmaken en onderhouden
 - bij storingen en abnormale trillingen
 - vóór het oplossen van blokkeringen en verstoppingen zoals bij het verwijderen van gemaaid materiaal
 - bij contact met gevaarlijke voorwerpen en vreemde objecten
 - voor het tanken
- Til de machine nooit op met een draaiende motor.
- Kantel de machine niet tijdens het starten van de motor.
- Laat de verbrandingsmotor niet in gesloten ruimten draaien, omdat er gevaarlijke concentraties van koolmonoxide op kunnen treden.
- Duw de machine bij het maaien altijd vooruit en nooit achteruit. Trek de machine nooit in de richting van het lichaam.
- Maai nooit over obstakels zoals takken of boomwortels.
- Schakel de motor uit wanneer er over een ander oppervlak dan het gazon wordt gereden.
- Inspecteer na contact met vreemde voorwerpen de machine op beschadigingen. Laat de machine repareren wanneer het beschadigd raakte.

4 MONTAGE

Voor de montage zijn de volgende gereedschappen nodig:

- 2 x kruiskopschroevendraaier (grote en kleine kruissleuf)
- Torx schroevendraaier (T25)
- Moer- of steeksleutel met sleutelmaat 8 mm

- 2 x moer- of steeksleutel met sleutelmaat 10 mm

**OPMERKING**

Pas na de geheel voltooide montage mag het apparaat gebruikt worden.

Voer de montage als volgt uit:

4.1 Montage grasvanger (01 - 06)

Metalen beugel aanbrengen (01)

1. Metalen beugel (01/1) van onderen door de stroken van de weefselbodem (01/2) schuiven (01/a).
2. Houder van de weefselbodem openen en het onderste gedeelte van de metalen beugel daar aanbrengen (01/b).

Manddeksel aanbrengen (02 - 04)

1. Manddeksel (02/1) met de handgreep omlaag op een stevige ondergrond plaatsen.
2. Ophangbeugels (02/2) van de gewezen bodem (02/3) in het deksel van de korf vergrendelen. Bij het vergrendelen van de beugels is een "klik" hoorbaar (02/a).

**OPMERKING**

Begin achteraan in het midden en werk via de twee kanten naar voren toe.

3. Metalen beugel (03/2) in de hiervoor bedoelde gaten in het manddeksel (03/1) steken (03/a).
4. Steunplaten (03/3) links en rechts aan de binnenkant tussen deksel van de korf (03/1) en metalen beugel (03/2) plaatsen (03/b).
5. Deksel van de korf, steunplaat en metalen beugel van buitenaf naar binnen vastschroeven (04/a).
6. Weefselbodem en manddeksel vastdraaien (04/b).

Handgreepafdekking plaatsen (05)

1. Handgreepafdekking (05/1) onder de handgreep van de grasvanger plaatsen.

Niveau-indicator plaatsen (06)

Indien niet voorgemonteerd of na het losnemen van het manddeksel (door reiniging of losraken tijdens de werking):

1. Niveau-indicator (06/1) in het deksel van de korf plaatsen.

4.2 Montage klep (07 - 12)

Torsieveer plaatsen (07, 08)

1. Torsieveer (07/1) in de hiervoor bedoelde openingen (07/2) aan de binnenkant van de klep plaatsen (08).

Klep plaatsen (09 - 11)

1. Torsieveer (09/1) spannen en in de opening (10/1) aan de achterkant van de gazonmaaier plaatsen (10/a, 11).

Klep bevestigen (12)

1. Staaf (12/1) door de klepopening en het achterste deel van de grasmaaier schuiven (12/a).
2. Stoppen (12/2) aan beide kanten van de klepopening bevestigen (12/b). Hierbij de stop zo plaatsen dat de groef (12/3) op de nok (12/4) past. Bij het plaatsen is er een „klik“ te horen.

4.3 Montage gazonmaaier (13 - 19)

Onderste duwboom vastdraaien (13, 14)

1. Gazonmaaier op de hoogste maaihoogte zetten. Hiervoor de hendel (13/1) voor de maaihoogteverstelling van de machine wegdrukken en vasthouden (13/a), dan naar de gewenste stand schuiven (13/b).
2. Onderste duwboom (14/1) in de gazonmaaier plaatsen (14/a).
3. Onderste duwboom aan beide kanten vastdraaien (14/b).

Bovenste duwboom vastdraaien (15, 16)

1. Bovenste duwboom (15/1) aan de onderste duwboom (15/2) vastdraaien. Hierbij de gewenste hoogte kiezen (16/a).
2. De vleugelmoer (16/1) moet aan beide kanten van buiten bevestigd worden.

Trekkoord vasthaken (17, 18)

1. Trekkoordgeleiding van de duwboom (17/1) van binnen aan de bovenste duwboom vastdraaien.
2. Trekkoord (18/3) in de geleider van het duwboomtrekkoord (18/2) vasthaken. Hierbij op de motorschakelaar-beugel (18/1) drukken (18/a) en vervolgens het startkoord uit de motor trekken (18/b).

Kabel bevestigen (19)

1. Kabel met kabelbinders elk aan de onderste en aan de bovenste duwboom bevestigen (19/a).

5 INGEBRUIKNAME/BUITEN WERKING STELLEN

LET OP!

Gevaar door los, beschadigd of versleten snijwerk of losse bevestigingsdelen
Los, beschadigd of versleten snijwerk of losse bevestigingsdelen kunnen het apparaat beschadigen. Het apparaat mag in dat geval niet gebruikt worden.

- Voer voor iedere inbedrijfstelling een visuele controle uit.

5.1 Bedrijfsmiddelen (20, 21)

Veiligheid



GEVAAR!

Levensgevaar door vergiftiging

De uitlaatgassen van de motor bevatten koolmonoxide, dat voor een mens binnen enkele minuten dodelijk kan zijn.

- Laat de motor nooit draaien in gesloten ruimten, maar altijd uitsluitend in de buitenlucht.
- Adem geen uitlaatdampen in.
- Schakel de motor uit wanneer u tijdens het gebruik van het apparaat misselijk, duizelig of onwel wordt. Raadpleeg onmiddellijk een arts.



WAARSCHUWING!

Brand- en explosiegevaar

Benzine en olie zijn zeer gemakkelijk ontvlambaar. Een brand kan dodelijk letsel tot gevolg hebben.

- Vul de motor uitsluitend in de vrije buitenlucht met benzine en olie, uit de buurt van open vuur of warmtebronnen.



OPMERKING

Neem voor gedetailleerde informatie de aparte gebruikershandleiding van de motor in acht.

- Bewaar benzine en motorolie uitsluitend hiervoor bedoelde tanks en blikken.
- Vul en leeg benzine en motorolie alleen bij een koude motor en buiten.
- Vul benzine en motorolie niet bij een draaiende motor.
- Doe de tank niet te vol omdat benzine uit kan gaan zetten.
- Niet roken tijdens bijvullen van brandstof.
- De tankdop niet openen terwijl de motor draait of nog heet is.
- De tank of tankdop bij beschadiging vervangen.
- Tankdop altijd stevig sluiten.
- Wanneer er benzine is uitgelopen:
 - De motor niet starten.
 - Startpogingen voorkomen.
 - De machine reinigen.
 - Resterende brandstof laten verdampen.
- Wanneer er motorolie is uitgelopen:
 - De motor niet starten.
 - Uitgelopen olie met oliebindmiddel of een doek opzuigen en volgens de richtlijnen verwijderen.
 - De machine reinigen.
- Afgewerkte olie mag niet met het huisvuil weggedaan of in de riolering of op de grond terecht komen. Geef afgewerkte olie in een gesloten reservoir bij een recyclingcentrum of een klantenservice af.

Bedrijfsmiddelen

Gebruik alleen de door de motorfabrikant aangegeven bedrijfsmiddelen.

Benzine: Normale benzine - loodvrij

Vulhoeveelheid 0,75 l
benzine:

Motorolie: Zie ook de gebruikershandleiding van de motorfabrikant

Vulhoeveelheid 0,44 l motorolie
motorolie:

Motorolie bijvullen (20)

Voor de inbedrijfstelling moet er motorolie ingevuld worden:

1. Olievuldop (20/1) eraf schroeven (symbool: oliekannetje, 20/2), dop op een schone plaats bewaren.
2. Vul olie met een trechter bij. Motorolie tot tussen de twee merktekens (20/4) op de oliepeilstok (20/3) vullen.
3. Sluit de olieulopening met de tankdop stevig af en reinig deze.

Brandstof bijvullen (21)

Voor de inbedrijfstelling moet de gazonmaaier volgetankt worden:

1. Tankdop (21/1) eraf schroeven (symbool: benzinepomp, 21/2) en op een schone plaats bewaren.
2. Benzine in tankopening (21/3) met een trechter vullen (21/a). Benzine maximaal tot aan de onderrand van de vulopening (21/4) vullen.
3. Sluit de tankopening met de tankdop stevig af en reinig deze.

5.2 Grasvanger plaatsen (22, 23)



VOORZICHTIG!

Gevaar voor eruit geslingerde delen

Gevaar voor eruit geslingerde delen als de klep niet correct is gemonteerd.

- Zorg ervoor dat de klep correct is gemonteerd tijdens het starten.

De machine kan met en zonder grasvanger gebruikt worden. De klep moet correct gemonteerd zijn (zie *Hoofdstuk 4.2 "Montage klep (07 - 12)", pagina 18*).

Grasvanger vasthaken (22)

1. Zorg ervoor dat de motor gestopt is en het maaiwerk stilstaat.
2. Klep (22/1) optillen.
3. Grasvanger (22/2) in de houders (22/3) haken (22/a).
4. Klep loslaten.

Grasvanger loshaken en leegmaken



VOORZICHTIG!

Gevaar voor snijletsel

Gevaar voor snijletsel bij het grijpen in het draaiende maaiwerk.

- Verwijder de grasopvangbak alleen als het maaiwerk stilstaat.

1. Stop de motor. Hiervoor de motorschakelaar-beugel (28/1) loslaten (28/a) en wachten totdat de motor tot stilstand komt.
2. Klep (22/1) optillen.
3. Grasvanger (22/2) losmaken en naar achteren verwijderen.
4. Grasvanger leegmaken.
5. Uitblaasgaten van de niveau-indicator vrijmaken van grasresten.
6. Grasvanger vasthaken (zie boven).

Vulpeil controleren (23)

De niveau-indicator wordt door de luchtstroom tijdens het maaien naar boven geduwd (23/Go).

Als de grasvanger vol is, geeft de niveau-indicator op de grasvanger dit weer. De grasvanger moet geleegd worden (23/Stop).



OPMERKING

Reinig bij het leegmaken van de grasvanger ook de uitblaasopeningen van de niveau-indicator, zodat deze correct blijft werken.

6 BEDIENING

6.1 Maaihoogte instellen (24)

LET OP!

Gevaar voor materiële schade

Als het terrein ongelijk is en de maaihoogte te laag is ingesteld, kan het maaimes beschadigd raken.

- Als het terrein ongelijk is, past u de maaihoogte aan zodat het snijmes nooit in contact komt met de grond.

De machine is met een centrale maaihoogteverstelling in 7 stappen uitgerust.

1. Zorg ervoor dat de motor gestopt is en het maaiwerk stilstaat.
2. Hendel (24/1) van de machine weg drukken en vasthouden (24/a), dan naar de gewenste stand schuiven (24/b).
3. Hendel op de gewenste stand laten vastklikken.

6.2 Motor starten en stoppen (25 - 28)

Start de motor alleen op een vlakke ondergrond en niet in hoog gras. De ondergrond moet vrij zijn van vreemde voorwerpen zoals stenen. De machine voor het starten van de motor niet optillen of kantelen.

Motor starten (25 - 27)



LET OP!

Gevaar voor beschadiging van de motor

Gevaar voor motorschade door te weinig motorolie.

- Controleer voor het starten van de motor altijd het oliepeil. Vul indien nodig olie bij.

1. Primerknop (25/1) in totaal 3 x indrukken met een tijdsinterval van telkens 2 seconden. Bij temperaturen onder 10 °C de primerknop maximaal 5 x indrukken.



OPMERKING

Bij het starten van de warme motor hoeft de primerknop niet te worden ingedrukt.

2. Motorschakelaar-beugel (26/1) naar de duwboom toe trekken en vasthouden (26/a).
3. Startkoord (27/1) snel en krachtig uit de startkoordgeleiding (27/2) trekken en vervolgens het startkoord langzaam naar de trekkoordgeleiding terugvoeren. Het rolt automatisch op (27/a). Herhaal deze stappen totdat de motor en het maaiwerk vanzelf lopen.



OPMERKING

De motorschakelaar-beugel wordt niet vastgezet. Houd hem gedurende het hele werk aan de duwboom vast.

De motor stoppen (28)

1. Motorschakelaar-beugel (28/1) loslaten (28/a). Deze gaat automatisch naar de beginstand.

2. Wacht totdat het maaiwerk stilstaat.



VOORZICHTIG!

Gevaar voor snijletsel

Gevaar voor snijletsel bij het grijpen in het draaiende maaiwerk.

- Wacht totdat het maaiwerk stilstaat.
- Voor onderhouds- en reinigingswerkzaamheden: Stop de motor.
- Draag veiligheidshandschoenen.

6.3 Wielaandrijving in- en uitschakelen (29, 30)



OPMERKING

De wielaandrijving niet bij een stilstandende motor inschakelen.

Wielaandrijving inschakelen (29)

1. Motor starten (25 - 27).
2. Versnellingshendel (29/1) tegen de duwboom drukken en vasthouden (29/a). De versnellingshendel wordt niet vastgezet.

Wielaandrijving uitschakelen (30)

1. Versnellingshendel (30/1) loslaten (30/a). Deze gaat automatisch naar de beginstand.

6.4 Handgriephoogte instellen (31)

1. Duwboom (31/1) vasthouden en beide klemmingen (31/2) losmaken (31/a).
2. De duwboom op de gewenste stand zetten.
3. Klemmingen door dichtdrukken van de vleugels sluiten. De kunststof kappen van de hoogteverstelling moeten in elkaar grijpen.

7 WERKINSTRUCTIES

Neem de veiligheidsinstructies in acht (zie *Hoofdstuk 3.6 "Veiligheidsinstructies voor de bediening"*, pagina 16).



OPMERKING

Neem de lokale voorschriften met betrekking tot het gebruik van een grasmaaier in acht.

- Let op voorwerpen op het gras en verwijder ze uit het werkgedeelte.
- Alleen bij goed zicht maaien.
- Uitsluitend met scherp mes maaien.
- Manoeuvreer het apparaat uitsluitend met behulp van de duwboom.
- Beweeg het apparaat alleen stapvoets.
- Beweeg het apparaat altijd dwars tegen een helling. Niet naar boven en naar beneden op de helling werken en evenmin op hellingen met een inclinatie van meer dan 20°. Grote zorgvuldigheid is geboden bij het veranderen van de rijrichting.

Tips bij het maaien

- Houd een gelijkmatige maaihoogte aan tot 3–5 cm, maai niet meer af dan de helft van de grashoogte.
- Grasmaaier niet overbelasten! Als het motortoerental in dichtbegroeid, hoog gras merkbaar daalt, vergroot dan de maaihoogte en maai vaker.
- Wind en zon kunnen het gazon na het maaien uitdrogen, daarom laat in de namiddag maaien.

8 ONDERHOUD EN VERZORGING



VOORZICHTIG!

Gevaar voor snijletsel

Gevaar voor snijletsel bij het grijpen in het draaiende maamechanisme.

- Vóór alle onderhouds- en reinigingswerkzaamheden: Stop de motor en wacht tot het maaiwerk stilstaat.
- Draag veiligheidshandschoenen.

8.1 Regelmatige onderhoudswerkzaamheden

- Zorg ervoor, dat alle moeren, bouten en schroeven vast aangehaald zijn en dat de machine zich in een veilige werkpositie bevindt.
- Grasvanger regelmatig controleren op werking en slijtage.
- Messen regelmatig op beschadigingen controleren.



OPMERKING

De grasmaaier heeft een speciaal brandstof- en oliesysteem waarmee de machine naar achteren kan worden gekanteld voor onderhoud zonder dat de bedrijfsvloeistoffen eruit lopen en daarom moeten worden verwijderd. Neem hiervoor ook de aparte gebruiksaanwijzing van de motor in acht.

8.2 Apparaat en maaiwerk reinigen

LET OP!

Gevaar door water

Water in het apparaat kan storingen van het ontstekingsstelsel en in de carburateur veroorzaken.

- Spuit het apparaat niet met water af.
- Gebruik voor het reinigen uitsluitend een handveger of een borstel.

De gazonmaaier na ieder gebruik grondig reinigen:

1. Motor stoppen en wachten tot het maaiwerk tot stilstand is gekomen.
2. Grasopvangbak verwijderen.
3. Grasvanger leegmaken.
4. Met een handveger of borstel grasresten en andere afzettingen uit de grasvanger verwijderen.
5. Met een handveger of borstel uitblaasgaten van de niveau-indicator vrijmaken van grasresten.
6. Machine naar achteren kantelen zodat de bougie naar boven wijst.
7. Met een stoffer of een borstel het maaiwerk reinigen.

8.3 Verzorging van de motor

De olie van de motor van de gazonmaaier moet regelmatig worden vervangen.

De brandstoftank leegmaken

Ga als volgt te werk om de brandstoftank te legen:

1. Motor starten en laten lopen totdat de brandstof opdraakt.

Motorolie aftappen



OPMERKING

Neem voor gedetailleerde informatie de aparte gebruikershandleiding van de motor in acht.

Ga als volgt te werk om de motorolie af te tappen:

1. De brandstoftank leegmaken.
2. Bougiestekker verwijderen en uit de buurt van de bougie houden.
3. Olievuldop (21/1) eraf schroeven.
4. Olie door de olieulopening in een goedgekeurde container aftappen.

Bougie vervangen



OPMERKING

Neem voor gedetailleerde informatie de aparte gebruikershandleiding van de motor in acht.

Luchtfilter vervangen



OPMERKING

Neem voor gedetailleerde informatie de aparte gebruikershandleiding van de motor in acht.

8.4 Messen controleren en vernieuwen

- Messen regelmatig op beschadigingen inspecteren. Stompe of beschadigde snijmessen alleen door een geautoriseerd en gespecialiseerd bedrijf door een nieuw origineel reserveonderdeel laten vervangen (zie *Hoofdstuk 11 "Reserveonderdelen", pagina 32*).

8.5 Bowdenkabel van de wielaandrijving afstellen (32)

De bowdenkabel van de wielaandrijving rekt na een tijdje uit. Als de wielaandrijving bij een draaiende motor niet meer kan worden uit- of ingeschakeld, is de bowdenkabel te lang geworden en moet hij aangespannen worden.



VOORZICHTIG!

Risico op letsel

Scherpe en draaiende onderdelen (bijv. mes) en een plots startende grasmaaier kunnen letsel veroorzaken.

- Pas de bowdenkabel alleen bij gestopte motor aan.

1. Motor stoppen (28) en wachten tot het maaiwerk stilstaat.
2. Versteldeel (32/1) aan de bowdenkabel tussen de twee zeskantbouten (32/2) zo ver in de richting van de pijl draaien tot de bowdenkabel tussen versnellingshendel en stoppunt strak staat (32/a).
3. Toestand bowdenkabel controleren: motor starten en proberen om de wielaandrijving in te schakelen (25-27, 29).
4. Als de wielaandrijving niet inschakelt: de hierboven vermelde stappen herhalen.

Als het instellen van de bowdenkabel niet succesvol is: naar een gespecialiseerd bedrijf gaan.

8.6 Reparatiwerkzaamheden

Reparatiwerkzaamheden mogen alleen worden uitgevoerd door gespecialiseerde bedrijven!

Ga in de volgende gevallen naar een gespecialiseerd bedrijf:

- Motor start niet meer.
- Apparaat is tegen een obstakel aan gereden.
- Mes en/of motoras zijn verbogen.
- Apparaat trilt en draait onrustig.
- bij schade aan de tandwielkast
- bij een defecte V-snaar

9 OPSLAG



WAARSCHUWING!

Brand- en explosiegevaar

Benzinedampen zijn in hoge mate ontvlambaar.

- Bewaar het apparaat niet in de buurt van open vuur of warmtebronnen.

De motor van de grasmaaier heeft een speciaal brandstof- en oliesysteem, waardoor hij geschikt is voor verticale opslag (bougie wijst naar boven). Dit betekent dat de grasmaaier desgewenst voor opslag naar achteren kan worden gekanteld wanneer de grasvanger is verwijderd en het bovenste deel van de duwboom naar beneden is geklapt, waardoor de benodigde ruimte wordt beperkt. Neem hiervoor ook de aparte gebruiksaanwijzing van de motor in acht.

1. Machine stoppen door het loslaten van de motorschakelaar-beugel (28).
2. Motor laten afkoelen.
3. Bougiestekker uittrekken.
4. Grasvanger legen en machine grondig reinigen.
5. Voor langdurige opslag: Brandstoftank legen en motorolie aftappen.
6. Maaihoogte voor verticale opslag afstellen op de hoogste stand.
7. Smeer alle metalen onderdelen ter bescherming tegen corrosie dun met olie of silicone in.
8. Verstelling van de duwboomhoogte openen en duwboom helemaal naar achteren klappen.
9. Vleugelmoeren losdraaien en duwboom naar voren klappen.
10. Vleugelmoeren weer vastdraaien.
11. Grasmaaier naar achteren klappen en op het onderste deel van de duwboom plaatsen.
12. Bewaar de machine op een droge, schone en tegen vorst beschermde plek. Dek de machine met een luchtdoorlatend zeil af om het tegen stof te beschermen. Gebruik geen plasticfolie om vochtophoping te voorkomen. Let bij de opslag altijd op een veilige stand van de gazonmaaier.

Voor langdurige opslag (bijv. tijdens de winter) wordt bovendien aanbevolen de brandstoftank te legen en de motorolie af te tappen (zie *Hoofdstuk 8.3 "Verzorging van de motor"*, pagina 26). Anders is er kans dat de gazonmaaier bij de volgende inbedrijfstelling niet correct gestart kan worden en er een onderhoudsbeurt noodzakelijk is.

10 HULP BIJ STORINGEN



VOORZICHTIG!

Gevaar voor letsel

Onderdelen met scherpe randen en draaiende onderdelen (bijv. mes-
sen) kunnen letsel veroorzaken.

- Draag bij onderhouds- en reinigingswerkzaamheden altijd beschermende handschoenen!

Voor alle onderhouds- en reinigingswerkzaamheden de motor uitschakelen, bougiestekker uittrekken en wachten tot alle delen tot stilstand zijn gekomen.

Probleem	Correctie
Motor slaat niet aan	<ul style="list-style-type: none">■ Benzine tanken■ Motorrembeugel tegen de bovenste duwboom aan drukken■ De bougie controleren, eventueel vervangen■ Luchtfilter reinigen■ Op laag gras of op reeds gemaaid gazon starten■ Uitwerpkanaal / behuizing reinigen, het mes moet vrij kunnen worden rondgedraaid

Probleem	Correctie
Motorvermogen is onvoldoende	<ul style="list-style-type: none"> ■ Maaihoogte corrigeren ■ Maaimes vernieuwen → servicewerkplaats ■ Uitwerpkanal / behuizing reinigen ■ Luchtfiler reinigen ■ Stappentempo reduceren
Onzuiver maieresultaat	<ul style="list-style-type: none"> ■ Maaimes vernieuwen → servicewerkplaats ■ Maaihoogte corrigeren
Grasvanger vult niet voldoende	<ul style="list-style-type: none"> ■ Maaihoogte corrigeren ■ Gazon laten drogen ■ Maaimes vernieuwen → servicewerkplaats ■ Rooster van de grasvanger reinigen ■ Uitwerpkanal / behuizing reinigen
Wielen draaien bij een ingeschakelde aandrijving niet	<ul style="list-style-type: none"> ■ Bowdenkabels afstellen ■ Vuil uitblazen ■ Aandrijfzand op de aandrijfwas met olie insproeien ■ V-snaar defect → werkplaats klantenservice ■ Schade aan de transmissie → werkplaats klantenservice
Wiel aandrijving werkt niet.	<ul style="list-style-type: none"> ■ Wielbouten aandraaien ■ Wielnaaf defect → nieuw wiel ■ V-snaar defect → werkplaats klantenservice

**OPMERKING**

In geval van storingen die niet in deze tabel staan of die u niet zelf kunt repareren, kunt u contact opnemen met een geautoriseerde gespecialiseerde werkplaats of onze klantenservice.

11 RESERVEONDERDELEN

De onderdelenkaart voor de machine vindt u op onze website www.al-ko.com/service-aldi

Reservedelen zijn verkrijgbaar via erkende dealers of onze servicedienst.

Aanbevolen bougies: QC12YC of RC12YC

Aanbevolen mes: Mulchmes 46 - art.nr. 440125

12 KLANTENSERVICE

Gedetailleerde informatie over de klantenservice, garantie of reparatie vindt u in de bijgevoegde garantiekaart.

13 VERWIJDEREN

- Benzine en motorolie horen niet bij het gewone huisvuil of in de riolering, maar moeten afzonderlijk worden weggedaan!
- Voordat de machine wordt afgedankt moeten de brandstof- en de motorolietank worden geleegd!
- Verpakking en accessoires zijn vervaardigd van materialen die voor hergebruik geschikt zijn. Verwijder deze daarom dienovereenkomstig.
- Geef de oude machine bij het kringloop- of milieupark van uw gemeente af.

14 VERTALING VAN DE OORSPRONKELIJKE EG- VERKLARING VAN OVEREENSTEMMING

We verklaren hierbij onder onze eigen verantwoordelijkheid dat dit product, zoals het op de markt wordt gebracht, voldoet aan de eisen van de geharmoniseerde EU-richtlijnen, EU-veiligheidsnormen en productspecifieke normen.

Product Benzine-gazonmaaier	Fabrikant AL-KO Geräte GmbH Ichenhauser Str. 14 89359 Kötz (D)	Gemachtigde documentatie Andreas Hedrich Ichenhauser Str. 14 89359 Kötz (D)
Serienummer G1041081		
Type GF46	EU-richtlijnen 2006/42/EC 2014/30/EU 2000/14/EC	Geharmoniseerde normen EN ISO 5395-1:2013 EN ISO 5395-2:2013 + A1:2016 + A2:2017 EN ISO 14982:2009 EN ISO 12100:2010 EN ISO 3744:2010
Geluidsvermogensniveau EN ISO 3744 gemeten / gegarandeerd 95 / 96 dB(A)	Beoordeling van conformiteit 2000/14/EC Bijlage VIII	
	Aangemelde instantie (2000/14/EG) TÜV Industrie Service GmbH TÜV Süd Gruppe Westendstraße 199 D-80686 München	Kötz, 01-10-2018  Dr. Wolfgang Hergeth Managing Director



© Copyright

Herdruk of vermenigvuldiging
(ook gedeeltelijk)
alleen met toestemming van:

AL-KO Geräte GmbH
Ichenhauser Str. 14
D-89359 Kötz
Duitsland

2018

Dit document met alle delen
is beschermd door het auteursrecht.

Ieder gebruik buiten de nauwe beperkingen
van het auteursrecht is zonder toestemming van
AL-KO Geräte GmbH niet toegestaan en strafbaar.

Dat geldt met name voor vermenigvuldigingen,
vertalingen, microfilms
en de opslag en verwerking
in elektronische systemen.

Aangemaakt door:
AL-KO Geräte GmbH
Ichenhauser Str. 14
D-89359 Kötz
Duitsland