

Garden

FEELINGS 

Benzin- Rasenmäher

mit Briggs & Stratton Motor
GF46



3 Jahre

**HERSTELLER
GARANTIE**

KUNDENSERVICE

 **+49 8221 203 302**

 **www.al-ko.com/
service-aldi**

ART.-NR.: 4213 / 119920 04/08/19

ORIGINAL-BETRIEBSANLEITUNG



www.tuv.com
ID 1111216720

4213
04/08/19
Nr. GF46/119920

LIEFERUMFANG

Zum Lieferumfang gehören die hier aufgelisteten Positionen. Prüfen Sie, ob alle Positionen enthalten sind:

Anzahl	Bauteil
1 x	Benzinmotor-Rasenmäher
1 x	Unterholm
1 x	Oberholm
1 x	Prallklappe (1 x Prallklappe, 1 x Schenkelfeder*, 1 x Stab, 2 x Stopfen*)
1 x	Grasfangkorb (1 x Füllstandsanzeiger, 1 x Gewebeboden, 1 x Griffabdeckung*, 1 x Metallbügel, 1 x Korbdeckel, 2 x Stützblech*)
1 x	Betriebsanleitung (Rasenmäher)
1 x	Garantiekarte
1 x	Bedienungsanleitung (Benzinmotor)
1 x	Teileset für Grasfangkorb- und Holmmontage
1 x	5 Liter Benzinkanister (leer)
1 x	Ersatzzündkerze*
1 x	Zündkerzenschlüssel (1 x Steckschlüssel*, 1 x Drehstab*)

* im Teileset enthalten

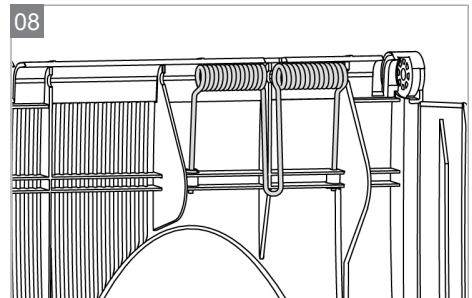
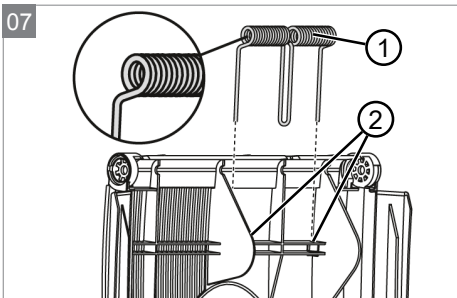
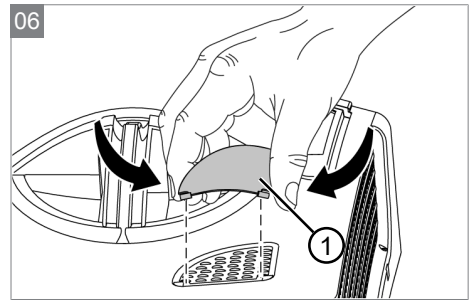
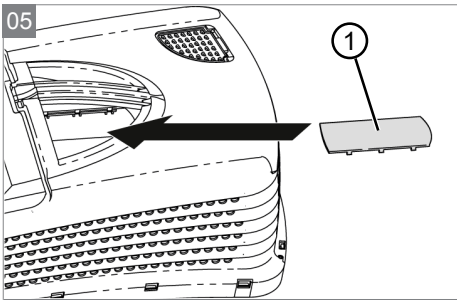
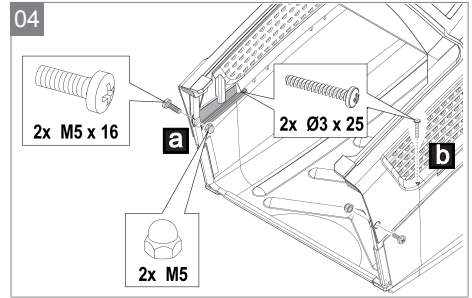
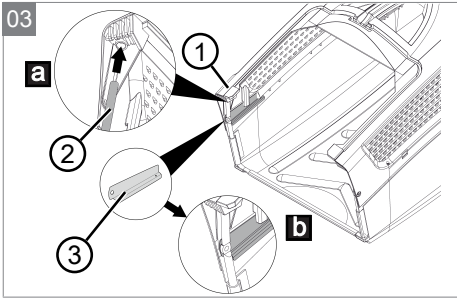
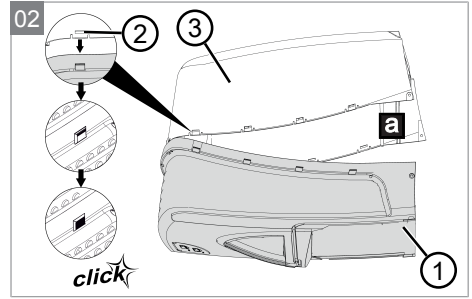
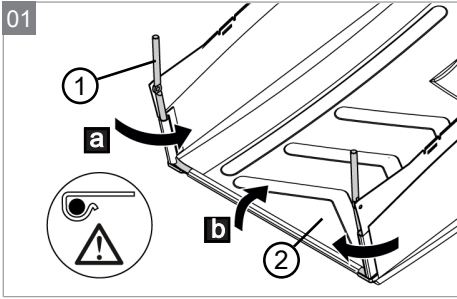

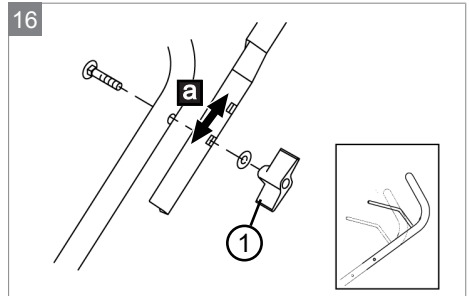
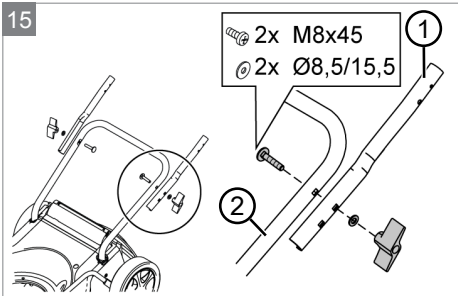
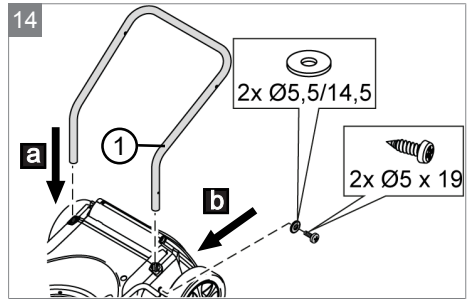
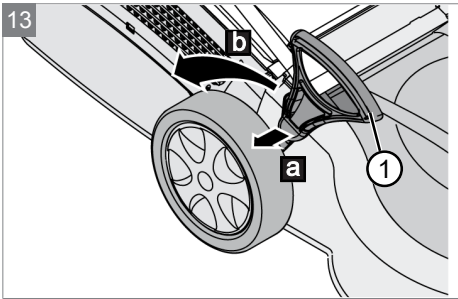
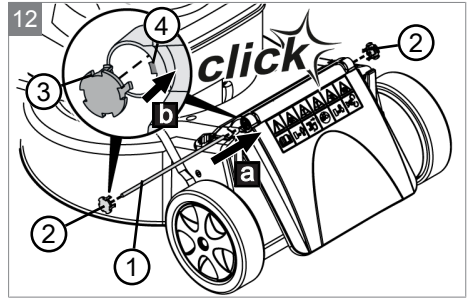
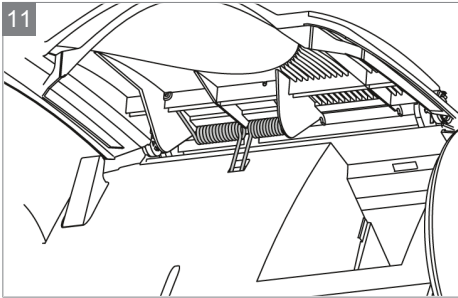
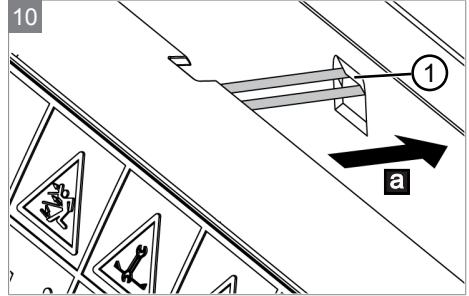
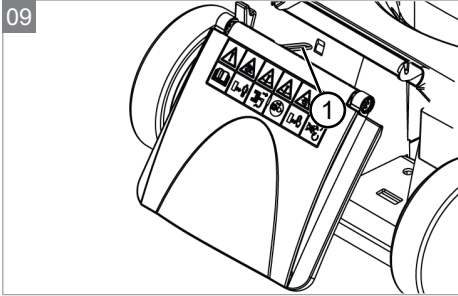

17

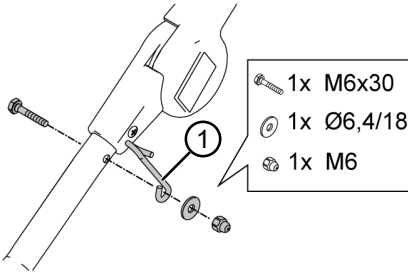

18

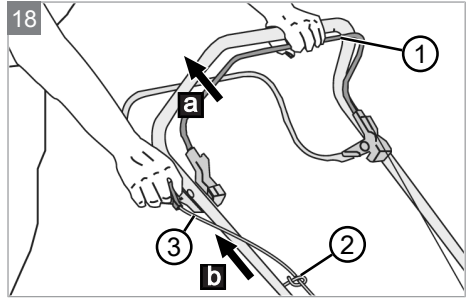

19

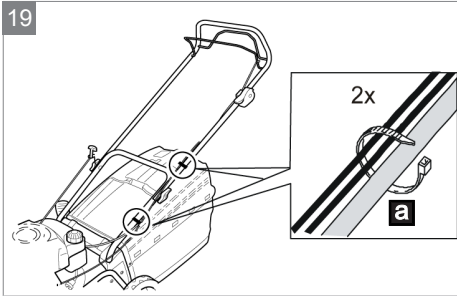

20

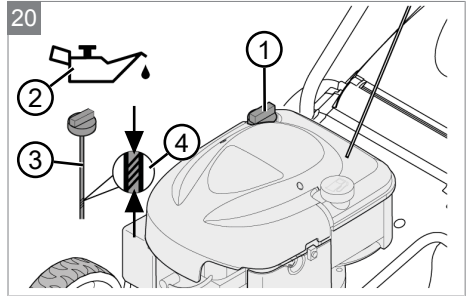

21

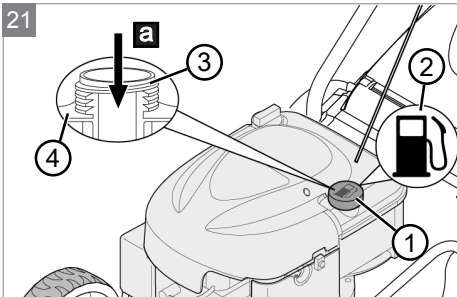

22

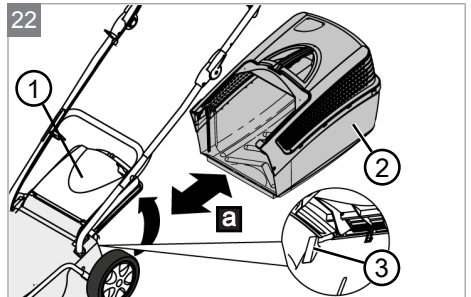

23

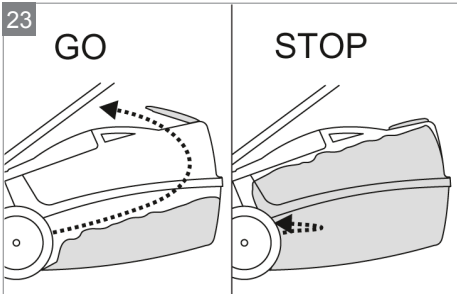

24

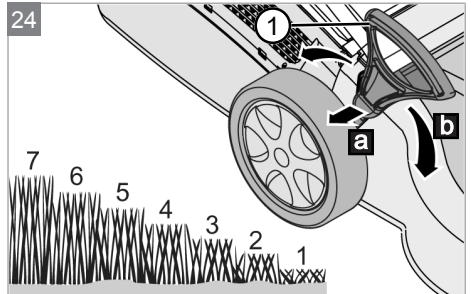

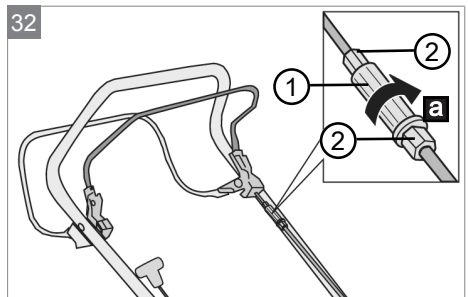
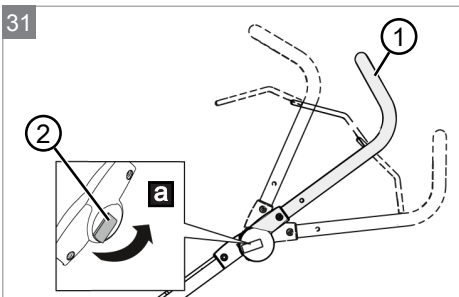
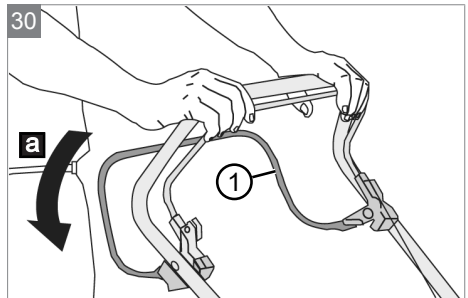
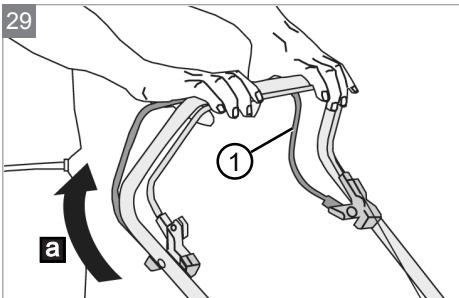
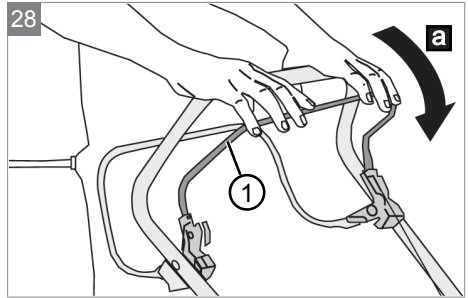
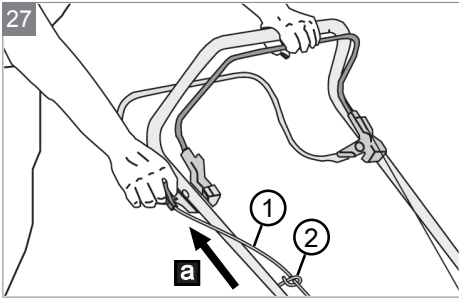
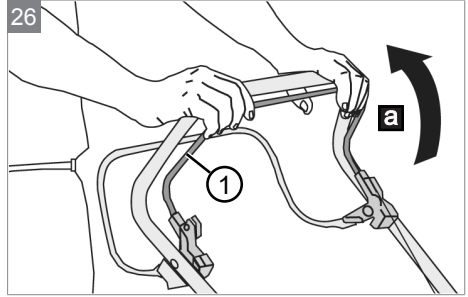
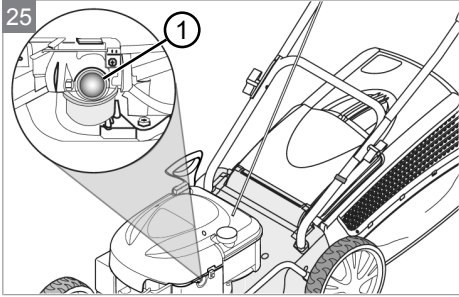

	GF46 Art.-Nr. 119920
	1450 x 530 x 1080 mm
	46 cm
	2,2 kW / 2900 min ⁻¹
	ca. 30,8 kg
	7 Stufen, 3 – 8 cm (ca. 0,7 cm je Stufe)
	ca. 65 l
	$a_{vhw} = 3,5 \text{ m/s}^2$ EN ISO 5395-1:2013 $K = 1,5 \text{ m/s}^2$
	$L_{PA} = 82 \text{ dB(A)}$ EN ISO 5395-1:2014, Anhang F ISO 11201 $K = 3 \text{ dB(A)}$
	$L_{WA} = 96 \text{ dB(A)}$ EN ISO 5395-1:2013, Anhang F ISO 3744 $K = 3 \text{ dB(A)}$

ORIGINAL-BETRIEBSANLEITUNG

Inhaltsverzeichnis

1	Zu dieser Betriebsanleitung	10
1.1	Zeichenerklärungen und Signalwörter.....	10
2	Produktbeschreibung.....	11
2.1	Bestimmungsgemäße Verwendung.....	11
2.2	Möglicher vorhersehbarer Fehlgebrauch.....	11
2.3	Symbole am Gerät.....	11
2.4	Sicherheits- und Schutzeinrichtungen	12
2.5	Produktübersicht.....	13
3	Sicherheitshinweise.....	14
3.1	Bediener.....	14
3.2	Persönliche Schutzausrüstung	14
3.3	Arbeitsplatzsicherheit.....	14
3.4	Sicherheit von Personen und Tieren.....	15
3.5	Gerätesicherheit.....	15
3.6	Sicherheitshinweise zur Bedienung.....	16
4	Montage	16
4.1	Montage Grasfangkorb (01 - 06)	17
4.2	Montage Prallklappe (07 - 12)	17
4.3	Montage Rasenmäher (13 - 19).....	18
5	Inbetriebnahme/Außerbetriebnahme	19
5.1	Betriebsmittel (20, 21).....	19
5.2	Grasfangkorb einsetzen (22 , 23).....	21
6	Bedienung.....	22
6.1	Schnitthöhe einstellen (24)	22
6.2	Motor starten und stoppen (25 - 28)	23
6.3	Radantrieb zu- und abschalten (29, 30).....	24
6.4	Griffhöhe einstellen (31).....	24

7	Arbeitshinweise	24
8	Wartung und Pflege	25
8.1	Regelmäßige Wartungsarbeiten	25
8.2	Gerät und Mähwerk reinigen	26
8.3	Motorpflege	26
8.4	Schneidmesser kontrollieren und erneuern	27
8.5	Bowdenzug des Radantriebs einstellen (32).....	27
8.6	Reparaturarbeiten	28
9	Lagerung	28
10	Hilfe bei Störungen.....	30
11	Ersatzteile	31
12	Kundenservice	31
13	Entsorgung	32
14	Original-EG-Konformitätserklärung.....	32

1 ZU DIESER BETRIEBSANLEITUNG

- Lesen Sie unbedingt vor der Inbetriebnahme diese Betriebsanleitung sorgfältig durch. Dies ist die Voraussetzung für sicheres Arbeiten und störungsfreie Handhabung.
- Bewahren Sie diese Betriebsanleitung immer so auf, dass Sie darin nachlesen können, wenn Sie eine Information zum Gerät benötigen.
- Geben Sie das Gerät nur mit dieser Betriebsanleitung an andere Personen weiter.
- Lesen und beachten Sie die Sicherheits- und Warnhinweise in dieser Betriebsanleitung.
- Diese Betriebsanleitung kann auch als PDF-Datei von unserer Internetseite www.al-ko.com/service-aldi heruntergeladen werden.

1.1 Zeichenerklärungen und Signalwörter



GEFAHR!

Zeigt eine unmittelbar gefährliche Situation an, die – wenn sie nicht vermieden wird – den Tod oder eine schwere Verletzung zur Folge hat.



WARNUNG!

Zeigt eine potenziell gefährliche Situation an, die – wenn sie nicht vermieden wird – den Tod oder eine schwere Verletzung zur Folge haben könnte.



VORSICHT!

Zeigt eine potenziell gefährliche Situation an, die – wenn sie nicht vermieden wird – eine geringfügige oder mäßige Verletzung zur Folge haben könnte.

ACHTUNG!

Zeigt eine Situation an, die – wenn sie nicht vermieden wird – Sachschäden zur Folge haben könnte.



HINWEIS

Spezielle Hinweise zur besseren Verständlichkeit und Handhabung.

2 PRODUKTBESCHREIBUNG

In dieser Dokumentation wird ein Benzin-Rasenmäher mit Grasfangkorb beschrieben.

2.1 Bestimmungsgemäße Verwendung







Dieses Gerät ist zum Mähen eines Rasenbodens im privaten Bereich bestimmt und darf nur auf abgetrocknetem Rasen eingesetzt werden.



Eine andere oder darüber hinausgehende Verwendung gilt als nicht bestimmungsgemäß.

2.2 Möglicher vorhersehbarer Fehlgebrauch

- Das Gerät nicht bei Regen oder auf nassem Rasen benutzen.
- Sicherheitseinrichtungen dürfen nicht demontiert oder überbrückt werden.

2.3 Symbole am Gerät

Symbol	Bedeutung
	Besondere Vorsicht bei der Handhabung!
	Vor der Inbetriebnahme die Betriebsanleitung lesen!
	Hände und Füße vom Schneidwerk fernhalten!
	
	Vor Wartungs- und Pflege- sowie Reinigungsarbeiten den Zündkerzenstecker abziehen!
	Dritte aus dem Gefahrenbereich fernhalten!
	Sicherheitsabstand einhalten!

Symbol	Bedeutung
	Gefahr durch Stromschlag! Für dieses Gerät nicht zutreffend.
	Kurzanleitung: Motor starten/stoppen.
	Kurzanleitung: Radantrieb zuschalten/abschalten.

2.4 Sicherheits- und Schutzeinrichtungen



WARNUNG!

Verletzungsgefahr

Defekte und außer Kraft gesetzte Sicherheits- und Schutzeinrichtungen können zu schweren Verletzungen führen.

- Lassen Sie defekte Sicherheits- und Schutzeinrichtungen reparieren.
- Setzen Sie Sicherheits- und Schutzeinrichtungen nie außer Kraft.

Motorschalterbügel

Das Gerät ist mit einem Motorschalterbügel ausgestattet, der beim Loslassen den Motor und das Gerät stoppt.

Prallklappe

Das Gerät ist mit einer Prallklappe ausgestattet, die den Bediener vor ausgeworfenem Gras und Gegenständen bei entferntem Grasfangkorb schützt.

2.5 Produktübersicht

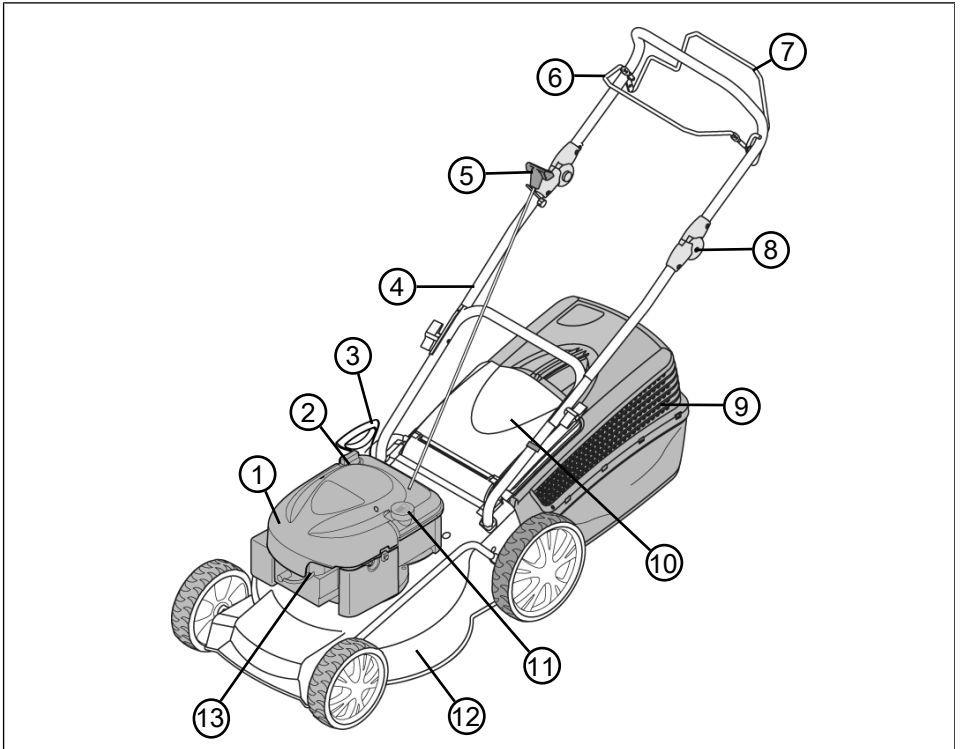

Nr.	Bauteil
1	Motor
2	Öleinfülldeckel (Symbol: Ölkännchen)
3	Schnitthöhenverstellung
4	Führungsholm
5	Starterseil
6	Motorschalterbügel
7	Getriebebeschaltbügel für Radantrieb
8	Holmhöhenverstellung
9	Grasfangkorb

Nr.	Bauteil
10	Prallklappe
11	Tankdeckel (Symbol: Zapfsäule)
12	Gehäuse des Mähwerks
13	Zündkerze mit Zündkerzenstecker

3 SICHERHEITSHINWEISE

3.1 Bediener

- Jugendliche unter 16 Jahren und Personen, welche die Betriebsanleitung nicht kennen, dürfen das Gerät nicht benutzen. Beachten Sie eventuelle landesspezifische Sicherheitsvorschriften zum Mindestalter des Benutzers.
- Gerät nicht bei Müdigkeit oder Krankheit bedienen.
- Gerät nicht unter Einfluss von Alkohol, Drogen oder Medikamenten bedienen.

3.2 Persönliche Schutzausrüstung

- Um Verletzungen an Kopf und Gliedmaßen, sowie Gehörschäden zu vermeiden, ist vorschriftsmäßige Kleidung und Schutzausrüstung zu tragen.
- Die persönliche Schutzausrüstung besteht aus:
 - Gehörschutz und Schutzbrille
 - lange Hose und feste, rutschsichere Schuhe
 - bei Wartung und Pflege: Schutzhandschuhe

3.3 Arbeitsplatzsicherheit

- Arbeiten Sie nur bei Tageslicht oder sehr hellem künstlichen Licht.
- Entfernen Sie vor der Arbeit Fremdkörper aus dem Arbeitsbereich, z. B. Äste, Glas- und Metallstücke, Steine, Drähte, Spielzeug.
- Bei Arbeiten an Hängen:
 - immer auf sicheren Stand achten
 - immer quer zum Hang mähen, niemals auf- oder abwärts
 - nicht an Hängen mit einer Steigung von mehr als 20° mähen
 - besondere Vorsicht beim Wenden

- Beim Betrieb an Hängen, nahegelegenen Müllhalden, Gräben oder Deichen besteht erhöhte Unfallgefahr.

3.4 Sicherheit von Personen und Tieren

- Benutzen Sie das Gerät nur für diejenigen Arbeiten, für die es vorgesehen ist. Ein nicht-bestimmungsgemäßer Gebrauch kann zu Verletzungen führen sowie Sachwerte schädigen.
- Schalten Sie das Gerät nur ein, wenn sich im Arbeitsbereich keine weiteren Personen und Tiere aufhalten.
- Halten Sie Hände oder Füße bzw. andere Körperteile vom laufenden Schneidwerk fern.
- Bei Dauerbetrieb gelegentlich eine Pause einlegen als vorbeugende Maßnahme gegen Geräuschbelastung sowie gegen das Hand-/Arm-Syndrom, das durch ständige Vibration verursacht werden könnte.
- Beim Schneiden von Vegetation, die mit Insektenbekämpfungsmitteln behandelt worden ist, zum Schutz der Atmungsorgane eine Aerosolschutzmaske tragen.
- Betreiben Sie den Rasenmäher nicht bei Blitzschlaggefahr.
- Betreiben Sie den Rasenmäher nur mit korrekt montierter Prallklappe oder mit korrekt eingehängter und unbeschädigter Grasfangbox.

3.5 Gerätesicherheit

- Benutzen Sie das Gerät nur unter folgenden Bedingungen:
 - Das Gerät ist nicht verschmutzt.
 - Das Gerät weist keine Beschädigungen auf.
 - Alle Bedienelemente funktionieren.
- Überlasten Sie das Gerät nicht. Es ist für leichte Arbeiten im privaten Bereich bestimmt. Überlastungen führen zur Beschädigung des Gerätes.
- Verändern Sie keinesfalls die Einstellungen zur Motordrehzahlregelung. Unautorisierte Änderungen können zur Überlastung und Beschädigung des Gerätes führen.
- Betreiben Sie das Gerät nie mit abgenutzten oder defekten Teilen. Tauschen Sie defekte Teile nur gegen Original-Ersatzteile des Herstellers aus (siehe Kapitel 11 "Ersatzteile", Seite 31). Wird das Gerät mit abgenutzten oder defekten Teilen oder nicht mit Original-Ersatzteilen betrieben, können gegenüber dem Hersteller keine Garantiesprüche geltend gemacht werden.

3.6 Sicherheitshinweise zur Bedienung

- In folgenden Fällen, den Motor stoppen, den Stillstand des Geräts abwarten und den Zündkerzenstecker abziehen:
 - wenn das Gerät unbeaufsichtigt ist
 - vor dem Prüfen, Reinigen und Warten
 - bei Störungen und ungewöhnlichen Vibrationen
 - vor dem Lösen von Blockierungen und Verstopfungen sowie dem Entfernen des Schnittguts
 - bei Kontakt mit gefährlichen Gegenständen und Fremdkörpern
 - vor dem Tanken
- Heben oder tragen Sie das Gerät nie mit laufendem Motor.
- Kippen Sie das Gerät nicht beim Starten des Motors.
- Lassen Sie den Verbrennungsmotor nicht in geschlossenen Räumen laufen, da sich gefährliches Kohlenmonoxid sammeln kann.
- Schieben Sie das Gerät beim Mähen vorwärts und gehen Sie niemals rückwärts. Ziehen Sie das Gerät niemals zum Körper.
- Mähen Sie nicht über Hindernisse, wie z. B. Zweige oder Baumwurzeln.
- Stoppen Sie den Motor, wenn eine andere als die zu mähende Fläche überquert wird.
- Suchen Sie nach dem Kontakt mit gefährlichen Gegenständen und Fremdkörpern nach Beschädigungen am Gerät. Lassen Sie das Gerät reparieren, wenn es beschädigt wurde.

4 MONTAGE

Für die Montage werden folgende Werkzeuge benötigt:

- 2 x Kreuzschlitz-Schraubendreher (großer und kleiner Kreuzschlitz)
- Torx-Schraubendreher (T25)
- Maul- oder Gabelschlüssel mit Schlüsselweite 8 mm
- 2 x Maul- oder Gabelschlüssel mit Schlüsselweite 10 mm



HINWEIS

Das Gerät darf erst nach vollständiger Montage betrieben werden.

Führen Sie den Zusammenbau folgendermaßen durch:

4.1 Montage Grasfangkorb (01 - 06)

Metallbügel anbringen (01)

1. Metallbügel (01/1) von unten durch die Laschen des Gewebebodens (01/2) einführen (01/a).
2. Halterung des Gewebebodens öffnen und unteren Teil des Metallbügels dort anbringen (01/b).

Korbdeckel anbringen (02 - 04)

1. Korbdeckel (02/1) mit dem Griff nach unten auf einen festen Untergrund legen.
2. Einhängelaschen (02/2) vom Gewebeboden (02/3) im Korbdeckel einrasten. Beim Einrasten der Laschen ist ein "Klicken" zu hören (02/a).



HINWEIS

Beginnen Sie hinten in der Mitte und arbeiten Sie sich über die beiden Seiten nach vorne.

3. Metallbügel (03/2) in die dafür vorgesehenen Löcher im Korbdeckel (03/1) stecken (03/a).
4. Stützbleche (03/3) links und rechts auf der Innenseite zwischen Korbdeckel (03/1) und Metallbügel (03/2) einsetzen (03/b).
5. Korbdeckel, Stützblech und Metallbügel von außen nach innen festschrauben (04/a).
6. Gewebeboden und Korbdeckel festschrauben (04/b).

Griffabdeckung einsetzen (05)

1. Griffabdeckung (05/1) unter den Griff des Grasfangkorbs einsetzen.

Füllstandsanzeiger einsetzen (06)

Falls nicht bereits vormontiert oder nach Lösen vom Korbdeckel (durch Reinigung oder Abfallen im Betrieb):

1. Füllstandsanzeiger (06/1) in den Korbdeckel einsetzen.

4.2 Montage Prallklappe (07 - 12)

Schenkelfeder einsetzen (07, 08)

1. Schenkelfeder (07/1) in die dafür vorgesehenen Öffnungen (07/2) an der Innenseite der Prallklappe einsetzen (08).

Prallklappe einsetzen (09 - 11)

1. Schenkelfeder (09/1) aufziehen und in die Öffnung (10/1) an der Rückseite des Rasenmähers einsetzen (10/a, 11).

Prallklappe befestigen (12)

1. Stab (12/1) durch die Prallklappenöffnung und das Heckteil vom Rasenmäher schieben (12/a).
2. Stopfen (12/2) auf beiden Seiten der Prallklappenöffnung befestigen (12/b). Dabei den Stopfen so einsetzen, dass die Nut (12/3) auf die Nase (12/4) passt. Beim Einsetzen ist ein „Klicken“ zu hören.

4.3 Montage Rasenmäher (13 - 19)

Unteren Holm festschrauben (13, 14)

1. Rasenmäher auf die höchste Schnitthöhe stellen. Dazu den Hebel (13/1) für Schnitthöhenverstellung vom Gerät wegdrücken und halten (13/a), dann auf die gewünschte Stufe schieben (13/b).
2. Unteren Holm(14/1) in den Rasenmäher einsetzen (14/a).
3. Unteren Holm auf beiden Seiten festschrauben (14/b).

Oberen Holm festschrauben (15, 16)

1. Oberen Holm (15/1) am unteren Holm (15/2) festschrauben. Dabei die gewünschte Höhe wählen (16/a).
2. Flügelmutter (16/1) muss auf beiden Seiten außen befestigt werden.

Starterseil einhängen (17, 18)

1. Holmstarterseilführung (17/1) innen am oberen Holm festschrauben.
2. Starterseil (18/3) in die Holmstarterseilführung (18/2) einhängen. Dabei den Motorschalterbügel (18/1) drücken (18/a) und dann das Starterseil aus dem Motor ziehen (18/b).

Kabel befestigen (19)

1. Kabel mit Kabelbinder jeweils einmal am unteren und am oberen Holm befestigen (19/a).

5 INBETRIEBNAHME/AUSSERBETRIEBNAHME

ACHTUNG!

Gefahr durch loses, beschädigtes oder abgenutztes Schneidwerk oder Befestigungsteile

Loses, beschädigtes oder abgenutztes Schneidwerk oder Befestigungsteile können das Gerät beschädigen. Das Gerät darf dann nicht benutzt werden.

- Führen Sie eine Sichtkontrolle vor jeder Inbetriebnahme durch.

5.1 Betriebsmittel (20, 21)

Sicherheit



GEFAHR!

Lebensgefahr durch Vergiftung

Die Abgase des Motors enthalten Kohlenmonoxid, das einen Menschen in wenigen Minuten töten kann.

- Betreiben Sie den Motor nie in geschlossenen Räumen, sondern nur im Freien.
- Atmen Sie die Motorabgase nicht ein.
- Schalten Sie den Motor ab, wenn Sie sich bei der Benutzung dieses Geräts übel, schwindelig oder schwach fühlen. Suchen Sie sofort einen Arzt auf.



WARNUNG!

Brand- und Explosionsgefahr

Benzin und Öl sind hochgradig entflammbar. Ein Brand kann zu schweren Verletzungen führen.

- Füllen Sie Benzin und Öl nur im Freien und nicht in der Nähe offener Flammen oder Hitzequellen ein.



HINWEIS

Beachten Sie für detaillierte Informationen die separate Bedienungsanleitung für den Motor.

- Benzin und Motoröl nur in dafür vorgesehenen Behältern aufbewahren.

- Benzin und Motoröl nur bei kaltem Motor im Freien einfüllen oder entleeren.
- Nicht bei laufendem Motor Benzin oder Motoröl einfüllen.
- Tank nicht überfüllen, da sich das Benzin ausdehnen kann.
- Beim Tanken nicht rauchen.
- Den Tankverschluss nicht bei laufendem oder heißem Motor öffnen.
- Beschädigten Tank oder Tankverschluss austauschen.
- Tankdeckel immer fest schließen.
- Wenn Benzin ausgelaufen ist:
 - Motor nicht starten.
 - Zündversuche vermeiden.
 - Gerät reinigen.
 - Restlichen Kraftstoff verdunsten lassen.
- Wenn Motoröl ausgelaufen ist:
 - Motor nicht starten.
 - Ausgelaufenes Motoröl mit Ölbindemittel oder Lappen aufsaugen und sachgemäß entsorgen.
 - Gerät reinigen.
- Altöl darf nicht in den Hausabfall entsorgt oder in die Kanalisation oder auf die Erde geschüttet werden. Geben Sie Ihr Altöl in einem geschlossenen Behälter beim Recycling-Center oder einer Kundendienststelle ab.

Betriebsmittel

Bitte benutzen Sie nur die vom Motorenhersteller angegebenen Betriebsmittel.

Benzin: Normalbenzin – bleifrei

Füllmenge Benzin: 0,75 l

Motoröl: Siehe auch Bedienungsanleitung des Motorenherstellers

Füllmenge Motoröl: 0,44 l Motoröl

Motoröl einfüllen (20)

Vor der Inbetriebnahme müssen Sie Motoröl einfüllen:

1. Öleinfülldeckel (20/1) abschrauben (Symbol: Ölkännchen, 20/2), Verschluss an sauberer Stelle lagern.

2. Öl mit einem Trichter einfüllen. Motoröl bis zwischen die beiden Markierungen (20/4) auf dem Ölmess-Stab (20/3) einfüllen.
3. Öleinfüllöffnung mit Öleinfülldeckel fest verschließen und reinigen.

Kraftstoff einfüllen (21)

Vor der Inbetriebnahme müssen Sie den Rasenmäher auftanken:

1. Tankdeckel (21/1) abschrauben (Symbol: Zapfsäule, 21/2) und an sauberer Stelle lagern.
2. Benzin in Tankeinfüllöffnung (21/3) mit einem Trichter einfüllen (21/a). Benzin bis maximal zur Unterkante des Tankstutzens (21/4) einfüllen.
3. Tankeinfüllöffnung mit Tankdeckel fest verschließen und reinigen.

5.2 Grasfangkorb einsetzen (22 , 23)



VORSICHT!

Gefahr von herausschleudernden Teilen

Gefahr von herausschleudernden Teilen bei nicht korrekt montierter Prallklappe.

- Achten Sie darauf, dass die Prallklappe beim Starten korrekt montiert ist.

Das Gerät kann mit und ohne Grasfangkorb betrieben werden. Die Prallklappe muss korrekt montiert sein (siehe *Kapitel 4.2 "Montage Prallklappe (07 - 12)", Seite 17*).

Grasfangkorb einhängen (22)

1. Sicherstellen, dass der Motor gestoppt ist und das Mähwerk stillsteht.
2. Prallklappe (22/1) anheben.
3. Grasfangkorb (22/2) in die Halter (22/3) einhängen (22/a).
4. Prallklappe loslassen.

Grasfangkorb aushängen und leeren



VORSICHT!

Gefahr von Schnittverletzungen

Gefahr von Schnittverletzungen beim Hineingreifen in das laufende Mähwerk.

- Nehmen Sie den Grasfangkorb nur ab, wenn das Mähwerk stillsteht.

1. Motor stoppen. Dazu den Motorschalterbügel (28/1) loslassen (28/a) und warten bis der Motor zum Stillstand kommt.
2. Prallklappe (22/1) anheben.
3. Grasfangkorb (22/2) herausheben und nach hinten abnehmen.
4. Grasfangkorb leeren.
5. Ausblaslöcher der Füllstandsanzeige von Grasrückständen befreien.
6. Grasfangkorb einhängen (s. o.).

Füllstand prüfen (23)

Die Füllstandsanzeige wird durch den Luftstrom beim Mähen nach oben gedrückt (23/Go).

Ist der Grasfangkorb voll, liegt die Füllstandsanzeige am Grasfangkorb an. Der Grasfangkorb muss geleert werden (23/Stop).



HINWEIS

Befreien Sie beim Leeren des Grasfangkorbs auch die Ausblaslöcher der Füllstandsanzeige von Grasrückständen, damit die Füllstandsanzeige weiter einwandfrei funktioniert.

6 BEDIENUNG

6.1 Schnitthöhe einstellen (24)

ACHTUNG!

Gefahr von Sachschäden

Bei unebenem Gelände und zu niedrig eingestellter Schnitthöhe kann das Schneidmesser beschädigt werden..

- Stellen Sie bei unebenem Gelände die Schnitthöhe so hoch ein, dass das Schneidmesser niemals mit dem Erreich in Kontakt kommt.

Das Gerät ist mit einer zentralen, 7-stufigen Schnitthöhenverstellung ausgerüstet.

1. Sicherstellen, dass der Motor gestoppt ist und das Mähwerk stillsteht.
2. Hebel (24/1) vom Gerät wegdrücken und halten (24/a), dann auf die gewünschte Stufe schieben (24/b).
3. Hebel bei der gewünschten Stufe einrasten lassen.

6.2 Motor starten und stoppen (25 - 28)

Den Motor nur auf ebenem Untergrund und nicht in hohem Gras starten. Der Untergrund muss frei von Fremdkörpern, wie z. B. Steinen sein. Das Gerät zum Starten des Motors nicht anheben oder kippen.

Motor starten (25 - 27)



ACHTUNG!

Gefahr von Motorschäden

Gefahr von Motorschäden durch zu wenig Motoröl.

- Vor dem Starten des Motors immer den Ölstand prüfen. Gegebenenfalls Motoröl nachfüllen.

1. Primerknopf (25/1) insgesamt 3 x drücken mit einem Zeitabstand von jeweils 2 Sekunden. Bei Temperaturen unter 10 °C den Primerknopf bis zu 5 x drücken.



HINWEIS

Beim Starten des betriebswarmen Motors muss der Primerknopf nicht betätigt werden.

2. Motorschalterbügel (26/1) zum Führungsholm ziehen und festhalten (26/a).
3. Starterseil (27/1) aus der Holmstarterführung (27/2) zügig und kraftvoll herausziehen und dann das Starterseil langsam zur Holmstarterführung zurückführen. Es rollt sich automatisch auf (27/a). Wiederholen Sie diesen Vorgang bis der Motor und das Mähwerk selbstständig laufen.



HINWEIS

Der Motorschalterbügel rastet nicht ein. Halten Sie ihn während der gesamten Arbeitsdauer am Führungsholm fest.

Motor stoppen (28)

1. Motorschalterbügel (28/1) loslassen (28/a). Dieser geht automatisch in die Nullstellung.
2. Stillstand des Mähwerks abwarten.



VORSICHT!

Gefahr von Schnittverletzungen

Gefahr von Schnittverletzungen beim Hineingreifen in das laufende Mähwerk.

- Warten Sie, bis das Mähwerk stillsteht.
- Vor Wartungs-, Pflege- und Reinigungsarbeiten: Stoppen Sie den Motor.
- Tragen Sie Schutzhandschuhe.

6.3 Radantrieb zu- und abschalten (29, 30)



HINWEIS

Den Radantrieb nicht bei stillstehendem Motor zuschalten.

Radantrieb zuschalten (29)

1. Motor starten (25 - 27).
2. Getriebeschaltbügel (29/1) gegen den Führungsholm drücken und festhalten (29/a). Der Getriebeschaltbügel rastet nicht ein.

Radantrieb abschalten (30)

1. Getriebeschaltbügel (30/1) loslassen (30/a). Dieser geht automatisch in die Nullstellung.

6.4 Griffhöhe einstellen (31)

1. Führungsholm (31/1) festhalten und beide Klemmungen (31/2) lösen (31/a).
2. Führungsholm in die gewünschte Position bringen.
3. Klemmungen durch Zudrücken der Flügel schließen. Kunststoffschalen der Höhenverstellung müssen ineinander greifen.

7 ARBEITSHINWEISE

Beachten Sie die Sicherheitshinweise (siehe *Kapitel 3.6 "Sicherheitshinweise zur Bedienung"*, Seite 16).



HINWEIS

Beachten Sie die örtlichen Festlegungen, wann ein Rasenmäher betrieben werden kann.

- Auf Gegenstände im Gras achten und aus dem Arbeitsbereich entfernen.
- Nur bei guten Sichtverhältnissen mähen.
- Nur mit scharfem Schneidmesser mähen.
- Gerät nur am Führungsholm steuern.
- Gerät nur im Schritttempo bewegen.
- Gerät immer quer zum Hang bewegen. Rasenmäher nicht hangauf- oder hangabwärts und an Hängen mit mehr als 20° Neigung benutzen. Erhöhte Vorsicht bei Änderung der Arbeitsrichtung.

Tipps zum Mähen

- Schnitthöhe gleichbleibend 3–5 cm, nicht mehr als die Hälfte der Rasenhöhe abmähen.
- Rasenmäher nicht überlasten! Sinkt die Motordrehzahl durch langes, schweres Gras merklich, Schnitthöhe vergrößern und mehrfach mähen.
- Wind und Sonne können den Rasen nach dem Mähen austrocknen, daher am späten Nachmittag mähen.

8 WARTUNG UND PFLEGE



VORSICHT!

Gefahr von Schnittverletzungen

Gefahr von Schnittverletzungen beim Hineingreifen in das laufende Mähwerk.

- Vor allen Wartungs- und Pflegearbeiten: Stoppen Sie den Motor und warten Sie, bis das Mähwerk stillsteht.
- Tragen Sie Schutzhandschuhe.

8.1 Regelmäßige Wartungsarbeiten

- Sorgen Sie dafür, dass alle Muttern, Bolzen und Schrauben fest angezogen sind und das Gerät in einem sicheren Arbeitszustand ist.
- Grasfangkorb regelmäßig auf Funktion und Verschleiß prüfen.
- Schneidmesser regelmäßig auf Beschädigungen prüfen.



HINWEIS

Der Rasenmäher besitzt ein spezielles Kraftstoff- und Ölsystem, mit dem das Gerät für die Wartung nach hinten gekippt werden kann, ohne dass die Betriebsstoffe auslaufen und deshalb entfernt werden müssen. Beachten Sie hierzu auch die separate Bedienungsanleitung für den Motor.

8.2 Gerät und Mähwerk reinigen

ACHTUNG!

Gefahr durch Wasser

Wasser im Gerät kann zu Störungen in der Zündanlage und im Vergaser führen.

- Spritzen Sie das Gerät nicht mit Wasser ab.
- Benutzen Sie zum Reinigen ausschließlich einen Handfeger oder eine Bürste.

Rasenmäher nach jedem Gebrauch gründlich reinigen:

1. Motor stoppen und warten bis das Mähwerk zum Stillstand gekommen ist.
2. Grasfangkorb aushängen.
3. Grasfangkorb leeren.
4. Mit einem Handfeger oder Bürste Grasrückstände und andere Ablagerungen aus dem Grasfangkorb entfernen.
5. Mit einem Handfeger oder Bürste Ausblaslöcher der Füllstandsanzeige von Grasrückständen befreien.
6. Gerät nach hinten kippen, so dass die Zündkerze nach oben zeigt.
7. Mit einem Handfeger oder einer Bürste das Mähwerk reinigen.

8.3 Motorpflege

Der Motor des Rasenmähers bedarf regelmäßig eines Motorölwechsels.

Kraftstofftank entleeren

Gehen Sie folgendermaßen vor, um den Kraftstofftank zu entleeren:

1. Motor starten und laufen lassen, bis er aus Kraftstoffmangel ausgeht.

Motoröl ablassen



HINWEIS

Beachten Sie für detaillierte Informationen die separate Bedienungsanleitung für den Motor.

Gehen Sie folgendermaßen vor, um das Motoröl abzulassen:

1. Kraftstofftank entleeren.
2. Zündkerzenstecker abziehen und von Zündkerze fernhalten.
3. Öleinfülldeckel (21/1) abschrauben.
4. Öl durch die Öleinfüllöffnung in einen zugelassenen Behälter ablassen.

Zündkerze wechseln



HINWEIS

Beachten Sie für detaillierte Informationen die separate Bedienungsanleitung für den Motor.

Luftfilter wechseln



HINWEIS

Beachten Sie für detaillierte Informationen die separate Bedienungsanleitung für den Motor.

8.4 Schneidmesser kontrollieren und erneuern

- Schneidmesser regelmäßig auf Beschädigungen kontrollieren. Stumpfe oder beschädigte Schneidmesser nur bei einem autorisierten Fachbetrieb durch ein neues Original-Ersatzteil ersetzen lassen (siehe *Kapitel 11 "Ersatzteile", Seite 31*).

8.5 Bowdenzug des Radantriebs einstellen (32)

Der Bowdenzug des Radantriebs verlängert sich mit der Zeit. Lässt sich bei laufendem Motor der Radantrieb nicht mehr ein- oder ausschalten, ist der Bowdenzug zu lang geworden und muss gestrafft werden.



VORSICHT!

Verletzungsgefahr

Scharfkantige und sich bewegende Geräteteile (z. B. Schneidmesser) sowie ein plötzlich anfahrender Rasenmäher können zu Verletzungen führen.

- Stellen Sie den Bowdenzug nur bei gestopptem Motor ein.

1. Motor stoppen (28) und warten, bis das Mähwerk stillsteht.
2. Verstellteil (32/1) am Bowdenzug zwischen den beiden Sechskantbolzen (32/2) so weit in Pfeilrichtung drehen, bis der Bowdenzug zwischen Getriebebeschaltbügel und Haltepunkt gestrafft ist (32/a).
3. Zum Prüfen der Bowdenzugeinstellung: den Motor starten und versuchen, den Radantrieb einzuschalten (25-27, 29).
4. Wird der Radantrieb nicht eingeschaltet: Die vorhergehenden Schritte wiederholen.

Ist das Einstellen des Bowdenzugs nicht erfolgreich: autorisierten Fachbetrieb aufsuchen.

8.6 Reparaturarbeiten

Reparaturarbeiten dürfen nur autorisierte Fachbetriebe durchführen!

In folgenden Fällen einen autorisierten Fachbetrieb aufsuchen:

- Motor startet nicht mehr.
- Gerät ist auf ein Hindernis aufgefahren.
- Schneidmesser und/oder Motorwelle sind verbogen.
- Gerät vibriert und läuft unruhig.
- bei Getriebebeschäden
- bei defektem Keilriemen

9 LAGERUNG



WARNUNG!

Brand- und Explosionsgefahr

Benzindämpfe sind hochgradig entflammbar.

- Lagern Sie das Gerät nicht bei offenen Flammen oder Hitzequellen.

Der Motor des Rasenmähers besitzt ein spezielles Kraftstoff- und Ölsystem, wodurch dieser für eine vertikale Aufbewahrung geeignet ist (Zündkerze zeigt nach oben). Dadurch kann der Rasenmäher bei entferntem Grasfangkorb und eingeklapptem oberem Holm für die Verwahrung optional nach hinten gekippt werden, um den nötigen Platzbedarf zu reduzieren. Beachten Sie hierzu auch die separate Bedienungsanleitung für den Motor.

1. Gerät durch Loslassen des Motorschalterbügels (28) stoppen.
2. Motor abkühlen lassen.
3. Zündkerzenstecker ziehen.
4. Grasfangkorb leeren und Gerät gründlich reinigen.
5. Für eine langfristige Lagerung: Benzintank leeren und Motoröl ablassen.
6. Schnitthöhe für vertikale Lagerung auf höchste Position stellen.
7. Alle Metallteile zum Korrosionsschutz dünn mit Öl oder Silikon einreiben.
8. Holmhöhenverstellung aufklappen und Führungsholm ganz nach hinten klappen.
9. Flügelmuttern lösen und Führungsholm nach vorne klappen.
10. Flügelmuttern wieder anziehen.
11. Rasenmäher nach hinten klappen und auf dem unteren Holm abstellen.
12. Gerät an einem trockenen, sauberen und frostgeschützten Ort aufbewahren.
Mit einer atmungsaktiven Plane zum Schutz vor Staub abdecken. Keine Kunststoffolie verwenden, um einen Feuchtigkeitsstau zu vermeiden. Achten Sie bei der Verwahrung immer auf einen sicheren Stand des Rasenmähers.

Für eine langfristige Lagerung (z. B. über den Winter) wird zusätzlich empfohlen den Benzintank zu leeren und das Motoröl abzulassen (siehe *Kapitel 8.3 "Motorpflege"*, Seite 26). Andernfalls besteht die Möglichkeit, dass Sie den Rasenmäher bei der nächsten Inbetriebnahme nicht ordnungsgemäß starten können und er gewartet werden muss.

10 HILFE BEI STÖRUNGEN



VORSICHT!

Verletzungsgefahr

Scharfkantige und sich bewegende Geräteteile (z. B. Schneidmesser) können zu Verletzungen führen.

- Tragen Sie bei Wartungs-, Pflege- und Reinigungsarbeiten immer Schutzhandschuhe!

Vor allen Wartungs- und Reinigungsarbeiten Motor abschalten, Zündkerzenstecker abziehen und Stillstand aller beweglichen Teile abwarten.

Problem	Korrektur
Motor springt nicht an	<ul style="list-style-type: none">■ Benzin auftanken■ Motorbremsbügel zum Oberholm drücken■ Zündkerze überprüfen, eventuell erneuern■ Luftfilter reinigen■ Auf niederem Gras oder der bereits gemähten Fläche starten■ Auswurfkanal / Gehäuse reinigen – das Schneidmesser muss frei drehbar sein
Motorleistung lässt nach	<ul style="list-style-type: none">■ Schnitthöhe korrigieren■ Schneidmesser erneuern → Kundendienst-Werkstatt■ Auswurfkanal / Gehäuse reinigen■ Luftfilter reinigen■ Schritttempo verringern
Unsauberer Schnitt	<ul style="list-style-type: none">■ Schneidmesser erneuern → Kundendienst-Werkstatt■ Schnitthöhe korrigieren

Problem	Korrektur
Grasfangkorb füllt nicht ausreichend	<ul style="list-style-type: none"> ■ Schnitthöhe korrigieren ■ Rasen abtrocknen lassen ■ Schneidmesser erneuern → Kundendienst-Werkstatt ■ Gitter des Grasfangkorbs säubern ■ Auswurfkanal / Gehäuse reinigen
Räder drehen bei eingeschaltetem Getriebe nicht	<ul style="list-style-type: none"> ■ Bowdenzug nachstellen ■ Schmutz ausblasen ■ Antriebsritzel auf Getriebewelle mit Sprühöl ölen ■ Keilriemen defekt → Kundendienst-Werkstatt ■ Getriebeschaden → Kundendienst-Werkstatt
Radantrieb funktioniert nicht.	<ul style="list-style-type: none"> ■ Radschrauben nachziehen ■ Radnabe defekt → neues Rad ■ Keilriemen defekt → Kundendienst-Werkstatt



HINWEIS

Bei Störungen, die nicht in dieser Tabelle aufgeführt sind oder die Sie nicht selbst beheben können, wenden Sie sich bitte an eine autorisierte Fachwerkstatt oder unserem Kundenservice.

11 ERSATZTEILE

Die Ersatzteilkarte für das Gerät finden Sie auf unserer Internetseite www.al-ko.com/service-aldi

Ersatzteile erhalten Sie beim autorisierten Vertragshändler oder unserem Service.

Empfohlene Zündkerzen: QC12YC oder RC12YC

Empfohlenes Messer: Mulchmesser 46 - Art.-Nr. 440125

12 KUNDENSERVICE

Nähere Informationen zu Kundenservice, Garantie oder Reparatur entnehmen Sie bitte der separat beiliegenden Garantiekarte.

13 ENTSORGUNG

- Benzin und Motoröl gehören nicht in den Hausmüll oder Abfluss, sondern sind einer getrennten Erfassung bzw. Entsorgung zuzuführen!
- Vor der Entsorgung des Geräts müssen der Kraftstofftank und der Motorölbehälter geleert werden!
- Verpackung und Zubehör sind aus recyclingfähigen Materialien hergestellt und entsprechend zu entsorgen.
- Geben Sie das Altgerät beim Wertstoff- oder Recyclinghof Ihrer Gemeinde ab.

14 ORIGINAL-EG-KONFORMITÄTSERKLÄRUNG

Wir erklären hiermit in alleiniger Verantwortung, dass dieses Produkt in der auf dem Markt vertriebenen Form die Anforderungen der harmonisierten EU-Richtlinien, der EU-Sicherheitsstandards und die produktspezifischen Standards erfüllt.

Produkt	Hersteller	Dokumentations- Bevollmächtigter
Benzin-Rasenmäher	AL-KO Geräte GmbH	Andreas Hedrich
Seriennummer	Ichenhauser Str. 14	Ichenhauser Str. 14
G1041081	D-89359 Kötz	D-89359 Kötz
Typ	EU-Richtlinien	Harmonisierte Normen
GF46	2006/42/EG	EN ISO 5395-1:2013
	2014/30/EU	EN ISO 5395-2:2013 +
Schalleistungspegel	2000/14/EG	A1:2016 + A2:2017
EN ISO 3744		EN ISO 14982:2009
gemessen / garantiert	Konformitätsbewertung	EN ISO 12100:2010
95 / 96 dB(A)	2000/14/EG Anhang VIII	EN ISO 3744:2010
	Benannte Stelle	Kötz, 01.10.2018
	(2000/14/EG)	
	TÜV Industrie Service GmbH	Dr. Wolfgang Hergeth
	TÜV Süd Gruppe	Managing Director
	Westendstraße 199	
	D-80686 München	





© Copyright

Nachdruck oder Vervielfältigung
(auch auszugsweise)
nur mit Genehmigung der:

AL-KO Geräte GmbH
Ichenhauser Str. 14
D-89359 Kötz
Deutschland

2018

Diese Druckschrift, einschließlich aller ihrer Teile,
ist urheberrechtlich geschützt.

Jede Verwertung außerhalb der engen Grenzen
des Urheberrechtes ist ohne Zustimmung der
AL-KO Geräte GmbH unzulässig und strafbar.

Das gilt insbesondere für Vervielfältigungen,
Übersetzungen, Mikroverfilmungen
und die Einspeisung und Verarbeitung
in elektronischen Systemen.

Hergestellt von:
AL-KO Geräte GmbH
Ichenhauser Str. 14
D-89359 Kötz
Deutschland