

MONTAGEANLEITUNG AKKU-RASENTRAKTOR

Heckauswurf / Rear Discharge
Seitenauswurf / Side Discharge



DE

GB

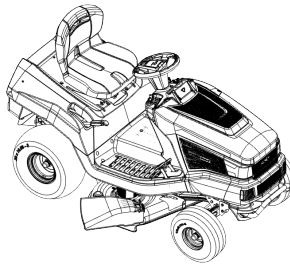
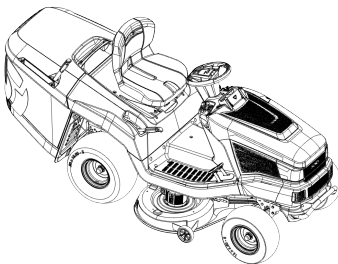
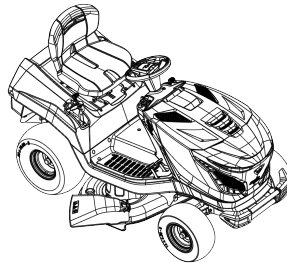
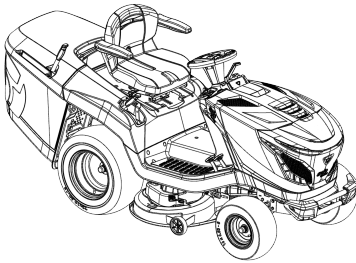

Inhaltsverzeichnis

Deutsch	10
English.....	13

© 2024

AL-KO KOBER GROUP Kötz, Germany

This documentation or excerpts thereof may not be reproduced or disclosed to third parties without the express permission of the AL-KO KOBER GROUP.

Heckauswurf / Rear Discharge
Seitenauswurf / Side Discharge

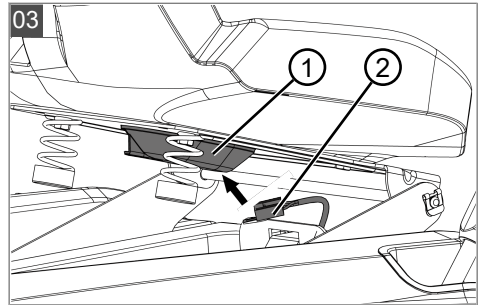
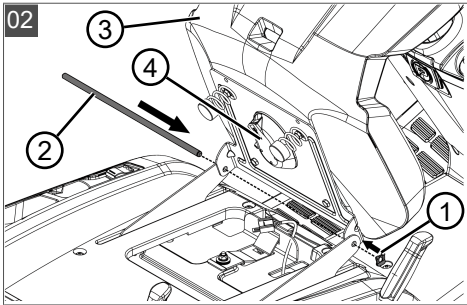
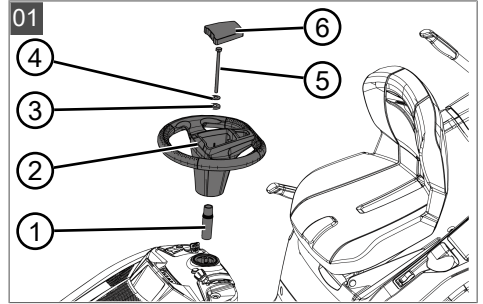

Heckauswurf / Rear Discharge

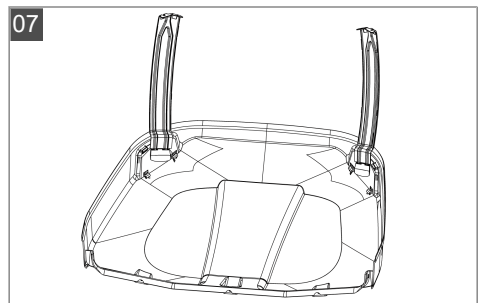
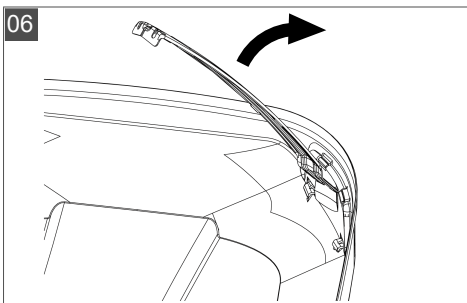
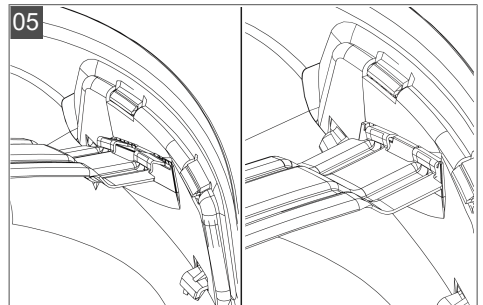
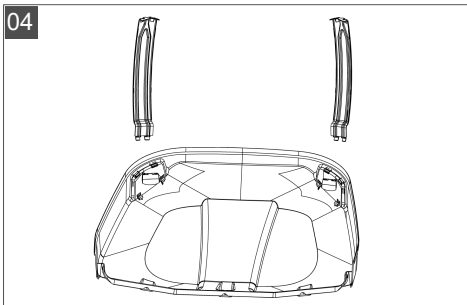

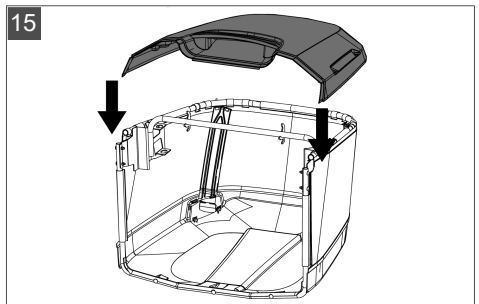
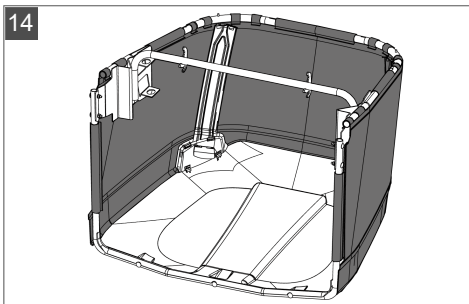
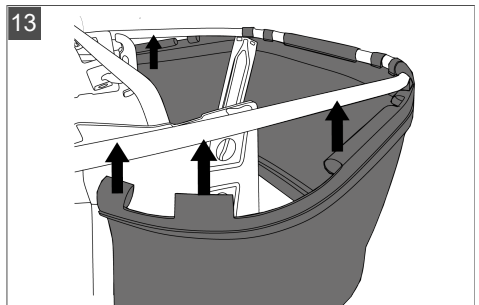
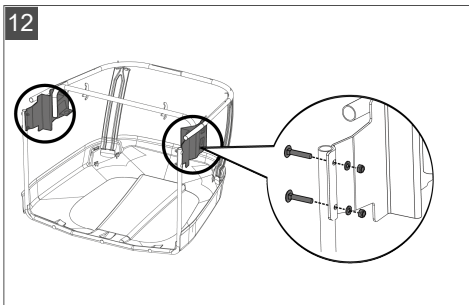
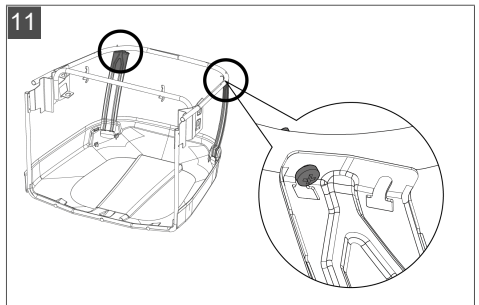
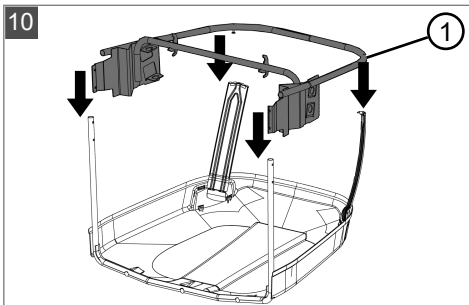
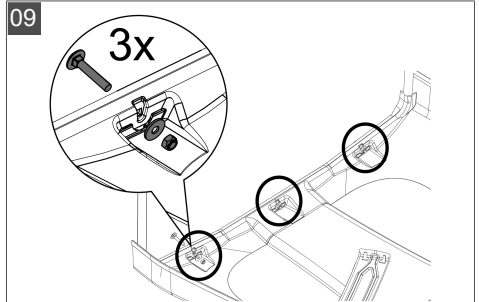
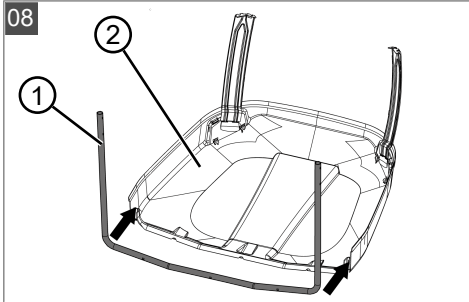

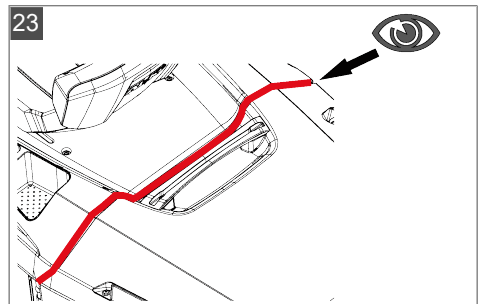
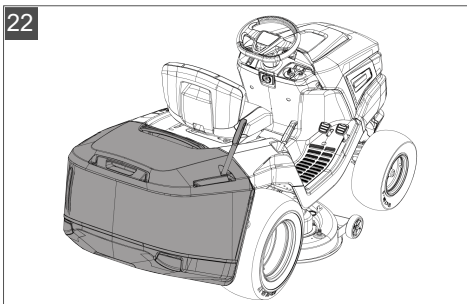
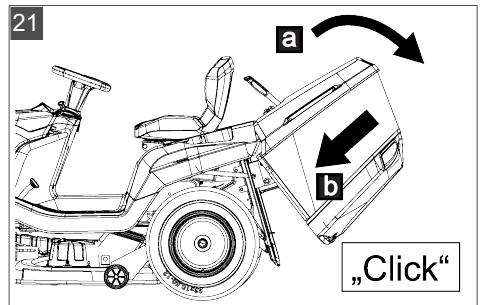
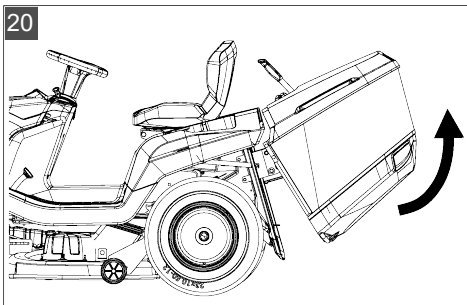
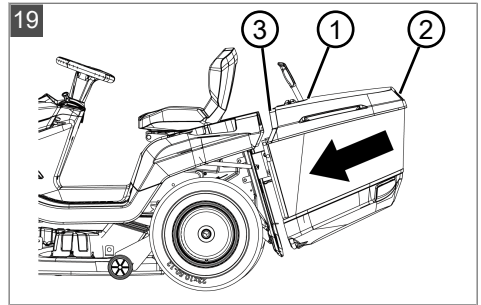
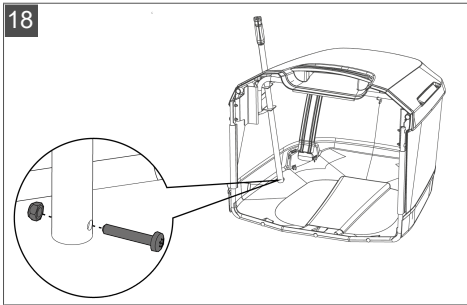
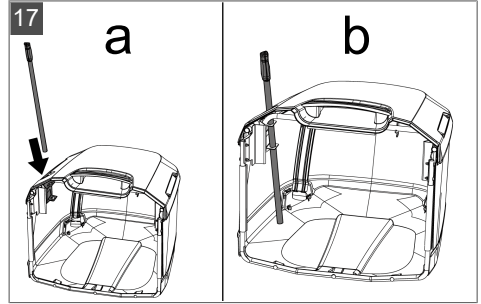
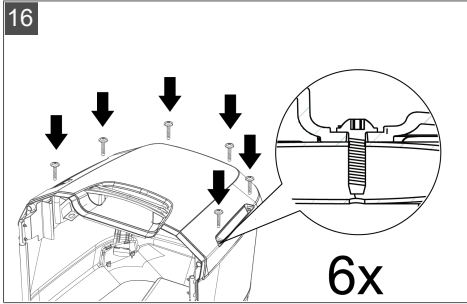

24

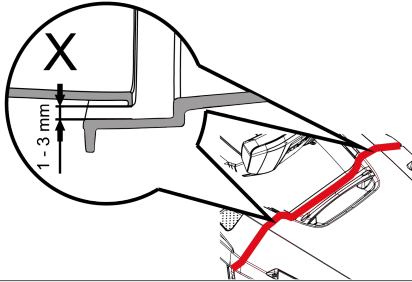

25

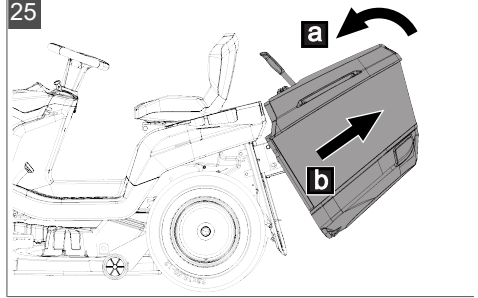

26

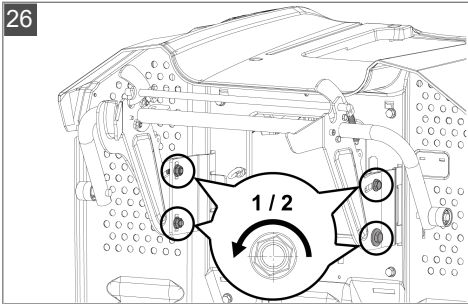

27

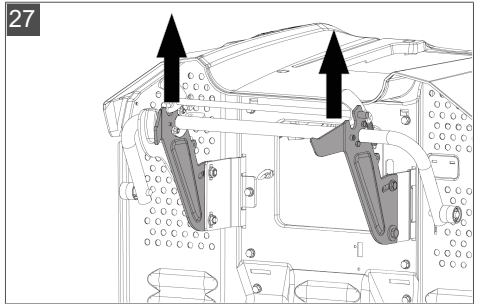

28

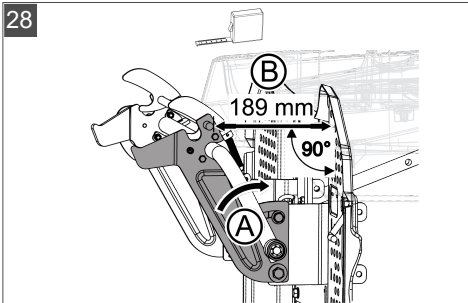

29

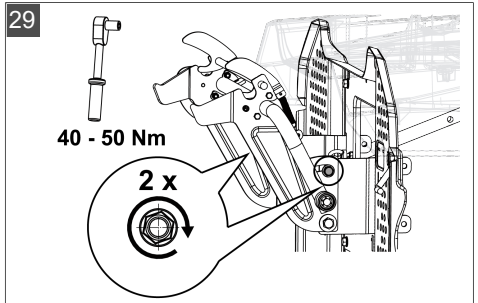

30

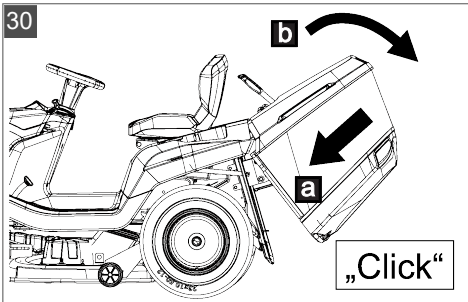

31

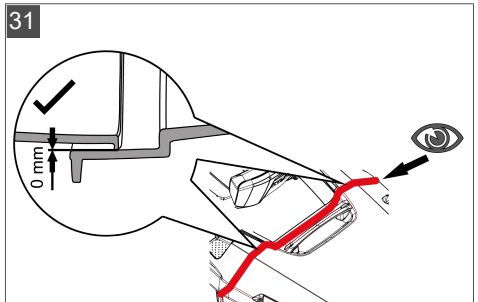

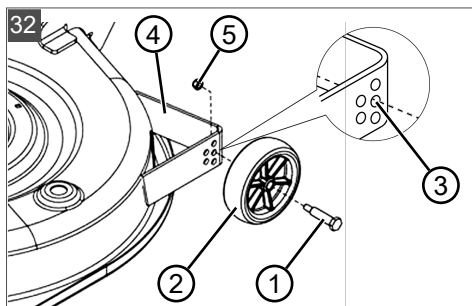



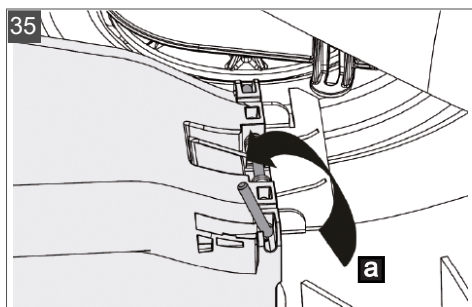
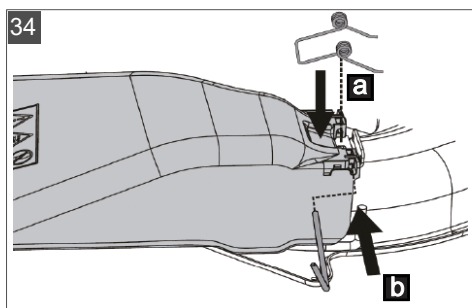
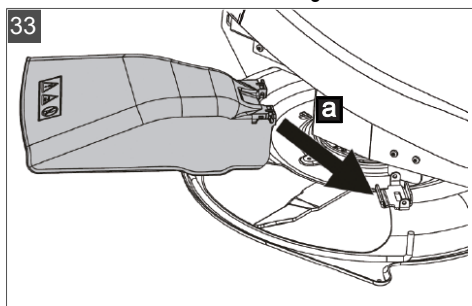











Seitenauswurf / Side Discharge





	Rechargeable battery Nickel Cobalt Manganese	Rechargeable battery Nickel Cobalt Manganese
	T 6200LI - 105.2e (HAW) T6200LI – 105.4e (HAW)	T 3100LI - 95.2e S (SAW) T3100LI – 95.4e S
	2	1
	48 V	
	120 Ah	60 Ah
	6200 Wh	3100 Wh
	max. 150 min	max. 90 min

	Charger	Charger
	T 6200LI - 105.2e (HAW) T6200LI – 105.4e (HAW)	T 3100LI - 95.2e S (SAW) T3100LI – 95.4e S
	SPE Elettronica Industriale CBHF2-M 48-20	
	115 - 240 V AC, 50/60 Hz 12 A	
	48 V / 20 A	
	5 h	2,5 h
	0 – 45 °C	

ORIGINAL-MONTAGEANLEITUNG



Inhaltsverzeichnis

1	Zu dieser Montageanleitung.....	10
1.1	Symbole auf der Titelseite	10
1.2	Zeichenerklärungen und Signalwörter	10
2	Rasentraktor auspacken	11
3	Lieferumfang	11
4	Rasentraktor montieren.....	11
4.1	Lenkrad montieren.....	11
4.2	Fahrersitz montieren.....	11
4.3	Grasfangbox (nur Heckauswurf).....	12
4.3.1	Grasfangbox montieren.....	12
4.3.2	Grasfangbox einhängen	12
4.3.3	Boxhalterung einstellen	12
4.4	Stützräder am Mähdeck montieren....	12
4.5	Seitenauswurfklappe montieren (nur Seitenauswurf).....	12

1 ZU DIESER MONTAGEANLEITUNG

- Bei der deutschen Version handelt es sich um die Original-Montageanleitung. Alle weiteren Sprachversionen sind Übersetzungen der Original-Montageanleitung.
- Beachten Sie für den Betrieb des Rasentraktors die Betriebsanleitung des Rasentraktors.
- Bewahren Sie die Montageanleitung für den Gebrauch auf und geben Sie diese auch an Nachbenutzer weiter.
- Lesen und beachten Sie die Sicherheits- und Warnhinweise in dieser Montageanleitung.
- Die Rasentraktoren werden in unterschiedlichen Ausstattungsvarianten ausgeliefert. Bitte beachten Sie, dass die Bilder vom Original etwas abweichen können. Sollten Sie Schwierigkeiten haben die Beschreibungen nachzuvollziehen, wenden Sie sich bitte an eine Fachwerkstatt oder den Hersteller.

1.1 Symbole auf der Titelseite

Symbol	Bedeutung
	Lesen Sie vor der Montage des Rasentraktors diese Montageanleitung sorgfältig durch und führen Sie alle Montagearbeiten gewissenhaft aus. Bei Fragen oder Unsicherheiten zur Montage fragen Sie bitte einen Fachhändler oder den Hersteller.
	Montageanleitung
	Li-Ion Akkus vorsichtig handhaben! Insbesondere die Hinweise zu Transport, Lagerung und Entsorgung in diesem Dokument beachten!

1.2 Zeichenerklärungen und Signalwörter

⚠ GEFAHR! Zeigt eine unmittelbar gefährliche Situation an, die – wenn sie nicht vermieden wird – den Tod oder eine schwere Verletzung zur Folge hat.

⚠ WARNUNG! Zeigt eine potenziell gefährliche Situation an, die – wenn sie nicht vermieden wird – den Tod oder eine schwere Verletzung zur Folge haben könnte.

⚠ VORSICHT! Zeigt eine potenziell gefährliche Situation an, die – wenn sie nicht vermieden wird – eine geringfügige oder mäßige Verletzung zur Folge haben könnte.

⚠ ACHTUNG! Zeigt eine Situation an, die – wenn sie nicht vermieden wird – Sachschäden zur Folge haben könnte.

i HINWEIS Spezielle Hinweise zur besseren Verständlichkeit und Handhabung.

2 RASENTRAKTOR AUSPACKEN

Der Rasentraktor wird auf einer soliden Holzpalette geliefert.

Stellen Sie zum Auspacken des Traktors die Palette auf einen waagerechten Untergrund.

1. Entfernen Sie die Beipackteile und die Verpackungsmaterialien.
2. Entfernen Sie den Holzbügel und die vordere Latte (nur bei 20"-Bereifung).
3. Entfernen Sie die beiden Holzklötze.
4. Entfernen Sie die Nägel und Schrauben aus dem Brett oder schlagen Sie diese mit einem Hammer so um, dass die Reifen nicht beschädigt werden können.
5. Schieben Sie den Traktor nach vorne aus der Palette.
6. Sichern Sie den Traktor gegen Wegrollen (z. B. mit Unterlegkeilen).

3 LIEFERUMFANG

Zum Lieferumfang gehören die hier aufgelisteten Positionen. Prüfen Sie, ob alle Positionen enthalten sind:

Rasentraktor Heckauswurf

- Rasentraktor
- Ladegerät mit Ladestecker EU und UK
- Lenkrad mit Montageteilen
- Fahrersitz mit Montageteilen
- Nur für Rasentraktor Heckauswurf: Stützräder für Mähdeck mit Montageteilen
- Nur für Rasentraktor Heckauswurf: Montageteile der Grasfangbox

Rasentraktor Seitenauswurf

- Rasentraktor
- Ladegerät mit Ladestecker EU und UK
- Lenkrad mit Montageteilen
- Fahrersitz mit Montageteilen
- Nur für Rasentraktor Seitenauswurf: Seitenauswurfklappe mit Montageteilen
- Mulchverschluss

4 RASENTRAKTOR MONTIEREN

⚠ WARNUNG! Gefahren durch unvollständige Montage! Der Betrieb eines unvollständig montierten Rasentraktors kann zu schweren Verletzungen und zur Beschädigung führen.

- Nehmen Sie den Rasentraktor nur in Betrieb, wenn er komplett montiert ist.
- Führen Sie alle in der Montageanleitung beschriebenen Montagearbeiten durch. Fragen Sie im Zweifel vor der Inbetriebnahme einen Fachmann, ob die Montage korrekt ausgeführt wurde!
- Prüfen Sie, ob alle Sicherheits- und Schutzeinrichtungen vorhanden und funktionsfähig sind!

Bevor der Rasentraktor, wie in der Betriebsanleitung beschrieben, in Betrieb genommen werden kann, müssen die folgenden Montagearbeiten erfolgreich durchgeführt worden sein.

4.1 Lenkrad montieren

1. Stellen Sie die Vorderräder gerade in Fahrtrichtung.
2. Setzen Sie die Spannhülse (01/1) auf die Lenksäule.
3. Setzen Sie das Lenkrad (01/2) auf die Spannhülse.
Hinweis: Beachten Sie die Position, die Speiche soll zum Fahrer zeigen.
4. Setzen Sie die Scheibe (01/3) und die Tellerfeder (01/4) ein.
5. Befestigen Sie das Lenkrad (01/2) mit der Sechskantschraube (01/5).
Hinweis: Beachten Sie das Anzugsdrehmoment von 35 Nm +5 Nm. Verwenden Sie einen Drehmomentschlüssel.
6. Stecken Sie die Abdeckung (01/6) auf.

4.2 Fahrersitz montieren

1. Sicherung der Achse (02/1) des Sitzes (02/3) entnehmen.
2. Achse (02/2) herausziehen.
3. Sitz (02/3) und Achse zusammen einfädeln und Sicherung der Achse (02/1) wieder montieren.
4. Kontaktschalter (03/1) des Sitzes anschließen.
5. Kabel (03/2) des Kontaktschalters (03/1) mit Kabelbindern an der Lasche (02/4) befestigen.

4.3 Grasfangbox (nur Heckauswurf)

4.3.1 Grasfangbox montieren

HINWEIS Bei der Montage einen Akku-Schrauber mit Torxeinsatz TX30 verwenden.

1. Stützbleche in den unteren Teil der Grasfangbox auf beiden Seiten einstecken (04).
2. Waagrecht einführen und nach oben schwenken (05, 06 und 07).
3. Vorderen Stützholm (08/1) in den unteren Teil der Grasfangbox (08/2) einklemmen und mit Schlossschrauben M6x35, Scheiben und selbstsichernden Muttern von außen verschrauben (09).
4. Rahmen-Oberteil (10/1) auf den Stützholm mit Schlossschrauben M6x35, Scheiben und selbstsichernden Muttern festschrauben.
5. Oberteil mit den Stützblechen verbinden und mit 2 Torx Tx30 und vier Schlossschrauben verschrauben (11 und 12).
6. Gewebe der Grasfangbox in das Oberteil einklemmen (13 und 14).
7. Den Boxdeckel aufsetzen und mit dem Boxrahmen verschrauben (15 und 16).
Hinweis: *Linsenkopfschraube (Torx) M6x22.*
8. Handhebel durch die Grasfangbox stecken (17), mit Linsenkopfschraube (Torx) M6x35 und selbstsichernder Mutter gegen Herausziehen sichern (18).

4.3.2 Grasfangbox einhängen

1. Halten Sie die Grasfangbox mit einer Hand am Boxgriff (19/1) und mit der anderen Hand an der Halteöffnung an der Rückseite (19/2).
2. Legen Sie die Grasfangbox symmetrisch auf die Führung (19/3).
3. Kippen Sie die Grasfangbox mit der anderen Hand leicht nach vorne (20), so dass der vordere Teil der Grasfangbox einrastet.
4. Schwenken Sie die Grasfangbox wieder nach unten (21/a) bis sie am Rasentraktor anliegt und einrastet (21/b).
5. Überprüfen Sie den korrekten Sitz der Grasfangbox (22).

4.3.3 Boxhalterung einstellen

HINWEIS Nach der Montage der Grasfangbox muss der Abstand zwischen Rasentraktor und Grasfangbox = 0 mm betragen (22, 23)!

1. Messen Sie jeweils links und rechts den Abstand zwischen Grasfangbox und Rasentraktor (24).

Hinweis: *Bei einem Abstand > 0 mm müssen die Boxhaltearme entsprechend des gemessenen Abstands nachgestellt werden!*

2. Grasfangbox abnehmen (25).
3. Lösen Sie die 4 Sechskantschrauben an beiden Boxhaltearmen jeweils um eine halbe Umdrehung (26).
4. Entsprechend des jeweils gemessenen Abstands die Haltearme links und rechts nach oben stellen und die unteren Sechskantschrauben an beiden Haltearmen wieder festziehen (27).
5. Stellen Sie im 90°-Winkel von der Rückwand ausgehend zum Verbindungsstab der Boxhaltearme einen Abstand von 189 mm ein (28).
6. Ziehen Sie die oberen Sechskantschrauben der Boxhaltearme mit 40 – 50 Nm wieder an (29).
7. Grasfangbox wieder einhängen (30).
8. Überprüfen Sie den Abstand zwischen Grasfangbox und Rasentraktor. Gegebenenfalls nachstellen (31)!

4.4 Stützräder am Mähdeck montieren

Die beiden Stützräder werden links und rechts am Mähdeck montiert.

1. Radbolzen (32/1) durch das Stützrad (32/2) stecken.
2. Radbolzen samt Stützrad in das mittlere Loch (32/3) am Träger (32/4) stecken.
3. Mutter (32/5) auf dem Radbolzen festdrehen.

4.5 Seitenauswurfklappe montieren (nur Seitenauswurf)

⚠️ WARNUNG! Gefahren durch fehlende oder beschädigte Seitenauswurfklappe. Der Rasentraktor darf nur betrieben werden, wenn die Seitenauswurfklappe für den Seitenauswurf montiert ist. Wenn sie nicht montiert ist, ist der Betrieb nicht erlaubt, da die Gefahr besteht, in die Messer des Mähwerks zu gelangen. Eine beschädigte Schutzeinrichtung ist umgehend durch ein Original-Ersatzteil zu ersetzen.

1. Seitenauswurfklappe an die Auswurföffnung des Mähwerks halten (33/a).
2. Feder an Seitenauswurfklappe und Mähwerk einhängen (34/a).
3. Feder und Seitenauswurfklappe mit Sicherungsstift sichern (34/b).
4. Sicherungsstift verriegeln (35/a).

TRANSLATION OF THE ORIGINAL INSTALLATION INSTRUCTIONS

Contents

1	About these assembly instructions.....	13
1.1	Symbols on the title page	13
1.2	Legends and signal words	13
2	Unpacking the lawn tractor.....	13
3	Scope of supply.....	14
4	Assembling the lawn tractor	14
4.1	Fitting the steering wheel.....	14
4.2	Installing the operator's seat.....	14
4.3	Grass catcher (rear discharge only) ..	14
4.3.1	Mounting the grass catcher	14
4.3.2	Hooking in the grass catcher	15
4.3.3	Adjusting the grass catcher holder	15
4.4	Installing the jockey wheels on the mower deck	15
4.5	Mounting the side discharge flap (side discharge only).....	15

1 ABOUT THESE ASSEMBLY INSTRUCTIONS

- The German version is the original version of the assembly instructions. All additional language versions are translations of the original assembly instructions.
- Comply with the lawn tractor's instructions for use regarding operation of the lawn tractor.
- Keep the assembly instructions to refer to during use of the product, and pass them on to subsequent users.
- Comply with the safety and warning information in these assembly instructions.
- The lawn tractors are supplied with different levels of equipment. Please note that the illustrations may differ somewhat from the original. Please contact a specialist workshop or the manufacturer if you encounter difficulties in following the descriptions.

1.1 Symbols on the title page

Symbol	Meaning
	Before assembling the lawn tractor, read these assembly instructions carefully and perform all the assembly work conscientiously. Please ask a dealer or the manufacturer if you have any questions or doubts about assembly.
	Assembly instructions
	Handle Li-Ion rechargeable batteries with care! In particular, observe the notes on transport, storage and disposal in this document!

1.2 Legends and signal words

- ⚠ DANGER!** Denotes an imminently dangerous situation which will result in fatal or serious injury if not avoided.
- ⚠ WARNING!** Denotes a potentially dangerous situation which can result in fatal or serious injury if not avoided.
- ⚠ CAUTION!** Denotes a potentially dangerous situation which can result in minor or moderate injury if not avoided.
- ! IMPORTANT!** Denotes a situation which can result in material damage if not avoided.
- i NOTE** Special instructions for ease of understanding and handling.

2 UNPACKING THE LAWN TRACTOR

The lawn tractor is supplied on a sturdy wooden pallet.

Place the pallet on level ground in order to unpack the tractor.

1. Remove all accessory kits and the packaging materials.
2. Remove the wooden hanger and the lath on the front (tractors with 20" tyres only).
3. Remove the two wood blocks.

4. Remove the nails and screws from the board, or knock them flat using a hammer so that the tyres cannot be damaged.
5. Push the tractor forwards off the pallet.
6. Secure the tractor to prevent it from rolling away (e.g. with wheel chocks).

3 SCOPE OF SUPPLY

The items listed here are included in the standard scope of supply. Check that all items are present:

Lawn tractor with rear discharge

- Lawn tractor
- Charger with EU and UK charging plugs
- Steering wheel with assembly parts
- Operator's seat with assembly parts
- Only for lawn tractors with rear discharge: Jockey wheels for mower deck with assembly parts
- Only for lawn tractors with rear discharge: Assembly parts of the grass catcher

Lawn tractor with side discharge

- Lawn tractor
- Charger with EU and UK charging plugs
- Steering wheel with assembly parts
- Operator's seat with assembly parts
- Only for lawn tractors with side discharge: Side discharge flap with assembly parts
- Mulching insert

4 ASSEMBLING THE LAWN TRACTOR

⚠ WARNING! Danger if assembly is not carried out completely! Operation of an incompletely assembled lawn tractor can result in serious injury and damage to the lawn tractor.

- Put the lawn tractor into operation only when it has been fully assembled.
- Carry out all assembly work described in the assembly instructions. If you are uncertain about anything, ask a specialist to confirm that assembly has been carried out correctly before putting the lawn tractor into operation!
- Check whether all safety and protective devices are in place and functioning correctly!

The following assembly operations must have been carried out correctly before the lawn tractor

can be put into operation as described in the operating instructions.

4.1 Fitting the steering wheel

1. Turn the front wheels to the straight-ahead position.
2. Push the clamping sleeve (01/1) onto the steering column.
3. Push the steering wheel (01/2) onto the clamping sleeve.
Note: *Make sure the position is correct with the spoke facing towards the operator.*
4. Insert the washer (01/3) and the cup spring (01/4).
5. Fix the steering wheel (01/2) in place using the hexagon head bolt (01/5).
Note: *Observe the specified tightening torque of 35 Nm +5 Nm. Use a torque wrench.*
6. Push on the cover (01/6).

4.2 Installing the operator's seat

1. Remove the shaft fastener (02/1) from the seat (02/3).
2. Pull out the shaft (02/2).
3. Reassemble the seat (02/3) and shaft and re-install the shaft fastener (02/1).
4. Connect the seat contact switch (03/1).
5. Fasten the cable (03/2) of the contact switch (03/1) to the lug (02/4) using cable ties.

4.3 Grass catcher (rear discharge only)

4.3.1 Mounting the grass catcher

🔧 NOTE Use a battery-operated screwdriver with Torx bit TX30 for assembly.

1. Insert the support plates in the bottom part of the grass catcher on both sides (04).
2. Guide in horizontally and swivel upwards (05, 06 and 07).
3. Clamp the front support strut (08/1) into the lower part of the grass catcher (08/2) and use M6x35 carriage bolts, washers and self-locking nuts to screw on from the outside (09).
4. Screw the top part of the frame (10/1) firmly onto the support strut using M6x35 carriage bolts, washers and self-locking nuts.
5. Connect the top part to the support plates and screw on using 2 Torx Tx30 and four carriage bolts (11 and 12).
6. Trap the fabric of the grass catcher in the top part (13 and 14).

7. Fit the grass catcher cover and screw it onto the catcher frame (15 and 16).
Note: *Oval-head screw (Torx) M6x22.*
8. Insert the hand lever through the grass catcher (17) and secure it with oval-head screw (Torx) M6x35 and self-locking nut to prevent it being pulled out (18).

4.3.2 Hooking in the grass catcher

1. Hold the grass catcher with one hand on the catcher handle (19/1) and the other hand on the holding opening at the back (19/2).
2. Place the grass catcher symmetrically onto the guide (19/3).
3. Use your other hand to tilt the grass catcher slightly forward (20) so that the front part of the grass catcher engages.
4. Tilt the grass catcher down again (21/a) until it is resting against the lawn tractor and engages (21/b).
5. Check that the grass catcher is correctly seated (22).

4.3.3 Adjusting the grass catcher holder

i NOTE After assembling the grass catcher, the clearance between the lawn tractor and the grass catcher should be 0 mm (22, 23)!

1. Measure the clearance between grass catcher and lawn tractor on both the left and the right (24).
Note: *If the clearance is > 0 mm, the catcher holding arms must be adjusted according to the measured clearance!*
2. Remove the grass catcher (25).
3. Loosen each of the 4 hexagon head bolts on both catcher holding arms by one half turn (26).
4. Move the left and right holding arms up according to the measured clearance and then re-tighten the lower hexagon head bolts on both holding arms (27).
5. Set a clearance of 189 mm at a 90° angle from the rear wall extending to the connecting rod of the catcher holding arms (28).
6. Re-tighten the upper hexagon head bolts of the catcher holding arms to 40 - 50 Nm (29).
7. Hook in the grass catcher again (30).
8. Check the clearance between the grass catcher and the lawn tractor again. Re-adjust if necessary (31)!

4.4 Installing the jockey wheels on the mower deck

Install the two jockey wheels on the left and right of the mower deck.

1. Push the wheel bolts (32/1) through the jockey wheel (32/2).
2. Push the wheel bolt with jockey wheel through the middle hole (32/3) of the carrier (32/4).
3. Tighten the nut (32/5) on the wheel bolt.

4.5 Mounting the side discharge flap (side discharge only)

⚠ WARNING! **Danger due to missing or damaged side discharge flap.** The lawn tractor must only be operated if the side discharge flap for the side discharge has been mounted. If the side discharge flap is not mounted, operation is prohibited because there is a danger of reaching into the blade area of the mower mechanism. A damaged protection device must be replaced immediately by an original spare part.

1. Hold the side discharge flap at the ejection opening of the mower (33/a).
2. Mount the spring on the side discharge flap and mower mechanism (34/a).
3. Secure the spring and side discharge flap with the locking pin (34/b).
4. Lock the locking pin (35/a).

UK

Imported by: AL-KO Gardentech UK Ltd, Murray way, Wincanton, Somerset, BA9 9RS / UK | +44 (0) 1963 828055
shop.uk@al-ko.com | www.alko-garden.uk

AL-KO GERÄTE GmbH | Head Quarter | Ichenhauser Str. 14 | 89359 Kötzing | Deutschland

Telefon: (+49)8221/203-0 | E-Mail: gardentech@al-ko.de | www.al-ko.com

AL-KO Service: www.al-ko.com/service-contacts