



Manuale per l'uso | Manual de Instrucciones | Betriebsanleitung

Trattorino | Tractor de césped | Rasentraktor

IT

ES

DE

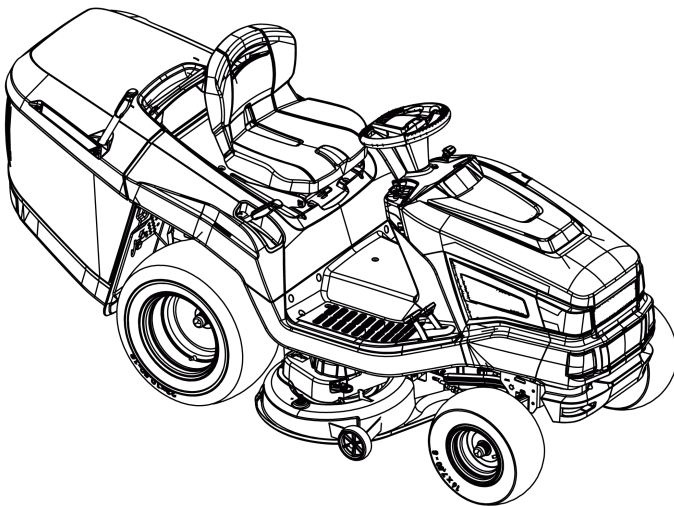

SXE213H95 | SXE218HE105
SXE222HE105 | SXE224HE125



TR 066





Inhaltsverzeichnis

Italiano.....	9
Español.....	34
Deutsch.....	56

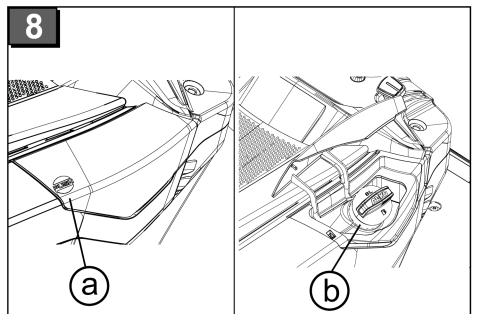
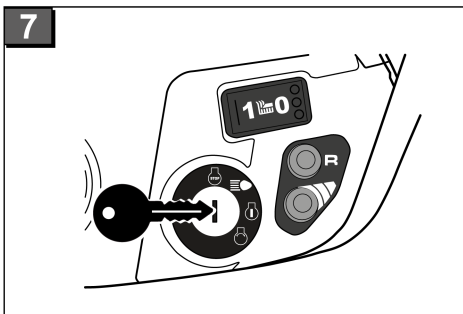
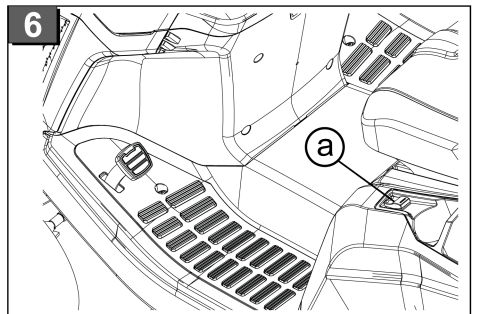
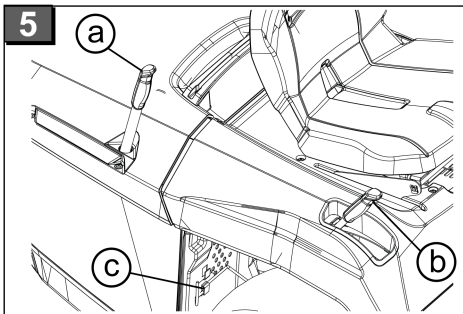
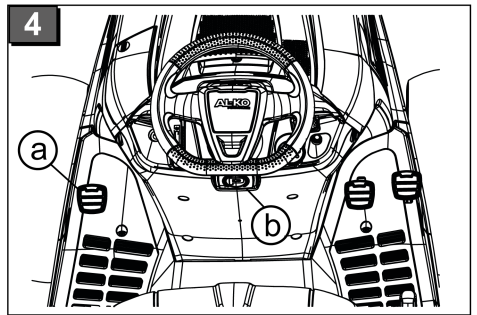
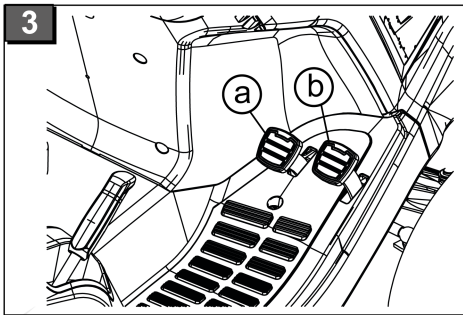
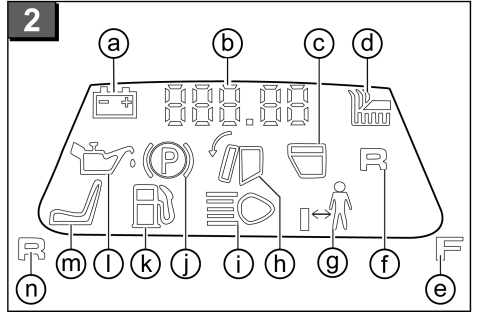
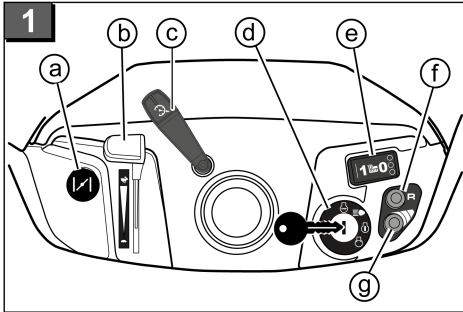

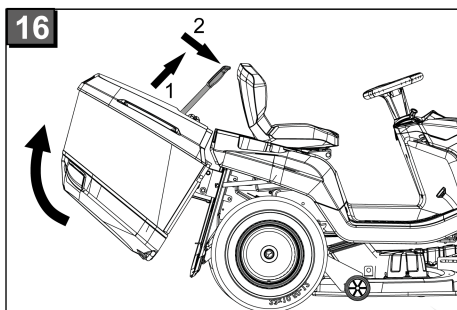
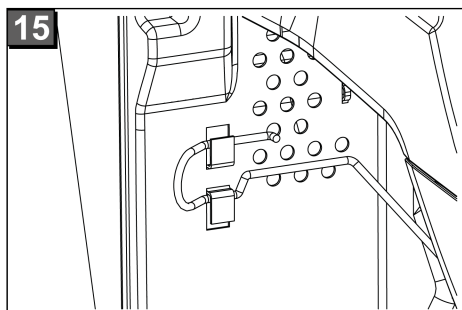
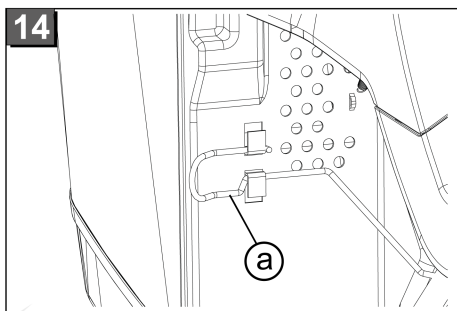
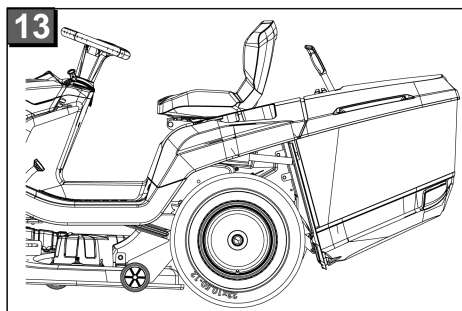
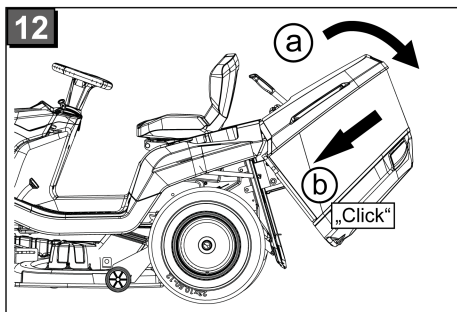
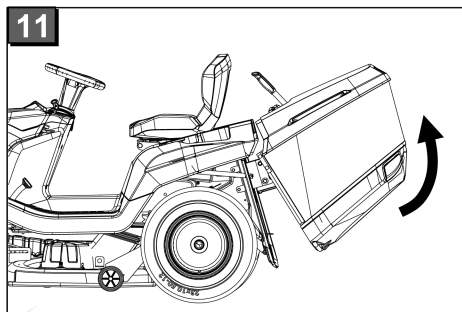
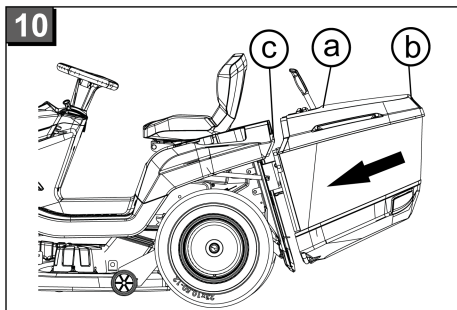
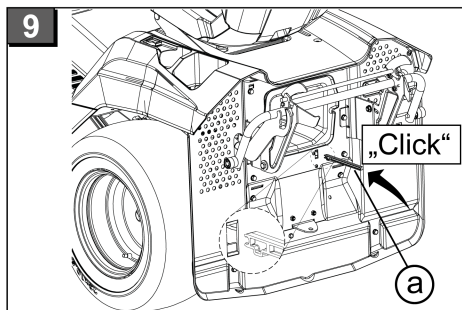

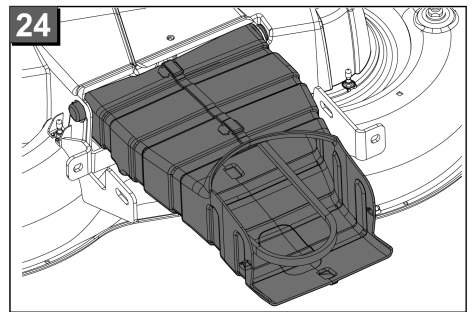
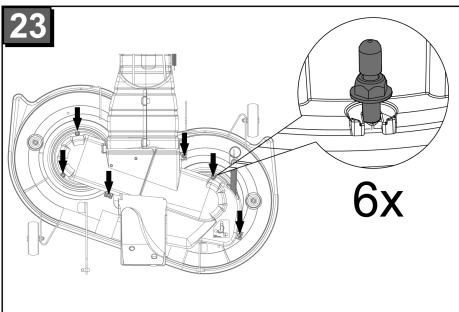
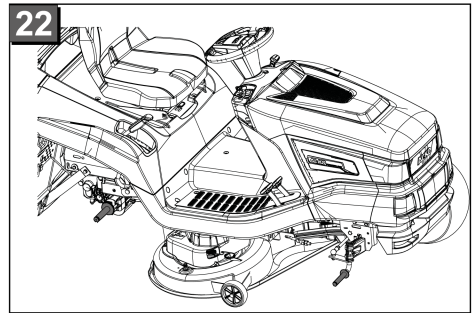
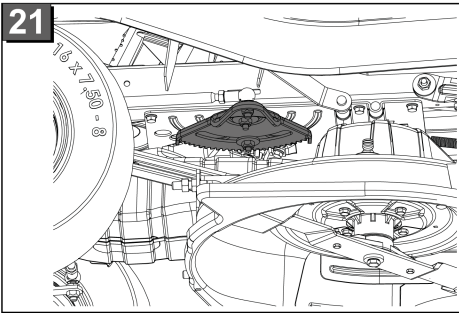
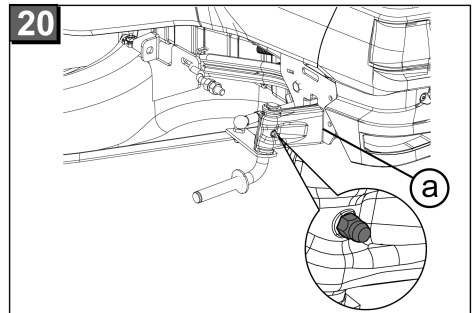
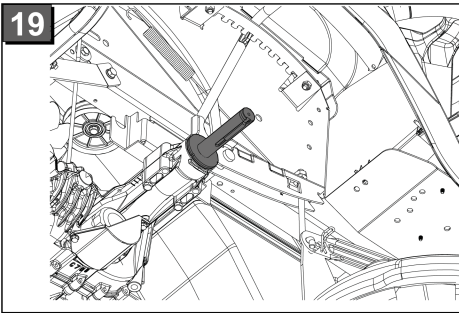
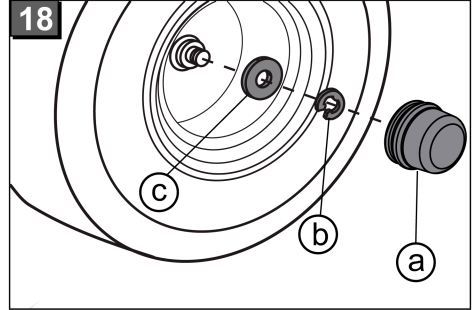
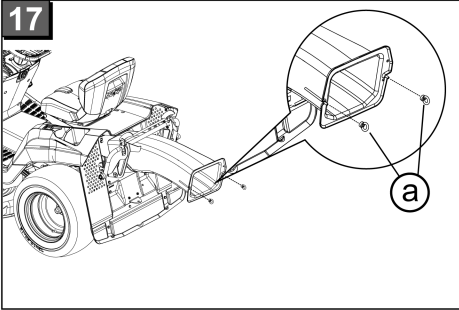

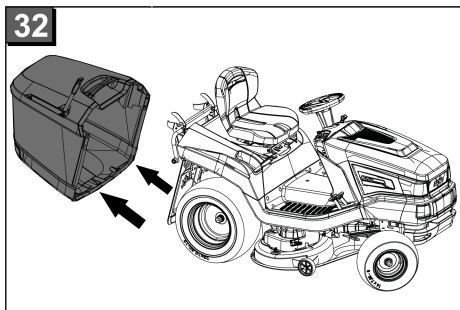
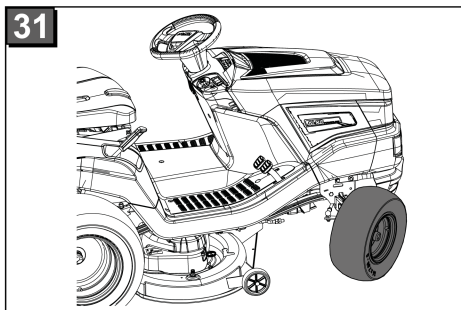
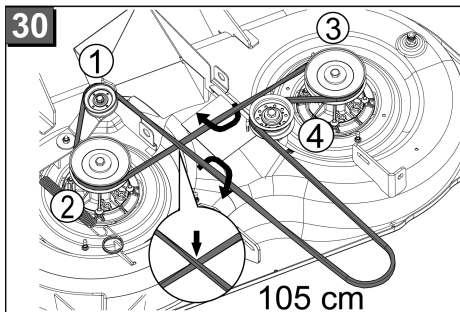
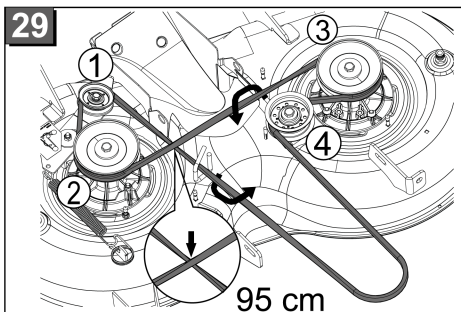
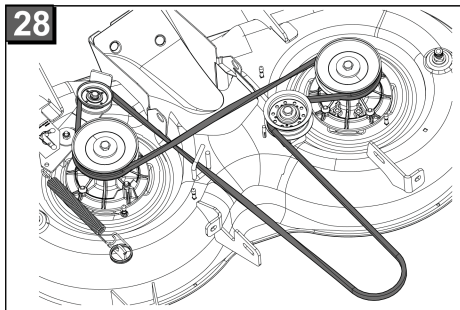
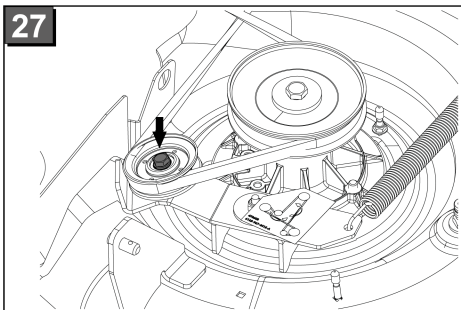
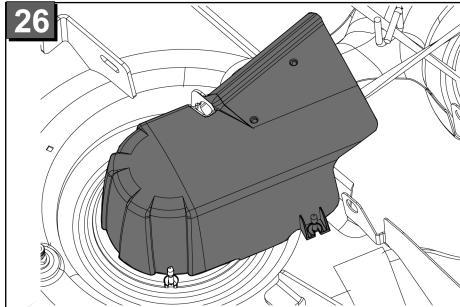
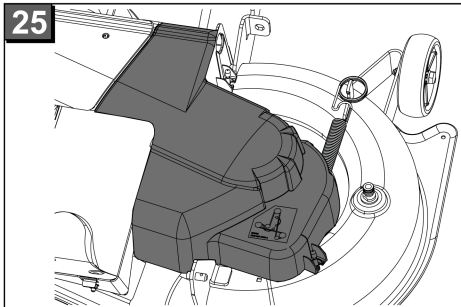

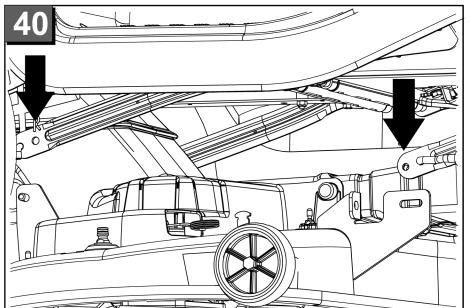
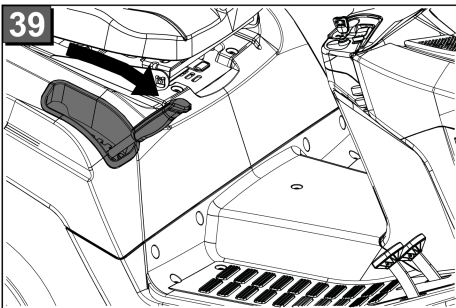
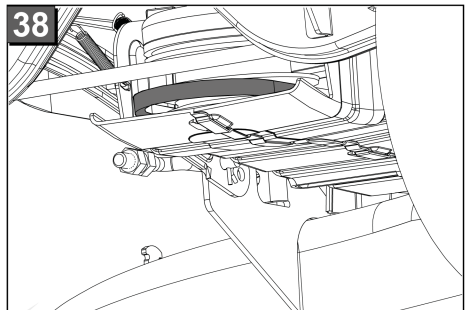
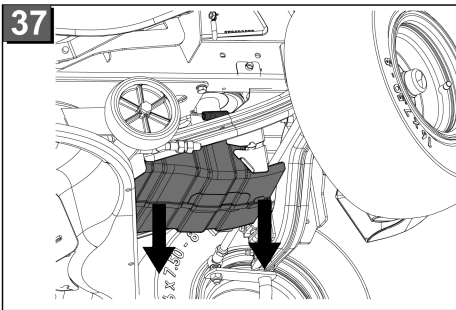
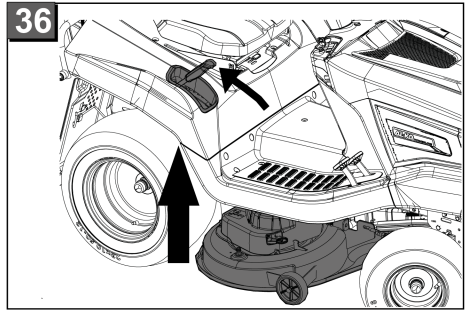
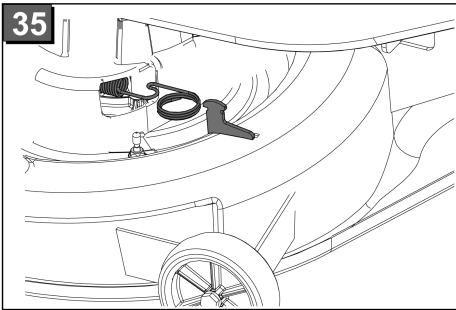
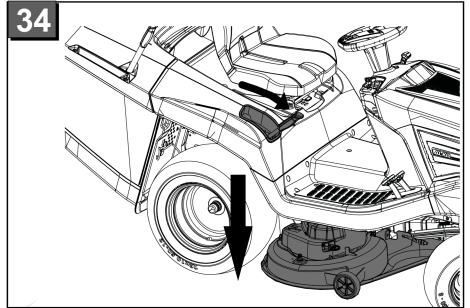
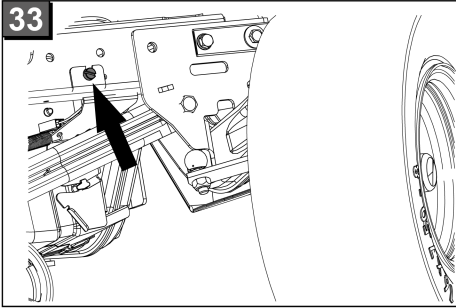

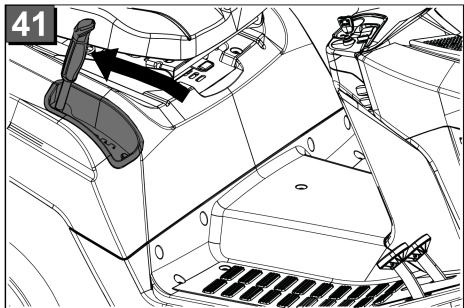

TRADUZIONE DELLE ISTRUZIONI PER L'USO ORIGINALI

Indice

Riguardo questo manuale.....	10
Descrizione del prodotto.....	10
Indicazioni di sicurezza.....	12
Rimozione dell'imballo e montaggio del trattorino.....	13
I comandi.....	13
Messa in funzione.....	16
Utilizzo del trattorino.....	18
Pulizia del trattorino.....	22
Manutenzione.....	23
Rimessaggio del trattorino.....	27
Aiuto in caso di anomalie.....	28
Garanzia e dichiarazione CE.....	33

RIGUARDO QUESTO MANUALE

- Prima della messa in funzione leggere attentamente queste istruzioni d'uso. È il presupposto per lavorare in modo sicuro e per una gestione regolare.
- Attenersi alle indicazioni di sicurezza e avvertimento riportate all'interno di questa documentazione e su questa macchina!

DESCRIZIONE DEL PRODOTTO

I trattorini con scarico posteriore vengono prodotti in versioni differenti. Nell'ambito delle descrizioni contenute in queste istruzioni per l'uso, accertarsi di fare riferimento alla descrizione specifica per il proprio trattorino.

Caratteristiche del trattorino

- Trasmissione: pedale idrostatico
- Accoppiamento lame: elettromagnetico

- I trattorini vengono consegnati con le varianti di dotazione più diverse. Si prega di notare che le immagini possono discostarsi leggermente dall'originale. Se si dovessero avere difficoltà a capire le descrizioni si prega di rivolgersi a un'officina specializzata o al costruttore.
- Attenersi alle istruzioni di montaggio accluse.

Legenda



AVVISO!

Attenersi alla presente avvertenza di pericolo per evitare gravi danni personali.



ATTENZIONE!

La precisa osservanza delle presenti avvertenze può impedire danni a persone e/o cose.



Indicazioni speciali volte a migliorare la comprensione e l'uso.

- Capacità cesto di raccolta: 310 l
- Svuotamento cesto: elettrico, leva telescopica

Inoltre, nei sistemi mulching, tipo di motore, potenza del motore e larghezza di taglio.

Differenze di tipologia:

- Larghezza di taglio
- Tipo di trasmissione (T3 e G700)
- Sbloccaggio bypass trasmissione

Panoramica prodotto

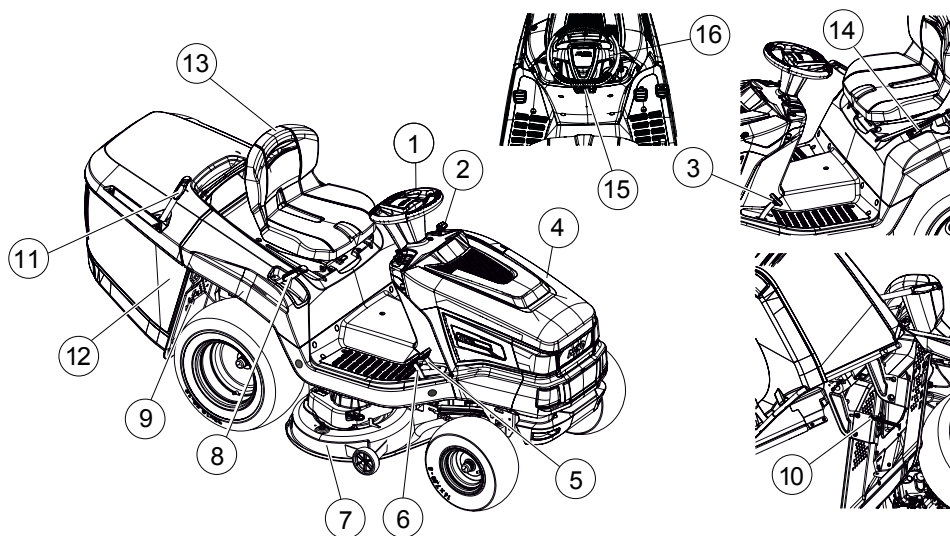

1	Volante	9	Bypass trasmissione
2	Quadro comandi	10	Sensore cesto di raccolta
3	Pedale del freno	11	Azionamento cesto
4	Cofano motore	12	Cesto di raccolta
5	Azionamento trasmissione, indietro	13	Sedile di guida
6	Azionamento trasmissione, avanti	14	Azionamento cesto elettrico*
7	Piatto di taglio	15	Leva di stazionamento sul pedale del freno
8	Regolazione altezza taglio	16	Tempomat

* L'esecuzione varia e dipende dal modello

Impiego conforme agli usi previsti

Il trattorino è destinato a tosare giardini privati di abitazioni e amatoriali con una pendenza max. di 10° (18%). Ulteriori utilizzi, come ad esempio il mulching, sono consentiti solo con l'utilizzo di accessori originali e nel rispetto dei valori massimi del carico.



Ogni altro utilizzo e modifica o installazione verranno considerati estranei alla destinazione d'uso e avranno come conseguenza la decadenza della garanzia, oltre alla perdita della conformità (marchio CE) e al rifiuto da parte del costruttore di qualsiasi responsabilità rispetto a danni all'utente o a terzi.

Possibile uso errato

Il trattorino non è stato concepito per l'uso commerciale all'interno di parchi pubblici, impianti sportivi, attività agricole o forestali.

**AVVISO!****Pericolo da sovraccarico del trattorino!**

Utilizzando il rimorchio prestare particolare attenzione a non superare i valori di carico trainato e di salita/discesa consentiti. Un superamento può sollecitare eccessivamente le prestazioni dei freni e portare a situazioni pericolose!



Ricordare che il trattorino non è in possesso dell'autorizzazione alla circolazione su strada e quindi non può essere utilizzato sulle pubbliche vie!

Dispositivi di sicurezza e protezione**AVVISO!****Pericolo, non rimuovere o manipolare i dispositivi di protezione!**

È proibito qualsiasi tipo di utilizzo con dispositivi di protezione rimossi o manipolati. I dispositivi di protezione guasti devono essere immediatamente riparati o sostituiti!

Tra i dispositivi di protezione rientrano soprattutto:

- contattore freni
- contattore piatto di taglio
- contattore cesto di raccolta
- contattore sedile
- coperture piatto di taglio
- contattore canale di espulsione

simboli di sicurezza sul trattorino**Simboli sull'apparecchio**

	Prima della messa in funzione leggere il libretto d'istruzioni per l'uso!
	Durante lo sfalcio tenere lontane le altre persone dalla zona di lavoro, in particolare bambini o animali.
	Prima di interventi di manutenzione e riparazione sfilare la chiave di accensione!

	Attenzione, pericolo! Non avvicinare mani e piedi all'apparato di taglio!
	Non percorrere pendenze superiori a 10° (18%)!
	Pericolo: non accedere qui!
	Pericolo di ustione dovuto a superfici molto calde!

INDICAZIONI DI SICUREZZA

- È vietato l'uso dell'apparecchio ai bambini o ad altre persone che non conoscono le istruzioni per l'uso.
- Rispettare le disposizioni locali relative all'età minima delle persone che utilizzano l'apparecchio.
- Proibire a bambini e ragazzi di giocare con la macchina.
- Tagliare l'erba solo alla luce del giorno o con una buona illuminazione artificiale.
- Tenere lontane le altre persone dall'area di pericolo.
- L'utilizzatore è responsabile degli eventuali incidenti con altre persone e con gli oggetti di loro proprietà.
- Usare solo pezzi di ricambio originali.
- Le riparazioni sull'apparecchio devono essere svolte dal produttore o dal suo centro di assistenza clienti.
- Indossare cuffie di protezione
- Il trattorino non è in possesso dell'autorizzazione alla circolazione e non può quindi accedere a vie o strade pubbliche.
- Non tosare l'erba in caso di maltempo. Non è presente una protezione da fulmini

- Non è consentito portare con sé sulla macchina dei passeggeri
- Non tosare l'erba lungo pendii con un'inclinazione superiore a 10° (18%)
- In caso di assunzione di alcol, medicinali che compromettono i riflessi o di droghe non è consentito lavorare con il trattorino e/o con un accessorio ad esso collegato.
- Tosare l'erba sempre in senso trasversale alla pendenza.
- Attenersi agli orari di esercizio locali consentiti dal comune.
- Il trattorino può causare gravi infortuni a causa del proprio peso. Caricando e scaricando il trattorino per il trasporto su un veicolo o un rimorchio procedere con particolare cautela.
- Questo trattorino non può essere trainato. Per il trasporto sulla pubblica via utilizzare un veicolo adatto.
- Non utilizzare il trattorino in zone di lavoro con una cattiva ventilazione (es. garage). I gas di scarico contengono monossido di carbonio velenoso e altre sostanze nocive.

RIMOZIONE DELL'IMBALLO E MONTAGGIO DEL TRATTORINO

Per la rimozione dell'imballo e il montaggio del trattorino attenersi alle istruzioni di montaggio accluse.



AVVISO!

Pericolo dovuto a montaggio incompleto!

Il trattorino non deve essere utilizzato prima di essere stato completamente montato. Svolgere tutti i lavori descritti nelle relative istruzioni di montaggio. In caso di dubbi chiedere a un tecnico se il montaggio è stato realizzato correttamente.

I COMANDI

Di seguito vengono descritti i comandi del trattorino con scarico posteriore. Attenzione a leggere la descrizione relativa al proprio trattorino specifico.

Il quadro comandi standard

Di seguito vengono illustrati gli elementi del quadro comandi standard (1).

Regolazione del numero di giri motore (1b)



Si prega di ricordare che l'azionamento del regolatore influenza la velocità!

Nel caso di regolatore con choke integrato: facendo scorrere il regolatore (1b) il numero di giri motore viene incrementato o ridotto e nella posizione completamente verso l'altro viene inserito il choke.

	<p>Inserimento del choke: spingere il regolatore completamente verso l'alto verso la tacca del choke. Utilizzare questa posizione esclusivamente per avviare il motore.</p> <p> Alcune varianti di trattorino dispongono di un pulsante choke separato (1a) sul quadro strumenti. All'avviamento del trattorino deve quindi essere azionato anche questo elemento.</p> <p>Quando il motore parte, spingere di nuovo indietro il pulsante lentamente!</p>
	<p>Modalità di taglio: in questa posizione il motore funziona al numero di giri massimo.</p>
	<p>Minimo: in questa posizione il motore funziona al numero di giri più basso.</p>







Blocchetto di accensione (1d)

Posizione	Funzione
0	<p>Motore spento.</p> <p>⇒ <i>La chiave di accensione può essere sfilata.</i></p>
I	<p>Fari accesi.</p> <p>⇒ <i>Dopo l'avviamento del motore in questa posizione vengono accesi i fari.</i></p>
II	<p>Posizione d'esercizio, quando il motore è in funzione.</p>
III	<p>Posizione di accensione per avviare il motore.</p> <p>⇒ <i>Non appena il motore parte, rilasciare la chiave, che si riporterà automaticamente nella posizione d'esercizio II.</i></p>

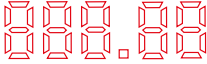

Quadro comandi con display e senza display









Se il trattorino dispone di un display oltre al quadro comandi standard (2) leggere questo capitolo.

Tasti funzione e indicatori del display

Pos.	Denominazione	Funzione
2 b		<p>Nel display vengono visualizzate</p> <ul style="list-style-type: none"> ■ le ore d'esercizio giornaliere (visualizzazione con una posizione decimale) <p> Le ore d'esercizio giornaliere vengono visualizzate con il sistema decimale (1,5h = 1h 30 min.).</p> <p>oppure</p> <ul style="list-style-type: none"> ■ ore d'esercizio complessive (visualizzazione senza decimali). <p> Il conteggio delle ore d'esercizio complessive inizia non appena la chiave di accensione viene girata in posizione I.</p>
2 e		<p>Per commutare la visualizzazione a display.</p> <ul style="list-style-type: none"> ■ Ore d'esercizio complessive ■ Ore d'esercizio giornaliere ■ Tensione della batteria <p> Se la chiave rimane nel blocchetto di accensione in posizione "I", il conteggio delle ore d'esercizio complessive prosegue.</p>
2 n		<p>Reset delle ore d'esercizio giornaliere su "0".</p> <p> È possibile resettare su "0" solo le ore d'esercizio giornaliere - non le ore d'esercizio complessive.</p>

Spie di controllo

Pos.	Denominazione	La spia si accende:
2 a		<p>1. a motore in funzione in caso di:</p> <ul style="list-style-type: none"> ■ batteria di avviamento guasta o profondamente scarica ■ linea di alimentazione motore-batteria interrotta ■ fusibile guasto (15 A blu) ■ dinamo motore guasta <p>2. a motore fermo in caso di:</p> <ul style="list-style-type: none"> ■ batteria di avviamento profondamente scarica. <p> Se si accende questa spia recarsi presso un'officina specializzata!</p>
2 c		<p>se il cestino di raccolta è pieno Svuotare il cestino di raccolta!</p>

Pos.	Denominazione	La spia si accende:
2 d		se il piatto di taglio è inserito
2 f		se il piatto di taglio è stato sbloccato per la retromarcia
2 g		se nella zona di lavoro a lato del trattorino c'è una persona o un oggetto
2 h		se è stato rimosso il cesto di raccolta o se non è stato collegato secondo in base alle istruzioni
2 i		nel caso in cui vengano accesi i fari
2 j		se il freno viene azionato o in caso di freno bloccato
2 k		se nel serbatoio è rimasta solo una quantità di carburante massima di ca. 1,5 litri
2 l		se il livello dell'olio è inferiore a un determinato valore
2 m		se il guidatore è sceso dal trattorino: ■ motore in funzione (il freno è bloccato)

Pedale del freno e della frizione

- **Freno:** se si preme completamente il pedale (4a) si aziona il freno sulla trasmissione e il trattorino frena.
- **Freno di stazionamento:** se con il pedale del freno/frizione premuto (4a) si tira verso l'alto il freno di stazionamento (4b), il freno viene bloccato. Premendo nuovamente il pedale il freno viene sbloccato.

Azionamento trasmissione (velocità di marcia)

I trattorini sono dotati di una trasmissione idrostatica a pedale.

Alcuni modelli sono dotati di Tempomat.

Per la marcia in avanti e la retromarcia sono previsti due pedali separati sul lato destro.

Senso di marcia	Descrizione
Avanti	Azionare il pedale destro (3b) per spostarsi in avanti.
Retro-marcia	Azionare il pedale sinistro per spostarsi indietro (3a).  Se viene azionato solo il pedale per la retromarcia il piatto di taglio viene disattivato. Modalità di taglio a marcia indietro: ⇨ vedere capitolo <i>Taglio con il trattorino.</i>

Trasmissione idrostatica a pedale

La trasmissione idrostatica a pedale viene azionata per mezzo di due pedali (3a e 3b).

Per **partire** a motore acceso rilasciare prima il freno di stazionamento (4a) e quindi azionare il pedale (3b) per spostarsi in avanti o il pedale (3a) per la retromarcia. Più si preme il pedale, più velocemente si marcia nella direzione selezionata.

Marcia in avanti: premere sul lato destro del pedale esterno (3b).

Marcia indietro: premere sul lato destro del pedale interno (3a).

Azionamento piatto di taglio

Regolazione altezza di taglio

L'altezza del piatto di taglio del trattorino con una leva (5b) a destra accanto al sedile di guida può essere regolata a più livelli.

1. Spostare la leva di regolazione (5b) nella direzione desiderata. Leva verso il basso significa altezza di taglio bassa, leva verso l'alto invece aumenta l'altezza di taglio.

Inserimento del piatto di taglio

Inserimento elettrico: nella zona del quadro comandi si trova un interruttore (1e). Serve ad attivare il piatto di taglio.

MESSA IN FUNZIONE



AVVISO!

Pericolo dovuto a montaggio incompleto!

Il trattorino non deve essere utilizzato prima di essere stato completamente montato!

Svolgere tutti i lavori descritti nelle relative istruzioni di montaggio. In caso di dubbi chiedere a un tecnico se il montaggio è stato realizzato correttamente!

Verificare che tutti i dispositivi di sicurezza e di protezione siano presenti e funzionanti!

Verifica del piatto di taglio

Prima dell'uso è sempre necessario controllare visivamente se l'attrezzo di taglio, i bulloni di fissaggio e l'intero gruppo di taglio sono usurati o danneggiati. Per evitare uno sbilanciamento è necessario sostituire lame usurate o danneggiate con ricambi nuovi.

Riempimento con olio

Prima della prima messa in funzione è necessario riempire d'olio il motore. Si prega di attenersi alle istruzioni del costruttore del motore. Ricordare, inoltre, che il livello dell'olio deve essere controllato ad intervalli regolari ed eventualmente è necessario rabboccare.

Riempimento con carburante



AVVISO!

Pericolo nella manipolazione di carburante!

Il carburante è altamente infiammabile. Riempire il serbatoio del carburante solo all'aperto! Non fumare! Non fare rifornimento a motore acceso o molto caldo!

Per fare rifornimento utilizzare un imbuto adatto oppure un tubo di riempimento in modo da non versare carburante sul motore, sull'alloggiamento o al suolo.

Per ragioni di sicurezza in caso di danneggiamento il tappo del serbatoio del carburante ed eventuali altre chiusure del serbatoio devono essere sostituiti.

Qualora sia fuoriuscito del carburante il motore non deve essere avviato. Il trattorino deve essere rimosso dal luogo sporco di carburante ed il carburante versato deve essere aspirato o rimosso

dal pavimento, dal motore e dall'alloggiamento con un panno.

Qualsiasi tentativo di avviamento è da evitare fino a che i vapori di carburante non saranno completamente dissolti.

Conservare il carburante solo nei contenitori appositamente previsti.

Utilizzare la benzina senza piombo, min. ROZ 91.

Riempimento del serbatoio

1. Eventualmente spegnere il motore e per sicurezza sfilare la chiave di accensione.
2. Attendere fino a che il motore si è raffreddato un poco (pericolo di esplosione a causa di carburante incendiato!).
3. Premere sulla copertura del tappo del serbatoio (8a).
4. Orientare la copertura del tappo del serbatoio verso l'alto (8a).

La copertura del tappo del serbatoio (8a) viene sbloccata.

5. Aprire il tappo del serbatoio (8b) e riempire con carburante.



CAUTELA!!

Evitare di riempire eccessivamente il serbatoio del carburante!

6. Chiudere il tappo del serbatoio (8b).
7. Chiudere la copertura del tappo del serbatoio (8a) in modo che scatti.

Verifica della pressione dei pneumatici

- Controllare la pressione dei pneumatici a intervalli regolari.
- Leggere la pressione necessaria riportata sui pneumatici (raccomandazione 1 bar).



1 PSI = 0,07 bar.

Con una pompa a pedale commerciale è possibile controllare la pressione dei pneumatici e rabboccare l'aria.

Montaggio del cesto di raccolta

I trattorini vengono consegnati con il cesto di raccolta. Si prega di notare che le immagini possono discostarsi leggermente dall'originale.

Aggancio spia di livello cesto di raccolta

La spia del livello di riempimento segnala attraverso una sirena quando il cesto di raccolta deve essere svuotato. Per il montaggio della spia del livello il cesto di raccolta deve essere smontato.

La spia di livello (9a) deve essere inserita nell'apertura sul retro. Assicurarsi della posizione corretta della spia del livello di riempimento. Spingerla in linea retta e senza fare forza nell'apertura fino a che la si sente scattare.

Aggancio del cesto di raccolta

1. Trattene il cesto di raccolta con una mano per la maniglia (10a) e con l'altra mano per l'apposita apertura sul retro (10b).
2. Appoggiare il cesto di raccolta in modo simmetrico sulla guida (10c).
3. Con l'altra mano ribaltare il cesto di raccolta leggermente in avanti (11), in modo che la parte anteriore del cesto di raccolta scatti.
4. Ora orientare il cesto di raccolta nuovamente verso il basso (12a).
5. Verificare il corretto posizionamento del cesto di raccolta.

Controllo dei dispositivi di sicurezza

I dispositivi di sicurezza devono essere controllati prima di qualsiasi avviamento del trattorino.



AVVISO!

Pericolo durante il controllo dei dispositivi di sicurezza!

I controlli sui dispositivi di sicurezza possono essere svolti solo dal sedile di guida e quando non si trattengono nelle vicinanze altre persone o animali!

Svolgere tutte le prove su un fondo piano, in modo che il trattorino non possa compiere spostamenti indesiderati.

Controllo del contattore freno

Il contattore freno assicura che il motore non possa essere avviato quando il freno non viene azionato.

1. Il motore è spento.
2. Prendere posto sul sedile di guida.
3. Rilasciare il freno di stazionamento azionando il pedale del freno (4a).
4. Cercare di avviare il motore (chiave di accensione in posizione III).



ATTENZIONE!

Il motore non deve avviarsi!

Verifica del contattore del piatto di taglio

Il contattore del piatto di taglio assicura che il motore non possa essere avviato quando il piatto di taglio è attivo.

1. Il motore è spento.
2. Prendere posto sul sedile di guida.
3. Pigiare il pedale del freno (4a) e azionare il freno di stazionamento (4b).
4. Inserire il piatto di taglio.
5. Cercare di avviare il motore (chiave di accensione in posizione III).

**ATTENZIONE!**

Il motore non deve avviarsi!

Controllo contattore del sedile

Il contattore del sedile assicura che il motore si spenga non appena, con il piatto di taglio acceso, il sedile di guida non risulta più presidiato.

1. Prendere posto sul sedile di guida.
2. Pigiare il pedale del freno (4a) e azionare il freno di stazionamento (4b).
3. Avviare il motore e lasciarlo in funzione al numero di giri massimo.
4. Inserire il piatto di taglio.
5. Scaricare il sedile alzandosi in piedi (ma senza smontare dal trattorino!).

**ATTENZIONE!**

Il motore deve spegnersi!

Controllo contattore del cesto di raccolta

Il contattore del cesto di raccolta assicura che il motore si spenga qualora il cesto di raccolta non risulti agganciato correttamente ed il piatto di taglio è attivato.

1. Prendere posto sul sedile di guida.
2. Pigiare il pedale del freno (4a) e azionare il freno di stazionamento (4b).
3. Avviare il motore e lasciarlo in funzione al numero di giri massimo.
4. Inserire il piatto di taglio.
5. Sollevare leggermente il cesto di raccolta vuoto o azionare l'interruttore di apertura.

**ATTENZIONE!**

Il motore deve spegnersi!

Controllo contattore del canale di espulsione

Il contattore del canale di espulsione assicura che il trattorino non possa essere acceso quando il canale di espulsione è smontato.

1. Rimuovere il cesto di raccolta.
2. Rimuovere il canale di espulsione.
3. Prendere posto sul sedile di guida.

4. Pigiare il pedale del freno (4a) e azionare il freno di stazionamento (4b).
5. Avviare il motore.

**ATTENZIONE!**

Il motore non deve avviarsi!

UTILIZZO DEL TRATTORINO**AVVISO!****Una conoscenza insufficiente del trattorino può essere fonte di pericolo!**

Leggere attentamente le istruzioni d'uso prima di avviare la macchina!

Prestare particolare attenzione alle indicazioni di sicurezza!

Svolgere tutti i lavori di montaggio e tutti i lavori per la messa in funzione in modo scrupoloso. In caso di dubbio rivolgersi al costruttore!

Preparativi di base

- Durante il taglio indossare sempre calzature resistenti e pantaloni lunghi. Non tagliare mai l'erba a piedi nudi o con sandali aperti.
- Verificare completamente il terreno su cui verrà utilizzato il trattorino e rimuovere pietre, bastoni, fili metallici, ossa e altri corpi estranei che potrebbero venire catturati ed espulsi ad alta velocità. Prestare attenzione ai corpi estranei anche durante il taglio.
- Svolgere tutti i lavori descritti nella messa in funzione. Questo vale in particolare per il controllo dei dispositivi di sicurezza.
- Per trainare carichi utilizzare esclusivamente il dispositivo di rimorchio! Non superare il carico verticale.
- Non è consentito trasportare oggetti sul trattorino, dentro o sopra al cesto di raccolta!

Utilizzo di accessori**AVVISO!****Pericolo da utilizzo di accessori errati o errato utilizzo degli accessori!**

Utilizzare sempre solo accessori originali del produttore del trattore!

Attenersi alle direttive per l'uso contenute nelle istruzioni di volta in volta accluse!

Mediante l'uso di accessori non consentiti o un utilizzo errato possono verificarsi gravi pericoli per l'utente o per terzi. Il trattorino potrebbe venire

sovraccaricato. Questo può comportare gravi infortuni.

Spingere il trattorino



CAUTELA!!

Spingere il trattorino lungo piani inclinati può essere fonte di pericolo!

Spingere il trattorino solo su superfici piane! Su piani inclinati il trattorino potrebbe rotolare a valle in modo incontrollato.

In caso di trasmissione idrostatica a pedale:

la leva di bypass (14a) si trova nel passaruota destro posteriore.

Sbloccaggio del bypass con trasmissione T3 (20" ruote posteriori)

- Sfilare la leva di bypass (14a) e agganciarla verso l'alto.
- Rilasciare il freno.
⇒ *Il trattorino ora può essere spinto.*

Sbloccaggio bypass per trasmissione G700 (23" ruote posteriori)

- Inserire la leva di bypass (14a) e agganciare verso l'alto.
- Rilasciare il freno.
⇒ *Il trattorino ora può essere spinto.*

Avviare e bloccare il motore

Avviare il motore

1. Prendere posto sul sedile di guida.
2. Premere completamente il pedale del freno (4a) sul lato sinistro e bloccarlo con la leva di stazionamento (4b).
3. Accertarsi che il piatto di taglio NON sia inserito. Per questo verificare la posizione dell'interruttore oscillante (1e).
4. Muovere il regolatore (1b) per il numero di giri motore sull'arresto superiore. A seconda della variante di allestimento qui è posizionata la tacca del choke. Se non c'è, azionare l'apposito pulsante choke (1a).
5. Inserire la relativa chiave nel blocchetto di accensione (1d).
6. Ruotare la chiave di accensione in posizione "III" e trattenerla fino a che il motore parte.



Per proteggere la batteria ciascun tentativo di avviamento non dovrebbe durare più di 5 secondi ca..

7. Quindi rilasciare la chiave di accensione, che torna automaticamente in posizione "II".
8. Muovere il regolatore (1b) per il numero di giri motore in posizione di esercizio. Nel caso di una variante di allestimento con pulsante choke, premere nuovamente quest'ultimo (1a).

Spegnimento motore

1. Disinserire il piatto di taglio (1e).
2. Impostare il regolatore (1b) per il numero di giri motore sul minimo.
3. Premere il pedale del freno (4a) e bloccarlo con la leva del freno di stazionamento (4b).
4. Ruotare la chiave di accensione (1d) in posizione "0".
5. Sfilare la chiave di accensione.



AVVISO!

Pericolo, motore molto caldo!

Nel fermare il motore prestare attenzione che le parti molto calde come la marmitta non incendino oggetti o materiali presenti nelle vicinanze!

Guidare il trattorino



AVVISO!

Pericolo in caso di velocità non idonea!

In particolare all'inizio viaggiare a bassa velocità per abituarsi al comportamento di marcia e frenatura del trattorino!

Prima di ogni variazione di direzione è necessario ridurre la velocità di marcia in modo che il guidatore possa sempre mantenere il controllo sul trattorino e che questo non possa ribaltarsi!

Il trattorino viene azionato attraverso una trasmissione idrostatica a pedale.

Preparare la guida in caso di temperature inferiori a 10 °C.



1. Accertarsi che il piatto di taglio NON sia inserito. A tal fine verificare l'interruttore oscillante (1e).
2. Avviare il motore e lasciarlo scaldare per ca. 30 secondi per ottimizzare la viscosità dell'olio motore. Successivamente è possibile partire con il trattorino. Il piatto di taglio dovrebbe venire inserito solo dopo che il motore si trovi in funzione da alcuni minuti.

Guidare con trasmissione idrostatica a pedale

1. Premere il pedale del freno (4a) e bloccarlo con la leva del freno di stazionamento (4b).
2. Portare il piatto di taglio alla massima altezza di taglio (5b).
3. Avviare il motore.
4. Azionare il freno (4a).
5. Premere lentamente il pedale per la direzione di marcia desiderata.
 - Avanti: pedale (3b)
 - Indietro: pedale (3a)
6. Più si preme il pedale, più velocemente il trattorino si muove nella direzione selezionata.
7. Per fermarsi rilasciare il pedale e premere il pedale del freno/frizione (4a).



Quando si smonta dal trattorino azionare sempre il freno di stazionamento (4b) con il pedale del freno premuto, in modo che il trattorino non possa allontanarsi!

Guidare con il Tempomat



Il Tempomat può essere attivato solo a marcia in avanti.
Azionando il freno il Tempomat viene automaticamente disattivato.

Attivazione/disattivazione del Tempomat

- Orientare la leva (1c) verso l'alto.
Il Tempomat viene inserito.
- Orientare la leva (1c) verso il basso.
Il Tempomat viene disinserito.

Guidare e tagliare l'erba lungo pendii



AVVISO!

Errori mentre si guida lungo pendii possono essere pericolosi!

Mentre si percorrono pendii occorre prestare particolare attenzione! Non esistono pendii "sicuri".

In merito prestare particolare attenzione alle seguenti indicazioni di sicurezza!

Se le ruote dovessero girare a vuoto o se, mentre percorre una salita, il veicolo dovesse rimanere bloccato, scollegare il piatto di taglio e gli accessori montati. Quindi abbandonare il pendio con marcia avanti lenta e rettilinea!

Il cesto di raccolta pieno aumenta il rischio di ribaltamento del trattorino a causa del peso!

- Non percorrere pendii con un'inclinazione superiore a 10° (18%). Esempio: corrisponde a una differenza di altezza di 18 cm su un metro di lunghezza.
- Non guidare a strappi.
- Non frenare a strappi.
- Tenere bassa la velocità di marcia.
- Viaggiare in senso trasversale al pendio.
- Non accelerare in modo intenso.
- Non sterzare a strappi.

Taglio con il trattorino.

Per ottenere un risultato di taglio pulito è necessario adeguare la velocità di marcia alle condizioni del prato. Per il taglio selezionare con il pedale al massimo 2/3 della possibile velocità di marcia. La velocità massima del trattorino è destinata esclusivamente alla modalità di marcia senza piatto di taglio inserito.

Nei casi normali l'altezza di taglio corrisponde 4-5 cm. Questo corrisponde alla 2a o 3a tacca della regolazione altezza (5b). In caso di erba umida o bagnata, tagliare utilizzando l'altezza superiore.

In presenza di erba molto alta è utile tagliare in due passaggi. Durante il primo passaggio impostare il piatto di taglio all'altezza massima. Al secondo passaggio potete quindi regolare sull'altezza desiderata.

Inserimento del piatto di taglio



Il piatto di taglio può essere inserito solo quando il motore si è già riscaldato per circa un minuto!

Inserendo il piatto di taglio il tosaerba non dovrebbe trovarsi nell'erba alta.

1. Avviare il motore.
2. Muovere il regolatore (1b) per il numero di giri motore in posizione di esercizio.
3. Portare il piatto di taglio alla massima altezza di taglio (5b).
4. Attivare il piatto di taglio con l'interruttore oscillante (1e) (posizione "I").
5. Con la leva manuale impostare l'altezza di taglio desiderata (5b).
6. Partire con il trattorino.

Taglio in retromarcia



Se viene azionato solo il pedale per la retromarcia il piatto di taglio viene disattivato.

1. Azionare il tasto "Taglio in retromarcia" (1f) ed entro 5 sec. il pedale (3a) per la retromarcia.



AVVISO!

Pericolo di infortunio durante il taglio in retromarcia!

Durante il taglio in retromarcia attenzione allo spazio dietro la macchina!

Tagliare in retromarcia solo se necessario!

Disattivazione del piatto di taglio



AVVISO!

Pericolo da inerzia della lama!

La lama rotante/in moto inerziale può tagliare mani e piedi! Pertanto, tenere mani e piedi lontano dagli utensili di taglio!

Spegnere il piatto di taglio con l'interruttore oscillante (posizione "0") (1e).

Il piatto di taglio può essere disattivato sia da fermo che anche mentre il trattorino è in marcia.

Spegnere sempre il piatto di taglio quando si passa su superfici non erbose.

Svuotamento cesto di raccolta



Pericolo di infortunio!

Quando il cesto di raccolta è pieno si attiva un segnale acustico. È il momento di svuotare il cesto.

A seconda della variante di dotazione il trattorino dispone di uno svuotamento del cesto ad azionamento elettrico o di un cesto di raccolta ad azionamento manuale con apposita leva.

Per tutti i tipi di cesto vale quanto segue:

- lo svuotamento del cesto di raccolta può essere effettuato dal sedile di guida.
- Se con il piatto di taglio inserito viene ribaltato o sganciato il cesto di raccolta il motore si spegne.
- Se il cesto di raccolta non è scattato correttamente il piatto di taglio non può essere attivato.

Svuotamento del cesto ad azionamento elettrico

1. Per lo svuotamento azionare l'interruttore oscillante (6a) sul lato sinistro del sedile di guida.
2. Per chiudere il cesto di raccolta azionare nuovamente l'interruttore oscillante.

Svuotamento del cesto di raccolta con leva di azionamento

1. Sfilare la leva di azionamento dal cesto di raccolta (16).
2. Premere la leva nel senso di marcia in modo che il cesto di raccolta si apra.
3. Muovere il cesto di raccolta con la leva verso il retro fino a che il cesto scatta.

Pacciamatura

Per un risultato ottimale della pacciamatura è necessario tagliare il prato regolarmente (ca. 1-2 volte a settimana). Tagliare 1/3 dell'altezza dell'erba (p. es. se l'altezza dell'erba è 6 cm, tagliare 2 cm). In questo modo l'erba tagliata viene mescolata in modo pulito nel prato.

Intervallo di taglio dell'erba

Si tenga presente che l'erba cresce in modo diverso a seconda della stagione. All'inizio della primavera si consiglia di scegliere un intervallo di taglio più breve. Aumentare l'intervallo di taglio quando la velocità di crescita dell'erba nel corso dell'anno si riduce.

Se per un periodo piuttosto lungo non è stato possibile tagliare l'erba, dapprima scegliere una re-

golazione dell'altezza di taglio superiore e quindi dopo un paio di giorni ripetere il taglio con una regolazione dell'altezza inferiore.

Taglio di erba alta

Se l'erba è cresciuta più del normale oppure è umida, effettuare il taglio sempre con una regolazione della lunghezza superiore. Successivamente tagliare l'erba con la regolazione normale (inferiore).

Manutenzione delle lame

Durante l'intera stagione di taglio assicurarsi di mantenere affilate le lame per evitare di strappare e lacerare i fili d'erba. I fili d'erba strappati diventano marroni sul bordo. In questo modo la crescita si riduce e cresce la predisposizione dell'erba a patologie.

- Dopo ogni utilizzo verificare che la lama sia affilata e non presenti segni di usura o danneggiamento! Se necessario rivolgersi all'assistenza.
- Per sostituire la lama utilizzare solo ricambi originali AL-KO.

PULIZIA DEL TRATTORINO

Per un funzionamento ottimale e una lunga vita utile è necessario pulire regolarmente il trattorino.

Dopo ogni utilizzo pulire il trattorino ed il cesto di raccolta dalla sporcizia aderente.

Per la pulizia non utilizzare pulitori ad alta pressione. Il getto d'acqua di un pulitore ad alta pressione o di un tubo da giardino può causare danneggiamenti all'impianto elettrico o ai cuscinetti.

Accertarsi che in particolare motore, trasmissione e rulli di rinvio, unitamente all'impianto elettrico completo, non entrino in contatto con acqua.



AVVISO!

Pericoli durante la pulizia!

Per tutti i lavori di pulizia vale quanto segue:

- spegnere il motore e sfilare la chiave di accensione.
- Sfilare la/le candele di accensione.
- I dispositivi di protezione rimossi per la pulizia dopo devono essere rimontati.
- PERICOLO DI USTIONE: pulire il trattorino solo una volta che si sia raffreddato. Motore, trasmissione e marmitta sono molto caldi!
- PERICOLO DI TAGLIO: In caso di lavori sugli utensili di taglio prestare attenzione alle lame affilate. Nel caso di utensili di taglio a più taglienti il movimento di uno di loro può indurre il movimento in un altro!

Pulizia del cesto di raccolta

Per compiere questa operazione rimuovere il cesto di raccolta e spruzzarlo all'interno e all'esterno con un tubo flessibile dell'acqua. Sporcizia fortemente aderente deve essere raschiata con cautela, ad esempio con una spazzola. In particolare nel caso di cesti di raccolta con rivestimento in tessuto assicurarsi di non danneggiare il rivestimento.



Prima della pulizia svuotare il cesto di raccolta come descritto. Se pieno, il cesto di raccolta è troppo pesante per poter essere rimosso in sicurezza.

Rimozione di un cesto di raccolta

1. Fermare il motore.
2. Sollevare leggermente il cesto di raccolta.
3. Rimuovere il cesto di raccolta verso l'alto.

Rimozione di un cesto di raccolta con azionamento elettrico

1. Fermare il motore.
2. Assicurarsi che il cesto di raccolta ad azionamento elettrico sia chiuso.
3. Sollevare il cesto di raccolta (ca. 30°).
4. Rimuovere il cesto di raccolta verso l'alto.

Pulizia di alloggiamento, motore e trasmissione

Non spruzzare il motore e tutti i punti dotati di cuscinetti (ruote, trasmissione, supporto lame) con

acqua o con un apparecchio per la pulizia ad alta pressione.

Infiltrazioni di acqua nell'impianto di accensione, nel carburatore e nel filtro dell'aria possono causare disturbi. Acqua nei punti dotati di cuscinetti possono portare alla perdita della lubrificazione e quindi alla distruzione dei cuscinetti.

Per rimuovere sporczia e residui di erba utilizzare un panno, una scopa a mano, un pennello a setole lunghe o simili.



CAUTELA!!

Danneggiamento dell'impianto elettrico dovuto a infiltrazioni di acqua!

Durante la pulizia del trattorino con acqua assicurarsi che non si verifichino infiltrazioni nell'impianto elettrico!

5. Inserire il canale di espulsione nella parete posteriore. Nel far questo accertarsi che la parte superiore e inferiore vengano unite in modo pulito.
6. Avvitarlo con entrambe le viti di fissaggio.
7. Il cesto di raccolta può essere rimontato.

Pulizia del canale di espulsione

Mediante una pulizia regolare viene garantita la funzionalità della regolazione dell'altezza di taglio.

Il canale di espulsione è costituito da due elementi inseriti uno nell'altro. La parte inferiore si incastra saldamente nel corpo di taglio. La parte superiore può essere sfilata per la pulizia.

1. Rimuovere il cesto di raccolta.
2. Rimuovere le viti (17a) a sinistra e a destra sul canale di espulsione.
3. Sfilare il canale di espulsione indietro attraverso la parete posteriore.
4. Pulire a fondo il canale di espulsione superiore e inferiore.

MANUTENZIONE



AVVISO!

Pericoli durante la manutenzione!

Per tutti i lavori di manutenzione vale quanto segue:

- spegnere il motore e sfilare la chiave di accensione.
- Sfilare la/le candele di accensione.
- I dispositivi di protezione rimossi per la manutenzione dopo devono essere rimontati.
- **PERICOLO DI USTIONE:** Lavorare sul trattorino solo una volta che si sia raffreddato. Motore, trasmissione e marmitta sono molto caldi!
- **PERICOLO DI TAGLIO:** In caso di lavori sugli utensili di taglio prestare attenzione alle lame affilate. Nel caso di utensili di taglio a più taglienti il movimento di uno di loro può indurre il movimento in un altro.
- In caso di sostituzione di componenti, utilizzare solo parti originali.
- In caso di dubbi visitare un'officina specializzata oppure contattare il costruttore.

Piano di manutenzione

I seguenti lavori possono essere effettuati personalmente dall'utente. Tutti gli altri lavori di manutenzione, assistenza e riparazione devono essere svolti da un'officina d'assistenza autorizzata.

Si prega di attenersi inoltre agli interventi di lubrificazione annuali raccomandati secondo il piano.

Attività	Prima di ogni utilizzo	Dopo ogni utilizzo	Dopo le prime 5 ore	Ogni 25 ore d'esercizio	Ogni 50 ore d'esercizio	Prima di ogni rimessaggio
Verificare il livello dell'olio*	X					
Sostituire l'olio motore *			X			X
Pulire il filtro dell'aria *				X		
Sostituire il filtro dell'aria *					X	
Verificare le candele d'accensione *					X	
Verificare il freno (frenatura di prova su tratto rettilineo)	X					
Verificare pressione pneumatici	X					
Verificare lame	X					
Verificare che non ci siano componenti allentati	X					X
Verificare cinghie trapezoidali (controllo visivo)				X		
Pulizia del trattorin		X				
Pulire la griglia del filtro d'aspirazione sul motore*	X					
Pulire la trasmissione da residui d'erba e di sfalci				X		

)* vedere il manuale d'uso del costruttore del motore!



In caso di sollecitazione piuttosto intensa e alle alte temperature possono rendersi necessari intervalli inferiori a quanto indicato nella tabella di cui sopra.

Piano di lubrificazione

Per garantire la funzionalità delle parti mobili consigliamo di ripassare con cadenza almeno annuale i seguenti punti.

Pulire tutti i punti interessanti con un panno prima di lubrificare oppure spruzzare. Non utilizzare acqua per evitare eventuale corrosione.

Punti lubrificati

- Lubrificare i nippli sul fianco dell'asse a destra e a sinistra (20) con del grasso universale.
- Spruzzare con olio spray il supporto dell'asse anteriore sul telaio (20a).

- Lubrificare cremagliera e pignone dell'ingranaggio dello sterzo (21) con grasso universale.
- Lubrificare cuscinetti a rulli e mozzo sull'asse anteriore e posteriore (22 / 19) con grasso universale.



Le ruote anteriori e posteriori devono essere smontate per poter lubrificare gli assi e i cuscinetti.

- Giunti rotanti e cuscinetti: Lubrificazione di tutti i giunti rotanti e i cuscinetti.

Cambio ruote

Il cambio delle ruote può essere svolto solo su un sostrato piano e solido.

1. Bloccare il trattorino e sfilare la chiave di accensione.
2. Premere completamente il pedale del freno (4a) e bloccarlo con la leva di arresto (4b).
3. Assicurare il trattorino con dei cunei per impedire che si sposti. Collocare i cunei sotto il lato che non viene sollevato.
4. Sollevare il trattorino con un dispositivo di sollevamento adatto (es. martinetto) sul lato in cui deve essere sostituita la ruota. Sollevare il trattorino il tanto necessario perché la ruota da sostituire possa girare liberamente.



Durante il sollevamento accertarsi di non piegare nessun elemento del trattorino. Utilizzare il martinetto solo su componenti metallici robusti.

5. Puntellare il trattorino contro un elemento portante del telaio con un sostrato stabile (es. ceppo di legno) in modo che non possa abbassarsi neppure in caso di scivolamento o ribaltamento del martinetto.
6. Sfilare il cappuccio protettivo (18a).
7. Premere la rondella di sicurezza (18b) con un cacciavite. Accertarsi che non vada persa.
8. Sfilare la rosetta (18c).
9. Sfilare la ruota dall'asse.



Sfilando le ruote posteriori dall'asse non perdere le chiavette!

10. Prima di rimontare il tutto pulire l'asse e il foro della ruota e lubrificare entrambi con grasso universale.
11. Inserire la ruota sull'asse.



Nell'inserire le ruote posteriori le gole delle chiavette e della ruota posteriore devono coincidere in modo da poter inserire le chiavette senza sforzare.

12. Inserire la rosetta sull'asse.
13. Premere la rondella di sicurezza nella gola sull'asse. Se per questo si utilizza eventualmente una pinza, accertarsi di non danneggiare l'asse.
14. Inserire il cappuccio protettivo sull'asse.
15. Rimuovere la rondella di sicurezza e lasciare scendere cautamente il trattorino a terra con il dispositivo di sollevamento.

Batteria di avviamento

La dotazione del trattorino non include un caricatore per la batteria di avviamento.

Denominazione precisa batteria: vedere scatola batteria. La batteria di avviamento si trova sotto il cofano motore.

Essenzialmente la batteria di avviamento viene caricata in fabbrica.



AVVISO!

Pericolo in caso di manipolazione errata della batteria di avviamento!

Per evitare pericoli che possono emergere dall'errata manipolazione della batteria si prega di prestare attenzione ai seguenti punti!

- La batteria di avviamento non deve essere stoccata nelle dirette vicinanze di fiamme aperte, incendiata o collocata su riscaldamenti. Pericolo di esplosione.
- Per il rimessaggio invernale conservare la batteria di avviamento in un locale fresco e asciutto (10 - 15 °C). Per il rimessaggio evitare temperature inferiori al punto di congelamento.
- Non lasciare la batteria di avviamento scarica per periodi prolungati. Se la batteria di avviamento non viene utilizzata per un periodo prolungato dovrebbe essere caricata con un caricatore adatto.
- Non distruggere la batteria di avviamento. L'elettrolita (acido solforico) causa corrosione di pelle e vestiti - risciacquare immediatamente con molta acqua.
- Tenere pulita la batteria di avviamento. Passare solo con un panno asciutto. Non utilizzare acqua, benzina, diluente o simili!
- Mantenere pulito il polo di collegamento e lubrificare con il grasso specifico.
- Non cortocircuitare il polo di collegamento.

Caricamento della batteria di avviamento

Il caricamento è necessario:

- prima del rimessaggio per la pausa invernale;
- in caso di periodo di fermo prolungato della macchina (superiore a 3 mesi).

**AVVISO!****Pericolo dovuto a caricamento errato della batteria di avviamento!**

La corrente di carica del caricatore non deve superare 5A e la tensione deve corrispondere al max. a 14,4 V. In caso di tensione di carica superiore c'è il pericolo di esplosione della batteria di avviamento!

In caso di lavoro sulla batteria sfilare sempre la chiave di accensione.

Raccomandiamo di caricare questa batteria di avviamento esente da manutenzione e a tenuta di gas con un apposito caricatore (da acquistare presso il rivenditore specializzato).

Prima di caricare la batteria di avviamento attenersi alle istruzioni per l'uso del costruttore del caricatore.

1. Sfilare la chiave di accensione (1d).
2. Aprire il cofano motore.

**CAUTELA!!****Pericolo di cortocircuito!**

Per evitare un cortocircuito scollegare sempre il cavo negativo (-) per primo e ricollegarlo sempre per ultimo alla batteria!

In caso di lavoro sulla batteria sfilare sempre la chiave di accensione!

3. Collegare i morsetti del caricatore ai poli di collegamento della batteria.



Attenzione alla polarità:

- Morsetto rosso = polo positivo (+)
- Morsetto nero = polo negativo (-)

4. Collegare il caricatore alla rete di corrente e accenderlo.

Smontaggio del piatto di taglio

Per l'uso del trattore per il servizio invernale e per la sostituzione della cinghia trapezoidale è necessario smontare il piatto di taglio.

1. Sterzare il volante completamente verso sinistra (31).
2. Rimuovere il cesto di raccolta (32).
3. Smontare il canale di espulsione (17).
4. Allentare la vite cilindrica (33) del supporto pozzetto di 5-6 giri.
5. Abbassare il piatto di taglio sulla regolazione minima (34).

6. Sganciare la molla di trazione del piatto di taglio (35).
7. Riportare il piatto di taglio completamente verso l'alto (36).
8. Sganciare il canale cinghia trapezoidale (37).
9. Sganciare la cinghia trapezoidale dalla puleggia del motore (38).
10. Riabbassare il piatto di taglio alla regolazione più bassa (39).
11. Rimuovere i 4 perni di sicurezza sulle staffe di arresto del piatto di taglio (40).
12. Sfilare la staffa di arresto attraverso i perni (40).

Sostituzione della cinghia trapezoidale

1. Allentare 6 dadi di sicurezza (23)
2. Sganciare il canale cinghia trapezoidale (24).
3. Sganciare e rimuovere la copertura destra del piatto di taglio (25).
4. Sganciare e rimuovere la copertura sinistra del piatto di taglio (26).
5. Allentare leggermente la vite sul rullo tenditore fino a che è possibile sfilare la cinghia trapezoidale (27).
6. Rimuovere la cinghia trapezoidale.



La guida e la posizione della cinghia trapezoidale sono diverse a seconda della tipologia.

Attenzione all'adesivo di avvertenza sul piatto di taglio.

Inserimento di una nuova cinghia trapezoidale

1. Collocare la cinghia trapezoidale attorno al rullo tenditore leggermente allentato e riavvitarlo (29 / 30).
2. Collocare la cinghia trapezoidale in base alla sequenza attorno ai rulli e prestare attenzione alla corsa e alla posizione della cinghia.

TRASPORTO DEL TRATTORIO

Per il trasporto del trattorio con una macchina (es. rimorchio per auto), il piatto di taglio deve essere spessorato per non sovraccaricare la sospensione.

Durante il trasporto assicurarsi che la capacità di carico del mezzo di trasporto sia sufficiente e di mettere sufficientemente in sicurezza il trattorio.

RIMESSAGGIO DEL TRATTORINO

Il trattorino deve essere conservato al riparo dagli influssi atmosferici, in particolare umidità, pioggia o un irraggiamento solare diretto prolungato.

Non rimessare mai il trattorino con carburante nel serbatoio all'interno di un edificio in cui i vapori del carburante possono entrare in contatto con fiamme aperte o scintille. Collocare il trattorino solo in locali indicati per il rimessaggio di veicoli a motore.

In caso di rimessaggio prolungato, come durante il periodo invernale, possibilmente non lasciare il trattorino con il serbatoio di carburante pieno. Il carburante può evaporare.

In caso di rimessaggio prolungato il carburante dovrebbe essere scaricato dal serbatoio e dal carburatore per prevenire depositi e in questo modo difficoltà d'accensione. In merito informarsi presso la propria officina specializzata.

AIUTO IN CASO DI ANOMALIE

Malfunzionamenti	Possibile causa	Eliminazione
Il motore non parte.	Carenza di carburante.	Riempire il serbatoio, verificare lo sfiato serbatoio, verificare il filtro del carburante.
	Carburante sporco di cattiva qualità, carburante vecchio nel serbatoio.	Utilizzare sempre carburante nuovo da contenitori puliti; pulire il carburatore. (Servizio officina clienti)
	Filtro dell'aria sporco.	Pulire il filtro dell'aria (vedere istruzioni d'uso del costruttore del motore).
	Scintilla d'accensione assente.	Pulire la candela di accensione, evtl. inserirne una nuova; controllare cavo di accensione, controllare impianto di accensione. (Servizio officina clienti)
	Troppo carburante nella camera di combustione a causa di ripetuti tentativi di avviamento.	Svitare e asciugare la candela di accensione
Lo starter non funziona.	Batteria di avviamento vuota o debole.	Caricare la batteria di avviamento.
	Interruttore di sicurezza del sedile di guida non in funzione.	Prendere posto correttamente sul sedile di guida, interruttore guasto.
	Interruttore di sicurezza del pedale del freno non in funzione.	Premere completamente il pedale del freno.
	Piatto di taglio inserito.	Disattivare piatto di taglio.
	Fusibile sul cavo (+) della batteria di avviamento.	Verificare il fusibile ed eventualmente sostituirlo.
La potenza motore si affievolisce.	Erba troppo alta o troppo umida.	Correggere l'altezza di taglio; creare spazio per il piatto di taglio facendo una breve retromarcia.
	Canale di espulsione/piatto di taglio intasati.	Pulire canale di espulsione/piatto di taglio intasati. Fermare il motore e sfilare la chiave di accensione!
	Filtro dell'aria sporco.	Pulire il filtro dell'aria (vedere istruzioni d'uso del costruttore del motore).

Malfunzionamenti	Possibile causa	Eliminazione
	La regolazione del carburatore non è corretta.	Far controllare l'impostazione. (Servizio officina clienti)
	Lama fortemente usurata.	Sostituire lama. (Servizio officina clienti)
	Velocità di marcia troppo elevata.	Ridurre la velocità di marcia.
Il trattorino vibra intensamente.	Il piatto di taglio è danneggiato.	Verificare il piatto di taglio. (Servizio officina clienti)
Il trattorino non parte.	In caso di trasmissione idrostatica: niente trazione.	Commutare la leva di bypass sulla posizione d'esercizio (vedere "Spingere trattorino").
Taglio non pulito.	Lama usurata, non affilata.	Sostituzione o molatura lama. Una volta affilata, equilibrare la lama! (Servizio officina clienti)
	Altezza di taglio errata.	Correggere altezza di taglio.
	Numero di giri motore troppo basso.	Regolare il numero di giri motore massimo.
	Velocità di marcia troppo elevata.	Ridurre la velocità di marcia.
	Pressione pneumatici differente sulle ruote.	Pompare alla giusta pressione pneumatica. Leggere la corretta pressione sui pneumatici.
Il cesto di raccolta non si riempie.	Altezza di taglio regolata troppo bassa.	Correggere altezza di taglio.
	L'erba è umida - è troppo pesante per essere trasportata dalla corrente d'aria.	Cambiare orario per il taglio, attendere che il prato si asciughi.
	Lama fortemente usurata.	Sostituire lama. (Servizio officina clienti)
	Erba troppo alta.	Tagliare l'erba in due passaggi 1. Passaggio: altezza di taglio max. 2. Passaggio: altezza di taglio desiderata
	Sacco in tessuto intasato - non passa aria.	Pulire il sacco in tessuto.
	Canale di espulsione piatto di taglio sporco.	Pulire canale di espulsione/piatto di taglio intasati.
La spia di riempimento non scatta.	Residui di sfalcio sulla leva della spia di riempimento.	Rimuovere i residui di sfalcio sulla leva della spia di riempimento; verificare la funzionalità.

Malfunzionamenti	Possibile causa	Eliminazione
Trazione, freno, frizione e piatto di taglio.	Far controllare esclusivamente da un'officina di assistenza alla clientela!	

Visualizzazione malfunzionamenti e eliminazione del malfunzionamento

Visualizzazione	Malfunzionamenti	Descrizione del malfunzionamento	Eliminazione del malfunzionamento
Err 01	Ingresso sedile	L'elettronica riconosce uno stato non valido dell'interruttore sedile	<ol style="list-style-type: none"> 1 Disattivare e riattivare l'accensione (posizione 2)** 2 Caricare e scaricare più volte il sedile <ul style="list-style-type: none"> ⇒ <i>autodiagnosi, event. cancellazione automatica del malfunzionamento*</i>, ⇒ <i>altrimenti contattare l'assistenza</i>
Err 02	Interruttore freno	L'elettronica riconosce uno stato non valido dell'interruttore freno	<ol style="list-style-type: none"> 1 Disattivare e riattivare l'accensione (posizione 2)** 2 Caricare e scaricare più volte il sedile <ul style="list-style-type: none"> ⇒ <i>autodiagnosi, event. cancellazione automatica del malfunzionamento*</i>, ⇒ <i>altrimenti contattare l'assistenza</i>
Err 03	Interruttore piatto di taglio	L'elettronica riconosce uno stato non valido dell'interruttore piatto di taglio	<ol style="list-style-type: none"> 1 Disattivare e riattivare l'accensione (posizione 2)** 2 Azionare più volte il piatto di taglio <ul style="list-style-type: none"> ⇒ <i>autodiagnosi, event. cancellazione automatica del malfunzionamento*</i>, ⇒ <i>altrimenti contattare l'assistenza</i>
Err 04	Interruttore cesto	L'elettronica riconosce uno stato non valido dell'interruttore cesto	<ol style="list-style-type: none"> 1 Disattivare e riattivare l'accensione (posizione 2)** 2 Aprire e chiudere più volte il cesto <ul style="list-style-type: none"> ⇒ <i>autodiagnosi, event. cancellazione automatica del malfunzionamento*</i>, ⇒ <i>altrimenti contattare l'assistenza</i>
Err 05	Interruttore trasmissione	L'elettronica riconosce uno stato non valido dell'interruttore della trasmissione	<ol style="list-style-type: none"> 1 Disattivare e riattivare l'accensione (posizione 2)** 2 Azionare più volte il pedale della retromarcia <ul style="list-style-type: none"> ⇒ <i>autodiagnosi, event. cancellazione automatica del malfunzionamento*</i>, ⇒ <i>altrimenti contattare l'assistenza</i>

Visualizzazione	Malfunzionamenti	Descrizione del malfunzionamento	Eliminazione del malfunzionamento
Err 06	Interruttore canale di espulsione	L'elettronica riconosce uno stato non valido dell'interruttore del canale di espulsione	<ol style="list-style-type: none"> 1 Disattivare e riattivare l'accensione (posizione 2)** 2 Smontare e rimontare più volte il canale di espulsione <ul style="list-style-type: none"> ⇒ <i>autodiagnosi, event. cancellazione automatica del malfunzionamento*</i>, ⇒ <i>altrimenti contattare l'assistenza</i>
Err 07	Piatto di taglio	L'elettronica riconosce uno stato errato dell'uscita del piatto di taglio	<ol style="list-style-type: none"> 1 Disattivare e riattivare l'accensione (posizione 1) <ul style="list-style-type: none"> ⇒ <i>autodiagnosi, event. cancellazione automatica del malfunzionamento*</i>, ⇒ <i>altrimenti contattare l'assistenza</i>
Err 08	Relè di avviamento	L'elettronica riconosce uno stato errato dell'uscita relè di avviamento	<ol style="list-style-type: none"> 1 Disattivare e riattivare l'accensione (posizione 1) <ul style="list-style-type: none"> ⇒ <i>autodiagnosi, event. cancellazione automatica del malfunzionamento*</i>, ⇒ <i>altrimenti contattare l'assistenza</i>
Err 09	Elettro- valvola motore	L'elettronica riconosce uno stato errato dell'uscita dell'elettrovalvola motore	<ol style="list-style-type: none"> 1 Disattivare e riattivare l'accensione (posizione 1) <ul style="list-style-type: none"> ⇒ <i>autodiagnosi, event. cancellazione automatica del malfunzionamento*</i>, ⇒ <i>altrimenti contattare l'assistenza</i>
Err 10	Bobina di accensione	L'elettronica riconosce uno stato errato dell'uscita della bobina di accensione	<ol style="list-style-type: none"> 1 Disattivare e riattivare l'accensione (posizione 1) <ul style="list-style-type: none"> ⇒ <i>autodiagnosi, event. cancellazione automatica del malfunzionamento*</i>, ⇒ <i>altrimenti contattare l'assistenza</i>
Err 11	Tensione di alimentazione interna	L'elettronica riconosce uno stato errato dell'uscita della tensione di alimentazione interna	<ol style="list-style-type: none"> 1 Disattivare e riattivare l'accensione (posizione 1) <ul style="list-style-type: none"> ⇒ <i>autodiagnosi, event. cancellazione automatica del malfunzionamento*</i>, ⇒ <i>altrimenti contattare l'assistenza</i>

Visua- lizza- zione	Malfunzionamenti	Descrizione del mal- funzionamento	Eliminazione del malfunzionamento
Err 12	Monitoraggio interno tensione di alimentazione	L'elettronica riconosce uno stato errato del monitoraggio interno della tensione di alimentazione	1 Disattivare e riattivare l'accensione (posizione 1) ⇒ <i>autodiagnosi, event. cancellazione automatica del malfunzionamento*</i> , ⇒ <i>altrimenti contattare l'assistenza</i>

* Il display si spegne per circa 4 secondi.

** Cancellare gli errori premendo il tasto R (2n).

GARANZIA E DICHIARAZIONE CE

Elimineremo - a nostra discrezione tramite riparazione o consegna sostitutiva - eventuali difetti di produzione o del materiale dell'apparecchio entro i termini di prescrizione previsti dalla legge per i diritti di ricorso per vizi della cosa. I termini di prescrizione dipendono dalla normativa in vigore nel paese in cui l'apparecchio è stato acquistato.

La nostra garanzia e la dichiarazione di conformità (marchio CE) valgono solo in caso di:

- manipolazione ed uso conformi alle disposizioni della macchina.
- Rispetto delle istruzioni d'uso.
- Utilizzo di ricambi originali.

La garanzia e la dichiarazione di conformità (marchio CE) scadono in caso di:

- tentativi di riparazione non autorizzati sulla macchina
- modifiche non autorizzate della macchina
- utilizzo non conforme alle disposizioni
- uso commerciale o comunale

Sono esclusi dalla garanzia:

- danni alla vernice riconducibili all'utilizzo normale
- usura naturale e parti che sulla carta dei ricambi sono contraddistinti da una cornice

durante la copertura della garanzia, rivolgersi al proprio rivenditore o al centro di assistenza autorizzato più vicino presentando la garanzia e la ricevuta di acquisto.

I presenti termini della garanzia tutelano i legittimi diritti di reclamo per vizi della cosa dell'acquirente nei confronti del venditore.

Motori a scoppio – per questi valgono le disposizioni di garanzia separate dei rispettivi costruttori del motore

TRADUCCIÓN DEL MANUAL ORIGINAL DE INSTRUCCIONES

Índice

Respecto a este manual.....	34
Descripción del producto.....	34
Advertencias de seguridad.....	36
Desembalar y montar el tractor.....	37
Los elementos de mando.....	37
Puesta en funcionamiento.....	40
Operación del tractor.....	42
Limpieza del tractor cortacésped.....	46
Mantenimiento.....	48
Almacenamiento del tractor cortacésped.....	51
Ayuda en caso de averías.....	53
Garantía y declaración CE.....	58

RESPECTO A ESTE MANUAL

- Antes de ponerlo en marcha, lea atentamente este manual de instrucciones. Esto es esencial para un trabajo seguro y un manejo sin problemas.
- Debe observar las instrucciones de seguridad y advertencia en la presente documentación y en el aparato.
- Los tractores cortacésped se suministran con diferentes variantes de equipamiento. Tenga en cuenta que las imágenes pueden diferir en cierta medida del original. Si tiene alguna dificultad para comprender las descripciones, diríjase a un taller especializado o al fabricante.
- Tenga en cuenta el manual de montaje adjunto.

Explicación de los símbolos



¡ADVERTENCIA!

Respete esta indicación de peligro para evitar daños personales graves.



¡ATENCIÓN!

La estricta observación de estas indicaciones de advertencia puede evitar daños personales y materiales.



Indicaciones especiales para una mejor comprensión y manejo.

DESCRIPCIÓN DEL PRODUCTO

Los tractores cortacésped con descarga trasera se fabrican en diferentes ejecuciones. En las siguientes descripciones del presente manual de instrucciones, asegúrese de leer la descripción adecuada para su tractor cortacésped.

Características de su tractor cortacésped

- Cambio: hidrostático por pedal
- Acoplamiento de cuchilla: electromagnético
- Volumen del recogedor: 310 l
- Vaciado del recogedor: eléctrico, palanca telescópica

Además en sistemas de mantillo, tipo de motor, potencia del motor y ancho de corte.

Diferencias de modelo:

- Ancho de corte
- Tipo de cambio (T3 y G700)
- Desbloqueo de derivación de cambio

Vista general de las piezas

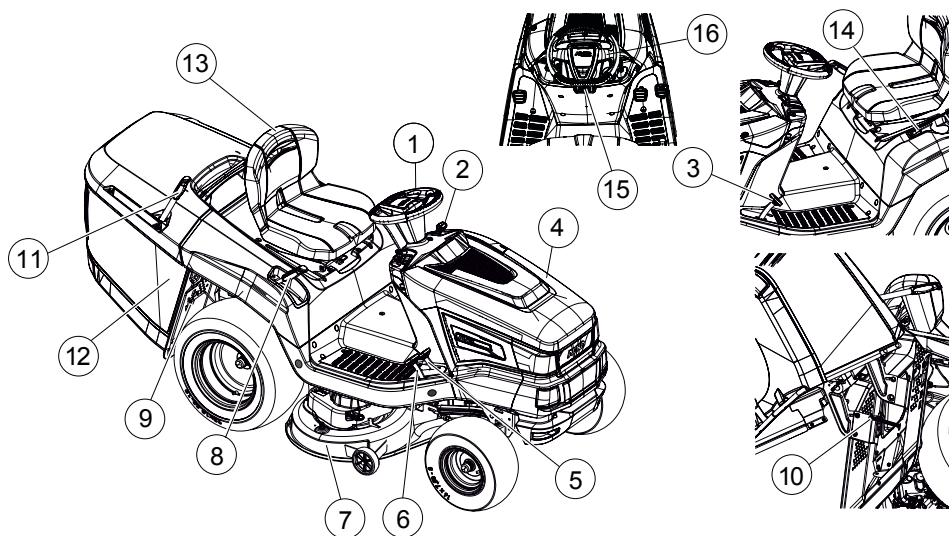

1	Volante	9	Derivación de cambio
2	Panel de mandos	10	Sensor de recogedor de césped
3	Pedal de freno	11	Accionamiento del recogedor
4	Cubierta del motor	12	Recogedor de césped
5	Accionamiento del cambio marcha atrás	13	Asiento del conductor
6	Accionamiento del cambio hacia delante	14	Accionamiento eléctrico del recogedor *
7	Mecanismo de segado	15	Palanca de bloqueo del pedal de freno
8	Ajuste de la altura de corte	16	Velocidad de la marcha

* La ejecución varía y depende del modelo

Uso acorde a los fines establecidos

El tractor cortacésped está destinado al segado de jardines privados domésticos y recreativos con una pendiente máx. de 10° (18%). Otras aplicaciones adicionales, como por ejemplo la aplicación de mantillo, sólo se permiten si se utilizan los accesorios originales y se respetan los valores de carga máximos.



Se considerará uso no previsto cualquier otro uso diferente y las modificaciones de montaje o ampliaciones no autorizadas. Como consecuencia, se extinguirá la garantía y la conformidad (marcado CE) y también se anulará cualquier responsabilidad por parte del fabricante por daños al usuario o a terceros.

Aplicaciones no previstas

El tractor cortacésped no se ha diseñado para el uso industrial en parques públicos, instalaciones deportivas ni en agricultura y silvicultura.



¡ADVERTENCIA!

Peligro debido a una sobrecarga del tractor cortacésped.

A la hora de utilizar el remolque preste especial atención a no sobrepasar las cargas de tracción ni las cuestas/desniveles permitidas. En caso de sobrepasarse, la potencia de frenado del tractor cortacésped se puede ver desbordada y ello puede provocar situaciones peligrosas.



Tenga en cuenta que el tractor cortacésped no posee ninguna homologación para circular por carretera y por ello no se puede operar por vías públicas.

Dispositivos de seguridad y de protección



¡ADVERTENCIA!

Peligro debido a la retirada o manipulación de los dispositivos de protección.

Queda prohibida toda operación si los dispositivos de protección se han retirado o manipulado. Los dispositivos de protección defectuosos se deben reparar o sustituir de inmediato.

Entre los dispositivos de protección se incluyen, sobre todo:

- Interruptor de contacto del freno
- Interruptor de contacto de la segadora
- Interruptor de contacto del recogedor de césped
- Interruptor de contacto del asiento
- Cubiertas de la segadora
- Interruptor de contacto del canal de descarga

Símbolos de seguridad en el tractor

Símbolos en el aparato

	Leer las instrucciones de uso antes de la puesta en marcha.
	Durante el segado se debe mantener a terceras personas, y en especial a los niños y animales, alejados del área de trabajo.
	Antes de efectuar los trabajos de mantenimiento y reparación, retirar la llave de encendido.

	Atención, peligro: mantener las manos y los pies alejados del mecanismo de corte.
	No conducir por pendientes con una inclinación superior a 10° (18%).
	Peligro: No pisar aquí.
	Peligro de quemaduras a causa de superficies calientes.

ADVERTENCIAS DE SEGURIDAD

- El equipo no debe ser utilizado por niños ni otras personas que no hayan leído el presente manual de instrucciones.
- Cumpla las disposiciones locales en cuanto a edad mínima del personal de operación.
- Instruya a los niños para que no jueguen con el aparato.
- Utilice únicamente el aparato durante el día o con una iluminación artificial adecuada.
- Las terceras personas han de mantenerse lejos de la zona de riesgo
- El usuario del aparato es responsable de las lesiones que sufran otras personas o sus bienes.
- Sólo han de utilizarse piezas de repuesto originales.
- Las manos y pies han de mantenerse lejos del mecanismo de corte
- Se ha de utilizar protector de oídos
- El tractor cortacésped no posee ninguna homologación para circular por carretera y por ello no puede transitar por vías y carreteras públicas.
- No siegue en condiciones de tormenta. No cuenta con protección contra rayos

- No se puede llevar ningún pasajero en la máquina
- No siegue por pendientes con una inclinación superior a 10° (18%)
- No se puede trabajar con el tractor cortacésped y/o con un accesorio fijado a este si se ha consumido alcohol, medicamentos o drogas que disminuyan la capacidad de reacción.
- Escarifique siempre en posición transversal a la pendiente
- Respete las horas de operación permitidas en su localidad y comunidad.
- El tractor cortacésped puede provocar lesiones graves a causa de su peso propio. A la hora de cargar y descargar el tractor cortacésped para transportarlo en un vehículo o remolque se debe proceder con especial cuidado.
- Este tractor cortacésped no se puede remolcar. Para el transporte por vías de circulación públicas, utilizar un vehículo adecuado.
- No operar el tractor cortacésped en áreas de trabajo mal ventiladas (p. ej., garajes). Los gases expulsados contienen monóxido de carbono tóxico y otras sustancias nocivas.

DESEMBALAR Y MONTAR EL TRACTOR

Tenga en cuenta las instrucciones de montaje adjuntas para desembalar y montar el tractor.



¡ADVERTENCIA!

Peligro debido a un montaje incompleto.

El tractor cortacésped no se puede operar antes de estar completamente montado. Lleve a cabo todos los trabajos de montaje descritos en las instrucciones de montaje. En caso de dudas, antes de la puesta en marcha pregunte a un técnico especializado si el montaje se ha efectuado correctamente.

LOS ELEMENTOS DE MANDO

A continuación se describen los elementos de mando de los tractores cortacésped con descarga trasera. Asegúrese de leer la descripción adecuada para su tractor cortacésped.

El panel de mandos estándar

A continuación se explican los elementos del panel de mandos estándar (1).

Regulación del número de revoluciones del motor (1b)



Tenga en cuenta que el accionamiento del regulador influye en la velocidad.

En el caso de reguladores con estártér integrado: Al desplazar el regulador (1b) aumenta y disminuye el número de revoluciones del motor, y el estártér se conecta en la posición totalmente superior.

	<p>Conectar el estártér: Desplazar el regulador totalmente hacia arriba hasta el signo del estártér. Utilizar esta posición exclusivamente para arrancar el motor.</p> <p> Algunas variantes del tractor cuentan con un botón del estártér (1a) aparte en el panel de mandos. En este caso además se debe tirar de este para arrancar el tractor.</p> <p>Una vez que el motor esté en marcha, volver a empujar hacia atrás lentamente el botón.</p>
	Operación de segado: En esta posición el motor funciona con el número máximo de revoluciones.
	En ralentí: En esta posición el motor funciona con el número mínimo de revoluciones.



Encendido (1d)

Posición	Funcionamiento
0	Motor desconectado. ⇒ <i>La llave de encendido se puede extraer.</i>
I	Faros conectados. ⇒ <i>Tras arrancar el motor, en esta posición se conectan los faros.</i>
II	Posición de operación, cuando el motor está en marcha.
III	Posición de inicio para arrancar el motor. ⇒ <i>En cuanto el motor esté en marcha, suelte la llave. Retrocederá a la posición de operación II.</i>



Panel de mandos con y sin pantalla









Lea este capítulo si su tractor cortacésped cuenta con una pantalla en el panel de mandos estándar (2).

Teclas de función e indicadores de la pantalla

Pos.	Denominación	Funcionamiento
2 b		<p>En la pantalla se muestran</p> <ul style="list-style-type: none"> ■ las horas de servicio diarias (indicación con un decimal) <p>i Las horas de servicio diarias se muestran con el sistema decimal (1,5 h = 1 h 30 min).</p> <p>o</p> <ul style="list-style-type: none"> ■ las horas de servicio totales (indicación sin decimal). <p>i Las horas de servicio totales comienzan a contar en cuanto la llave de encendido se gira a la posición I.</p>
2 e		<p>Para cambiar la indicación de la pantalla.</p> <ul style="list-style-type: none"> ■ Horas de servicio totales ■ Horas de servicio diarias ■ Tensión de la batería <p>i Si la llave de encendido permanece en la posición "I" del encendido, las horas de servicio totales continúan corriendo.</p>
2 n		<p>Restablecimiento de las horas de servicio diarias a "0".</p> <p>i Únicamente se pueden restablecer a "0" las horas de servicio diarias, no las horas de servicio totales.</p>

Testigos

Pos.	Denominación	El indicador se ilumina:
2 a		<p>1. Con el motor en marcha:</p> <ul style="list-style-type: none"> ■ si la batería del estérter está defectuosa o muy descargada. ■ si la línea de alimentación entre el motor y la batería se interrumpe. ■ si el fusible está defectuoso (15 A azul). ■ si el alternador del motor está defectuoso. <p>2. Con el motor detenido:</p> <ul style="list-style-type: none"> ■ si la batería del estérter está muy descargada. <p>i Si estos indicadores se iluminan, acuda al taller especializado.</p>
2 c		<p>cuando el recogedor de césped está lleno. Vacíe el recogedor de césped.</p>

Pos.	Denominación	El indicador se ilumina:
2 d		cuando el mecanismo de segado está conectado.
2 f		cuando se ha habilitado la marcha atrás para el mecanismo de segado.
2 g		cuando en el área de trabajo lateral del tractor cortacésped hay una persona o un objeto.
2 h		si el recogedor de césped se ha retirado o si no se ha cerrado conforme a lo prescrito.
2 i		si los faros están encendidos.
2 j		cuando se acciona el freno y si este está bloqueado.
2 k		cuando en el depósito sólo hay una cantidad restante de combustible de aprox. 1,5 litros como máximo.
2 l		cuando el nivel de aceite es inferior a un nivel determinado.
2 m		cuando el conductor se desmonta del tractor con: <ul style="list-style-type: none"> ■ el motor en marcha (el freno está bloqueado)

Pedal de freno y de embrague

- **Freno:** si pisa el pedal (4a) hasta el fondo, el freno actúa sobre el cambio y el tractor frena.
- **Freno de mano:** si levanta de la palanca de bloqueo (4b) con el pedal de freno/embrague (4a) pisado, el freno se bloquea. Al volver a pisar el pedal el freno se suelta.

Manejo del cambio (velocidad de la marcha)

Los tractores cortacésped están equipados con un cambio hidrostático operado por pedal.

Algunos modelos están equipados con un control de velocidad.

En el lado derecho se sitúan dos pedales separados para la marcha hacia delante y hacia atrás.

Sentido de la marcha	Descripción
Hacia delante	Accione el pedal derecho (3b) para desplazarse hacia delante.

Sentido de la marcha	Descripción
Hacia atrás	<p>Accione el pedal izquierdo (3a) para desplazarse hacia atrás.</p> <div data-bbox="199 304 255 363"> </div> <p>Si sólo se acciona el pedal para la marcha atrás, el mecanismo de segado se desactiva.</p> <p>Operación de segado con marcha atrás:</p> <p>⇒ véase el capítulo "Segar con el tractor cortacésped".</p>

Cambio hidrostático operado por pedal

El cambio hidrostático operado por pedal se acciona mediante dos pedales (3a y 3b).

Para **ponerlo en marcha**, en primer lugar suelte el freno de mano (4a) con el motor en marcha y a continuación accione el pedal (3b) para desplazarse hacia delante o el pedal (3a) para desplazarse hacia atrás. Cuanto más tiempo pise el pedal, más deprisa se desplazará en el sentido deseado.

Desplazarse hacia delante: pise el pedal exterior (3b) del lado derecho.

Desplazarse hacia atrás: pise el pedal interior (3a) del lado derecho.

Manejo del mecanismo de segado

Ajuste de la altura de corte

El mecanismo de segado del tractor se puede regular en altura en varios niveles mediante una palanca (5b) situada a la derecha del asiento del conductor.

1. Desplace la palanca de regulación (5b) en la dirección deseada. Si la palanca está bajada, la altura de corte será reducida; si la palanca está levantada, la altura de corte será elevada.

Conexión del mecanismo de segado

Conexión eléctrica: en la zona del panel de mandos hay un interruptor (1e), con el que puede conectar el mecanismo de segado.

PUESTA EN FUNCIONAMIENTO



¡ADVERTENCIA!

Peligro debido a un montaje incompleto.

El tractor cortacésped no se puede operar antes de estar completamente montado.

Lleve a cabo todos los trabajos de montaje descritos en las instrucciones de montaje. En caso de duda, antes de la puesta en marcha pregunte a un técnico especializado si el montaje se ha efectuado correctamente.

Compruebe que todos los dispositivos de seguridad y protección están disponibles y funcionan perfectamente.

Comprobación del mecanismo de segado

Antes del uso siempre se debe efectuar un control visual para comprobar si la herramienta de corte, los pernos de fijación y la unidad de corte completa presentan desgaste o daños. Para evitar un desequilibrio, las cuchillas desgastadas o dañadas se deben sustituir por unas nuevas.

Llenado de aceite

Antes de la primera puesta en marcha, el motor se debe llenar con aceite. Para ello tenga en cuenta las instrucciones del fabricante del motor. Tenga en cuenta asimismo que el nivel de aceite se debe controlar periódicamente y en caso necesario se debe rellenar con aceite.

Llenado de combustible



¡ADVERTENCIA!

Peligro durante la manipulación de combustible.

El combustible es altamente inflamable. Llenar el depósito de combustible únicamente al aire libre. No fumar. No llenar el depósito con el motor en marcha o caliente.

Utilice un embudo o un tubo de llenado adecuado para llenar el depósito y así evitar que se derrame combustible en el motor, la carcasa o el suelo.

Por motivos de seguridad, el cierre del depósito de combustible y otros cierres del depósito se deben sustituir en caso de que presenten daños.

Si el combustible se ha desbordado, el motor no se puede arrancar. El tractor se debe alejar del lugar manchado de combustible, y el combustible

derramado se debe absorber y limpiar del suelo, del motor y de la carcasa con un trapo.

Se debe evitar cualquier intento de arranque hasta que los vapores del combustible se hayan disipado.

Guarde el combustible únicamente en los recipientes previstos para ello.

Utilice gasolina sin plomo, índice de octanos mín. 91.

Llenado del depósito

1. En caso necesario detenga el motor y extraiga la llave de contacto para mayor seguridad.
2. Espere a que el motor se haya enfriado un poco (peligro de explosión debido al combustible inflamado).
3. Presione la cubierta de cierre del depósito (8a).
4. Gire hacia arriba la cubierta de cierre del depósito (8a).

La cubierta de cierre del depósito (8a) se desbloquea.

5. Abra el cierre del depósito (8b) y rellénelo con combustible.



¡PRECAUCIÓN!

Evite llenar en exceso el recipiente de combustible.

6. Cierre el cierre del depósito (8b).
7. Cierre la cubierta de cierre del depósito (8a) de forma que quede encajada.

Comprobación de la presión de los neumáticos

- Controle periódicamente la presión de los neumáticos.
- Consulte en los neumáticos la presión de aire requerida (recomendación: 1 bar).



1 PSI = 0,07 bar.

Mediante una bomba de pie de uso habitual en el comercio se puede controlar la presión de los neumáticos y volver a hincharlos.

Incorporación del recogedor de césped

Los tractores cortacésped se suministran con un recogedor de césped. Tenga en cuenta que las imágenes pueden diferir en cierta medida del original.

Colocación del indicador de llenado del recogedor de césped

El indicador de llenado emite una señal de claxon si es necesario vaciar el recogedor de césped. Para incorporar el indicador de llenado, el recogedor de césped debe estar desmontado.

El indicador de llenado (9a) se debe deslizar en la abertura de la pared posterior. Preste atención a que la ubicación del indicador de llenado sea correcta. Introdúzcalo recto y sin ejercer fuerza por la abertura hasta que lo escuche encajar.

Colocación del recogedor de césped

1. Sujete el recogedor de césped con una mano por su asidero (10a) y con la otra mano por la abertura de soporte del lado posterior (10b).
2. Coloque el recogedor de césped simétricamente en la guía (10c).
3. Inclínelo ligeramente hacia delante el recogedor de césped con la otra mano (11) de forma que su parte delantera encaje.
4. Ahora vuelva a abatir el recogedor de césped (12a).
5. Compruebe que el recogedor de césped está correctamente asentado.

Comprobación de los dispositivos de seguridad

Los dispositivos de seguridad se deben comprobar antes de cada arranque del tractor cortacésped.



¡ADVERTENCIA!

Peligro durante la comprobación de los dispositivos de seguridad.

La comprobación de los dispositivos de seguridad se debe efectuar únicamente desde el asiento del conductor y cuando no haya ni personas ni animales en las proximidades.

Lleve a cabo todas las comprobaciones sobre un suelo liso para evitar que el tractor cortacésped ruede de forma descontrolada.

Comprobación del interruptor de contacto del freno

El interruptor de contacto del freno garantiza que el motor no se puede arrancar si no se acciona el freno.

1. El motor está apagado.
2. Colóquese en el asiento del conductor.

3. Suelte el freno de mano accionando el pedal del freno (4a).
4. Intente arrancar el motor (llave de encendido en la posición III).



¡ATENCIÓN!

El motor no debe arrancar.

Comprobación del interruptor de contacto del mecanismo de segado

El interruptor de contacto del mecanismo de segado garantiza que el motor no se puede arrancar cuando el mecanismo de segado está activado.

1. El motor está apagado.
2. Colóquese en el asiento del conductor.
3. Pise el pedal del freno (4a) y accione el freno de mano (4b).
4. Conecte el mecanismo de segado.
5. Intente arrancar el motor (llave de encendido en la posición III).



¡ATENCIÓN!

El motor no debe arrancar.

Comprobación del interruptor de contacto del asiento

El interruptor de contacto del asiento garantiza que el motor se desconecta en cuanto deja de haber una persona en el asiento del conductor si el mecanismo de segado está encendido.

1. Colóquese en el asiento del conductor.
2. Pise el pedal del freno (4a) y accione el freno de mano (4b).
3. Arranque el motor y hágalo funcionar con el número máximo de revoluciones.
4. Conecte el mecanismo de segado.
5. Descargue el asiento levantándose (¡no desmonte!).



¡ATENCIÓN!

El motor debe detenerse.

Comprobación del interruptor de contacto del recogedor de césped

El interruptor de contacto del recogedor de césped garantiza que el motor se desconecta en cuanto el recogedor de césped no esté correctamente enganchado si el mecanismo de segado está encendido.

1. Colóquese en el asiento del conductor.
2. Pise el pedal del freno (4a) y accione el freno de mano (4b).

3. Arranque el motor y hágalo funcionar con el número máximo de revoluciones.
4. Conecte el mecanismo de segado.
5. Levante ligeramente el recogedor de césped vacío o accione el interruptor de apertura.



¡ATENCIÓN!

El motor debe detenerse.

Comprobación del interruptor de contacto del canal de descarga

El interruptor de contacto del canal de descarga garantiza que el tractor cortacésped no se puede arrancar si el canal de descarga está desmontado.

1. Descuelgue el recogedor de césped.
2. Retire el canal de descarga.
3. Colóquese en el asiento del conductor.
4. Pise el pedal del freno (4a) y accione el freno de mano (4b).
5. Arranque el motor.



¡ATENCIÓN!

El motor no debe arrancar.

OPERACIÓN DEL TRACTOR



¡ADVERTENCIA!

Peligro debido a un conocimiento insuficiente del tractor cortacésped.

Antes de comenzar lea atentamente el manual de instrucciones.

Preste especial atención a todas las indicaciones de seguridad.

Lleve a cabo a conciencia todos los trabajos de montaje y todos los trabajos de puesta en marcha. En caso de duda consulte al fabricante.

Medidas fundamentales de preparación

- Durante el segado utilice siempre calzado de trabajo resistente y pantalones largos. No siegue nunca con los pies descalzos o con sandalias abiertas.
- Examine completamente el terreno en el que se va a aplicar el tractor cortacésped y retire todas las piedras, palos, alambres, huesos y otros cuerpos extraños que puedan verse arastrados y salir despedidos. Asimismo, durante el segado se debe prestar atención a los posibles cuerpos extraños.

- Lleve a cabo todos los trabajos descritos en el apartado de puesta en marcha. Esto se aplica en especial a la comprobación de los dispositivos de seguridad.
- Utilice únicamente el dispositivo de enganche para remolcar cargas. No sobrepase la carga de soporte.
- No se permite transportar objetos en el tractor cortacésped ni sobre o dentro del recogedor de césped.

Uso de accesorios



¡ADVERTENCIA!

Peligro debido a un accesorio incorrecto o a un uso incorrecto del accesorio.

Utilice siempre únicamente accesorios originales del fabricante del tractor.

Tenga en cuenta las normas para la utilización en el respectivo manual de instrucciones adjunto.

La utilización de accesorios no autorizados o la utilización incorrecta pueden originar grandes peligros para el operador y para terceros. El tractor cortacésped podría sobrecargarse, lo cual puede provocar accidentes graves.

Desplazamiento del tractor cortacésped



¡PRECAUCIÓN!

Peligro en caso de desplazamiento por superficies inclinadas.

Desplace el tractor cortacésped únicamente por superficies horizontales. En superficies inclinadas el tractor cortacésped podría rodar cuesta abajo de manera descontrolada.

Con el accionamiento hidrostático operado por pedal:

La palanca de derivación (14a) se encuentra en el paso de rueda derecho trasero.

Desbloqueo de derivación en caso del cambio T3 (20" ruedas traseras)

- Sacar la palanca de derivación (14a) y levantarla.
- Suelte el freno.
 - ⇒ *Ahora el tractor cortacésped se puede desplazar.*

Desbloqueo de derivación en caso del cambio G700 (23" ruedas traseras)

- Introducir la palanca de derivación (14a) y levantarla.
- Suelte el freno.
 - ⇒ *Ahora el tractor cortacésped se puede desplazar.*

Arranque y parada del motor

Arranque del motor

1. Siéntese en el asiento del conductor.
2. Pise a fondo el pedal del freno (4a) en el lado izquierdo y bloquéelo con el freno de mano (4b).
3. Asegúrese de que el mecanismo de segado NO está conectado. Para ello compruebe la posición del interruptor basculante (1e).
4. Desplace el regulador (1b) del número de revoluciones del motor hasta el tope superior. En función de la variante de equipamiento, en ese punto se encuentra el signo del estártér. De lo contrario, tire del botón del estártér (1a) aparte.
5. Introduzca la llave de encendido en el encendido (1d).
6. Gire la llave de encendido en la posición "III" y manténgala ahí hasta que el motor se ponga en marcha.



Para no dañar la batería del estártér, el intento de arranque no debe durar más de aprox. 5 segundos.

7. Suelte la llave de encendido, esta volverá automáticamente a la posición "II".
8. Desplace el regulador (1b) del número de revoluciones del motor a la posición de operación. En el caso de la variante de equipamiento con botón de estártér, vuelva a pulsar este botón (1a).

Desconexión del motor

1. Desconecte el mecanismo de segado (1e).
2. Coloque el regulador (1b) del número de revoluciones del motor a la posición de ralentí.
3. Pise el pedal del freno (4a) y bloquéelo con el freno de mano (4b).
4. Gire la llave de encendido (1d) a la posición "0".
5. Extraiga la llave de encendido.



¡ADVERTENCIA!

Peligro a causa del motor caliente.

A la hora de detener el motor, preste atención a que las partes calientes del motor, como el silenciador, no inflamen ninguno de los elementos o materiales que se encuentran en las proximidades.

Conducción del tractor



¡ADVERTENCIA!

Peligro debido a una velocidad inadecuada.

Conduzca lentamente, en especial al principio, para acostumbrarse al comportamiento de marcha y de frenado del tractor.

Antes de cambiar de dirección se debe reducir la velocidad de marcha de forma que el conductor siempre conserve el control del tractor cortacésped y este no vuelque.

Su tractor está accionado mediante un cambio hidrostático operado por pedal.

Preparación de la marcha a temperaturas inferiores a 10 °C.



1. Asegúrese de que el mecanismo de segado NO está conectado. Para ello compruebe el interruptor basculante (1e).
2. Arranque el motor y déjelo calentar durante aprox. 30 segundos para optimizar la viscosidad del aceite del cambio. A continuación puede conducir el tractor. El mecanismo de segado se debe conectar una vez que el motor ha estado en funcionamiento durante algunos minutos.

Conducción con el cambio hidrostático operado por pedal

1. Pise el pedal del freno (4a) y bloquéelo con el freno de mano (4b).
2. Ajuste el mecanismo de segado a la máxima altura de corte (5b).
3. Arranque el motor.
4. Accione el freno (4a).
5. Pise lentamente el pedal correspondiente al sentido de la marcha deseado.
 - Hacia delante: Pedal (3b)
 - Hacia atrás: Pedal (3a)

6. Cuanto más tiempo pise el pedal, más deprisa se desplazará el tractor en el sentido deseado.
7. Para detenerse, suelte el pedal y pise el pedal de freno/embrague (4a).



Siempre que abandone el tractor accione el freno de mano (4b) con el pedal de freno pisado, para evitar que el tractor se desplace por sí solo.

Conducción con el control de velocidad



El control de velocidad sólo se puede activar con la marcha hacia delante.

Cuando se acciona el freno, el control de velocidad se desactiva automáticamente.

Activación/desactivación del control de velocidad

- Levantar la palanca (1c).
El control de velocidad se activa.
- Bajar la palanca (1c).
El control de velocidad se desactiva.

Conducción y segado en pendientes



¡ADVERTENCIA!

Peligro debido a errores durante la conducción en pendientes.

Se debe extremar la precaución a la hora de conducir por pendientes. No existe una pendiente "segura".

Tenga en cuenta al respecto en especial las siguientes indicaciones de seguridad.

Si las ruedas derrapan o si el vehículo se queda atascado al circular por una pendiente, desconectar el mecanismo de segado y los dispositivos auxiliares. A continuación abandonar la pendiente bajando lentamente y en sentido recto.

Si el recogedor de césped está lleno, el peso incrementa el peligro de volcado del tractor cortacésped.

- No conduzca por pendientes con una inclinación superior a 10° (18%). Ejemplo: esto corresponde a una diferencia de altura de 18 cm en un metro de longitud.
- No arranque de forma brusca.
- No frene de forma brusca.
- Mantenga una velocidad de marcha reducida.

- No conduzca en sentido transversal con respecto a la pendiente.
- No acelere intensamente.
- No conduzca de forma brusca.

Segado con el tractor cortacésped

Para lograr un resultado de segado esmerado la velocidad de marcha se debe adaptar a las condiciones del césped. Emplee como máximo 2/3 de la velocidad de marcha posible en el pedal para realizar el segado. La velocidad máxima del tractor está destinada exclusivamente para la operación de marcha sin el mecanismo de segado conectado.

En un caso normal la altura de corte es de 4 - 5 cm. Esto corresponde a la 2ª o 3ª muesca de la regulación de altura (5b). En caso de que el césped esté húmedo y mojado, realice el segado con la altura de corte máxima.

Si el césped está muy alto, resulta útil segarlos en dos pasadas. En la primera pasada ajuste el mecanismo de segado con la altura de corte máxima. En la segunda pasada puede ajustar la altura que desee.

Conexión del mecanismo de segado



El mecanismo de segado sólo se puede conectar una vez que el motor ya se ha calentado durante aprox. un minuto.

A la hora de conectar el mecanismo de segado el cortacésped no debe encontrarse en un césped alto.

1. Arranque el motor.
2. Desplace el regulador (1b) del número de revoluciones del motor a la posición de operación.
3. Ajuste el mecanismo de segado a la máxima altura de corte (5b).
4. Conecte el mecanismo de segado con el interruptor basculante (1e) (posición "I").
5. Ajuste la altura de corte deseada con la palanca manual (5b).
6. Arranque el tractor cortacésped.

Operación de segado con marcha atrás



Si sólo se acciona el pedal de cambio para la marcha atrás, el mecanismo de segado se desactiva.

1. Accione la tecla "Segado marcha atrás" (1f) y antes de que trascurren 5 s pise el pedal (3a) para la marcha atrás.



¡ADVERTENCIA!

Peligro de accidente durante el segado marcha atrás.

A la hora de segar marcha atrás, tenga en cuenta el entorno que se encuentra detrás.

Realice el segado marcha atrás únicamente cuando sea necesario.

Desconexión del mecanismo de segado



¡ADVERTENCIA!

Peligro debido a la marcha en inercia de la cuchilla.

Una cuchilla de corte que gira / que se está deteniendo puede provocar cortes en manos y pies. Por ello los pies y manos se deben mantener alejados de las herramientas de corte.

Desconecte el mecanismo de segado con el interruptor basculante (posición "0") (1e).

El mecanismo de segado se puede desconectar tanto en estado de parada como durante la marcha del tractor.

Desconecte el mecanismo de segado siempre que atraviese una superficie que no sea césped.

Vaciado del recogedor de césped



Riesgo de lesiones

Cuando el recogedor de césped está lleno, sonará una señal acústica. El recogedor se debe vaciar en ese momento a más tardar.

En función de la variante de equipamiento, su tractor cortacésped cuenta con un vaciado de accionamiento eléctrico del recogedor de césped o bien con un recogedor de césped de accionamiento manual con palanca de accionamiento.

Para cualquier tipo de recogedor se aplica:

- El vaciado del recogedor de césped se puede efectuar desde el asiento del conductor.
- Si el recogedor de césped se levanta o se descuelga con el mecanismo de segado conectado, el motor se cala.
- Si el recogedor de césped no está encajado correctamente, el mecanismo de segado no se puede conectar.

Vaciado de accionamiento eléctrico del recogedor de césped

1. Para vaciarlo, accione el interruptor basculante (6a) situado en el lado izquierdo del asiento del conductor.
2. Para cerrar el recogedor de césped accione de nuevo el interruptor basculante.

Vaciado del recogedor de césped con palanca de accionamiento

1. Tire de la palanca de accionamiento del recogedor de césped (16).
2. Empuje la palanca en el sentido de la marcha para que el recogedor de césped se abra.
3. Mueva hacia atrás el recogedor de césped con la palanca hasta que encaje.

Mantillo

Para obtener un resultado óptimo de mantillo se debe segar el césped periódicamente (aprox. entre 1 y 2 veces a la semana). Al hacerlo, cortar 1/3 de la altura del césped (p. ej., en un césped de 6 cm de altura, segar 2 cm). Ello hace que el material cortado se introduzca limpiamente en el césped restante.

Intervalo de segado

Tenga en cuenta que el césped crece de forma distinta en las diferentes épocas. Se recomienda seleccionar un intervalo de segado más corto al inicio de la primavera. Aumente el intervalo de segado si la tasa de crecimiento del césped disminuye a lo largo del año.

Si el césped no se puede cortar durante un tiempo, seleccionar primero un ajuste mayor de la altura de corte y dos días más tarde segar de nuevo con un ajuste más bajo de la altura de corte.

Segado de césped alto

Cuando el césped haya crecido más de lo habitual o cuando esté demasiado húmedo, siéguelo con un ajuste más alto de la altura de corte. A continuación siegue el césped de nuevo con el ajuste normal más bajo.

Mantenimiento de las cuchillas de corte

Durante toda la estación de segado, procure que las cuchillas de corte estén afiladas para evitar arrancar y desgarrar las hojas de hierba. Las hojas de hierba arrancadas se vuelven marrones en los bordes. Esto hace que se reduzca el crecimiento y que aumente la propensión del césped a sufrir enfermedades.

- Tras cada uso, comprobar si las cuchillas de corte están afiladas y si presentan signos de desgaste o daños. En caso necesario consulte al servicio técnico.
- A la hora de sustituir las cuchillas, utilizar únicamente cuchillas de repuesto originales de AL-KO.

LIMPIEZA DEL TRACTOR CORTACÉSPED

Para conseguir un funcionamiento óptimo y una vida útil prolongada, el tractor cortacésped se debe limpiar periódicamente.

Limpie la suciedad adherida del tractor cortacésped y del recogedor de césped tras cada operación.

No utilice ningún limpiador de alta presión para la limpieza. El chorro de agua de un limpiador de alta presión o de una manguera de jardín puede provocar daños en el sistema eléctrico o los cojinetes.

Preste atención a que en especial el motor, el cambio y los rodillos de desvío, así como el sistema electrónico completo, no entren en contacto con el agua.



¡ADVERTENCIA!

Peligro durante la limpieza.

A la hora de efectuar todos los trabajos de limpieza se aplica:

- Apague el motor y retire la llave de encendido.
- Retire el/los enchufe(s) de la bujía.
- Los dispositivos de protección retirados para la limpieza se deben volver a montar tras la limpieza.
- PELIGRO DE QUEMADURAS: proceda a limpiar el tractor cortacésped una vez que se haya enfriado. El motor, el cambio y el silenciador están muy calientes.
- PELIGRO DE CORTE: preste atención a las cuchillas afiladas a la hora de realizar trabajos en las herramientas de corte. En el caso de herramientas de segado de varios filos, el movimiento de una herramienta de corte puede provocar el movimiento de otra.

Limpieza del recogedor de césped

Para proceder a su limpieza, descuelgue el recogedor de césped y lávelo por dentro y por fuera con una manguera de agua. La suciedad fuertemente adherida se debe rascar con cuidado, por ejemplo, con un cepillo. Preste atención a no dañar el tejido, en especial en el caso de recogedores de césped con funda de tela.



Antes de la limpieza vacíe el recogedor de césped como se describe. Un recogedor de césped lleno es demasiado pesado para poder retirarlo de forma segura.

Retirada de un recogedor de césped

1. Pare el motor.
2. Eleve ligeramente el recogedor de césped.
3. Extraiga hacia arriba el recogedor de césped.

Retirada de un recogedor de césped de accionamiento eléctrico

1. Pare el motor.
2. Asegúrese de que el recogedor de césped de accionamiento eléctrico está cerrado.
3. Eleve el recogedor de césped (aprox. 30°).
4. Extraiga hacia arriba el recogedor de césped.

Limpieza de la carcasa, el motor y el cambio

No lavar con agua ni con un limpiador de alta presión el motor y todos los rodamientos (ruedas, cambio, soporte de las cuchillas).

Si penetrase agua en el sistema de encendido, en el carburador y en el filtro de aire se pueden provocar averías. El agua en los puntos de rodamientos puede provocar la pérdida de la lubricación y con ello el deterioro del rodamiento.

Para eliminar la suciedad y los restos de césped, utilizar un trapo, un cepillo, un pincel de mango largo o algún elemento similar.



¡PRECAUCIÓN!

Daños en el sistema eléctrico debido a la penetración de agua.

A la hora de limpiar el tractor con agua, preste atención que el agua no penetre en el sistema eléctrico.

Limpieza del canal de descarga

Una limpieza periódica garantiza el buen funcionamiento del ajuste de la altura de corte.

El canal de descarga se compone de dos piezas, una dentro de la otra. La parte inferior está firmemente encajada en la carcasa. La parte superior se puede extraer para realizar la limpieza.

1. Retire el recogedor de césped.
2. Retire los tornillos (17a) a izquierda y derecha del canal de descarga.
3. Saque el canal de descarga hacia atrás a través de la pared posterior.
4. Limpie a fondo el canal de descarga superior e inferior.
5. Introduzca el canal de descarga en la pared posterior. Al hacerlo preste atención a que la parte superior y la inferior se unan limpiamente.
6. Atornille firmemente el canal de descarga con los dos tornillos de fijación.
7. El recogedor de césped se puede volver a montar.

MANTENIMIENTO



¡ADVERTENCIA!

Peligro durante el mantenimiento.

A la hora de efectuar todos los trabajos de mantenimiento se aplica:

- Apague el motor y retire la llave de encendido.
- Retire el/los enchufe(s) de la bujía.
- Los dispositivos de protección retirados para el mantenimiento se deben volver a montar tras el mantenimiento.
- PELIGRO DE QUEMADURAS: proceda a realizar los trabajos en el tractor cortacésped una vez que se haya enfriado. El motor, el cambio y el silenciador están muy calientes.
- PELIGRO DE CORTE: preste atención a las cuchillas afiladas a la hora de realizar trabajos en las herramientas de corte. En el caso de herramientas de segado de varios filos, el movimiento de una herramienta de corte puede provocar el movimiento de otra.
- Solamente deberán sustituirse componentes por piezas de repuesto originales.
- En caso de dudas, consulte siempre a un taller especializado o póngase en contacto con el fabricante.

Plan de mantenimiento

Los siguientes trabajos pueden ser efectuados por el propio usuario. Todos los demás trabajos de mantenimiento, servicio técnico y reparación deben ser efectuados en un taller de servicio técnico autorizado. Tenga en cuenta además las lubricaciones anuales recomendadas según el plan de lubricación.

Tarea	Antes de cada uso	Tras cada uso	Tras las primeras 5 horas	Cada 25 horas de servicio	Cada 50 horas de servicio	Antes de cada almacenamiento
Comprobar el nivel de aceite del motor ^{*)}	X					
Cambiar el aceite del motor ^{*)}			X			X
Limpiar el filtro de aire ^{*)}				X		
Sustituir el filtro de aire ^{*)}					X	
Comprobar la bujía ^{*)}					X	
Comprobar el freno (frenado de prueba en un tramo recto)	X					
Comprobar la presión de los neumáticos	X					
Comprobar las cuchillas de segado	X					
Comprobar si hay piezas sueltas	X					X

Tarea	Antes de cada uso	Tras cada uso	Tras las primeras 5 horas	Cada 25 horas de servicio	Cada 50 horas de servicio	Antes de cada almacenamiento
Comprobar la correa trapezoidal (control visual)				X		
Limpiar el tractor cortacésped		X				
Limpiar la rejilla de aspiración de aire del motor*	X					
Limpiar el cambio de restos de césped y segado				X		

)* Consulte el manual de instrucciones del fabricante del motor.



En caso de uso intenso y de altas temperaturas, puede que sean necesarios unos intervalos de mantenimiento más cortos que los indicados en la tabla anterior.

Plan de lubricación

Para garantizar el buen funcionamiento de las piezas móviles, recomendamos volver a lubricar al menos una vez al año los siguientes puntos.

Limpie con un trapo todos los puntos que se van a lubricar antes de proceder a lubricarlos o rociarlos. Para evitar una posible corrosión, no utilice agua.

Puntos de lubricación

- Lubrique con grasa multiuso la boquilla de engrase en la rótula de dirección derecha e izquierda (20).
- Rocíe con aceite el rodamiento del eje delantero en el bastidor (20a).
- Lubrique con grasa multiuso el segmento dentado y el piñón de dirección en el engranaje de dirección (21).
- Lubrique con grasa multiuso el rodamiento de rodillos y el cubo en el eje delantero y trasero (22 / 19).



Para lubricar los ejes y rodamientos las ruedas delanteras y traseras deben estar desmontadas.

- Puntos de giro y de rodamiento: Lubricación de todos los puntos móviles de giro y de rodamiento.

Cambio de rueda

El cambio de rueda sólo se debe efectuar sobre un suelo firme y horizontal.

1. Detenga el tractor cortacésped y retire la llave de encendido.
2. Pise a fondo el pedal del freno (4a) y bloquéelo con el freno de mano (4b).
3. Asegure el tractor cortacésped con calces para evitar que se desplace por sí solo. Coloque el calce en el lado que no se va a elevar.
4. Eleve el tractor cortacésped con un equipo de elevación adecuado (p. ej., un gato hidráulico) por el lateral en el que se debe cambiar la rueda. Eleve el tractor hasta que la rueda que se va a cambiar se pueda girar libremente.



Durante la elevación, preste atención a no doblar ningún elemento del tractor. Coloque la herramienta de elevación únicamente en partes metálicas sólidas.

5. Asegure el tractor cortacésped mediante un apoyo sólido en el que se sujete un elemento portante del bastidor (p. ej., maderas escuadradas) de tal forma que no pueda descender aunque el equipo de elevación se resbale o se vuelque.
6. Retire la tapa protectora (18a).
7. Aparte la arandela de seguridad (18b) con un destornillador. Preste atención a que no se pierda.

8. Retire la arandela (18c).
9. Saque la rueda del eje.



Al sacar las ruedas traseras del eje, no perder el muelle de ajuste.

10. Antes de volver a montar, limpie el eje y el orificio de la rueda y engráselos con grasa multiuso.
11. Inserte la rueda en el eje.



Al insertar las ruedas traseras, las ranuras del muelle de ajuste y de la rueda trasera deben coincidir de tal forma que el muelle de ajuste se pueda introducir sin ejercer fuerza.

12. Inserte la arandela en el eje.
13. Introduzca la arandela de seguridad en la ranura del eje. Si utiliza una pinza para esta operación, preste atención a no dañar el eje con la pinza.
14. Inserte la tapa protectora en el eje.
15. Retire el apoyo de seguridad y haga descender el tractor con cuidado sobre el suelo con el equipo de elevación.

Batería del estérter

El volumen de suministro del tractor cortacésped no incluye ningún cargador para la batería del estérter.

Denominación exacta de la batería: véase la caja de la batería. La batería del estérter se encuentra bajo la cubierta del motor.

En principio la batería del estérter está cargada de fábrica.



¡ADVERTENCIA!

Peligro debido a un manejo incorrecto de la batería del estérter.

Para evitar los peligros que se puedan derivar de un manejo incorrecto de la batería, tenga en cuenta los siguientes puntos.

- La batería del estérter no se debe almacenar en las proximidades de una llama abierta, no se debe quemar ni depositar sobre fuentes de calefacción. Existe peligro de explosión.
- Para el almacenamiento invernal, guarde la batería del estérter en un lugar seco y fresco (10 - 15 °C). Durante el almacenamiento se deben evitar las temperaturas inferiores al punto de congelación.

- No deje la batería del estérter descargada durante un período de tiempo prolongado. Si la batería del estérter no se ha utilizado durante un período de tiempo prolongado, se debe recargar con un cargador adecuado.
- No destruya la batería del estérter. El electrolito (ácido sulfúrico) provoca quemaduras cutáneas y abrasiones en la ropa; lávelos de inmediato con agua abundante.
- Mantenga limpia la batería del estérter. Límpiela únicamente con un paño seco. Para ello no utilice agua, gasolina, diluyentes ni ningún producto similar.
- Mantenga limpios los polos de conexión y aplíqueles grasa para polos de batería.
- No cortocircuite los polos de conexión.

Carga de la batería del estérter

La recarga es necesaria:

- Antes del almacenamiento para la pausa invernal.
- En caso de un período de inactividad prolongado del aparato (superior a 3 meses).



¡ADVERTENCIA!

Peligro debido a una recarga incorrecta de la batería del estérter.

La corriente de carga del cargador no debe sobrepasar los 5 A y la tensión de carga debe ser como máximo de 14,4 V. En caso de emplear una tensión de carga más alta existe peligro de explosión de la batería del estérter.

A la hora de efectuar trabajos en la batería, retire siempre la llave de encendido.

Recomendamos recargar esta batería del estérter estanca al gas y que no requiere mantenimiento con un cargador especialmente adecuado para ello (adquirir en comercio especializado).

Antes de cargar la batería del estérter tenga en cuenta el manual de instrucciones del fabricante del cargador.

1. Extraiga la llave de encendido (1d).
2. Abra la cubierta del motor.



¡PRECAUCIÓN!

Peligro de cortocircuito.

Para evitar un cortocircuito, siempre desconecte primero el cable negativo (-) de la batería y vuelva a conectarlo el último.

A la hora de efectuar trabajos en la batería, retire siempre la llave de encendido.

3. Conecte los bornes del cargador a los polos de conexión de la batería.



Preste atención a la polaridad:

- Borne rojo = polo positivo (+)
- Borne negro = polo negativo (-)

4. Conecte el cargador a la red de corriente y enciéndalo.

Desmontaje del mecanismo de segado

El mecanismo de segado se debe desmontar si se desea utilizar el tractor para servicios invernales y para cambiar la correa trapezoidal.

1. Gire el volante completamente hacia la izquierda (31).
2. Retire el recogedor de césped (32).
3. Desmante el canal de descarga (17).
4. Afloje unas 5-6 vueltas el tornillo de cilindro (33) del soporte del conducto.
5. Vacíe el mecanismo de segado en el ajuste más profundo (34).
6. Desenganche el muelle de tracción del mecanismo de segado (35).
7. Vuelva a colocar el mecanismo de segado totalmente hacia arriba (36).
8. Desenganche el canal de la correa trapezoidal (37).
9. Desenganche la correa trapezoidal de la polea de correa trapezoidal del motor (38).
10. Vuelva a vaciar el mecanismo de segado en el ajuste más profundo (39).
11. Retire los 4 pernos de seguridad del estribo de soporte del mecanismo de segado (40).
12. Extraiga el estribo de soporte a través de los pernos (40).

Sustitución de la correa trapezoidal

1. Afloje las 6 tuercas de seguridad (23).
2. Desenganche el canal de la correa trapezoidal (24).

3. Desenganche y retire la cubierta derecha del mecanismo de segado (25).
4. Desenganche y retire la cubierta izquierda del mecanismo de segado (26).
5. Afloje ligeramente el tornillo del rodillo tensor hasta que la correa trapezoidal se pueda retirar (27).
6. Extraiga la correa trapezoidal.



La guía y la posición de la correa trapezoidal difieren en función del modelo.

Tenga en cuenta el adhesivo indicador situado en el mecanismo de segado.

Instalación de una nueva correa trapezoidal

1. Coloque la correa trapezoidal en torno al rodillo tensor ligeramente aflojado y vuelva a atornillarlos (29 / 30).
2. Coloque la correa trapezoidal en torno a los rodillos según el orden indicado y tenga en cuenta la guía y la posición de la misma.

TRANSPORTE DEL TRACTOR

A la hora transportar el tractor cortacésped con los dispositivos de transporte (p. ej., remolque de vehículo), el mecanismo de segado se debe recalzar para descargar su suspensión.

A la hora de realizar el transporte, preste atención a que la capacidad carga del medio de transporte sea suficiente y a que el tractor cortacésped esté protegido adecuadamente.

ALMACENAMIENTO DEL TRACTOR CORTACÉSPED

El tractor cortacésped se debe almacenar protegido de los factores atmosféricos, en especial de la humedad, la lluvia y la radiación solar directa y prolongada.

Nunca guarde el tractor cortacésped con combustible en el depósito dentro de un edificio en el que los vapores del combustible pueden entrar en contacto con llamas abiertas o chispas. Almacene el tractor cortacésped únicamente en espacios adecuados para almacenar automóviles.

En caso de un almacenamiento prolongado, como durante el invierno, a ser posible no guarde el tractor cortacésped con el depósito de combustible lleno. El combustible puede evaporarse.

Antes de un almacenamiento prolongado, el combustible se debe vaciar del depósito y del carburador para impedir que se produzcan sedimenta-

ciones y que ello dificulte el arranque. Consulte a este respecto a su taller especializado.

AYUDA EN CASO DE AVERÍAS

Error	Posible causa	Solución
El motor no arranca.	Escasez de combustible.	Llene el depósito; compruebe la purga del depósito; compruebe el filtro de combustible.
	Combustible sucio y viciado, combustible viejo en el depósito.	Utilice siempre combustible nuevo de un recipiente limpio; limpie el carburador. (Taller de servicio técnico)
	Filtro de aire sucio.	Limpie el filtro de aire (véase el manual de instrucciones del fabricante del motor).
	No hay chispa de encendido.	Limpie la bujía, en caso necesario instale una nueva, compruebe el cable de ignición, compruebe el sistema de encendido. (Taller de servicio técnico)
	Demasiado combustible en la cámara de combustión del motor debido varios intentos de arranque.	Desenrosque la bujía y extráigala, séquela.
El arrancador no funciona.	Batería del estérter vacía o muy baja.	Recargue la batería del estérter.
	El interruptor de seguridad del asiento del conductor no funciona.	Siéntese correctamente en el asiento del conductor; interruptor defectuoso.
	El interruptor de seguridad del pedal de freno no funciona.	Pise a fondo el pedal de freno.
	Mecanismo de segado conectado.	Mecanismo de segado desconectado.
	Fusible en el cable (+) de la batería del estérter.	Compruebe el fusible y en caso necesario cámbielo.
La potencia del motor disminuye.	Césped demasiado alto o demasiado húmedo.	Corrija la altura de corte; haga sitio para el mecanismo de corte dando marcha atrás ligeramente.
	Canal de descarga/cubierta atascada.	Limpie el canal de descarga/la cubierta. Detenga el motor y retire la llave de encendido.
	Filtro de aire sucio.	Limpie el filtro de aire (véase el manual de instrucciones del fabricante del motor).

Error	Posible causa	Solución
	El ajuste del carburante no es correcto.	Encargue la comprobación del ajuste. (Taller de servicio técnico)
	Cuchillas muy desgastadas.	Sustituya las cuchillas. (Taller de servicio técnico)
	Velocidad de marcha demasiado alta.	Reduzca la velocidad de marcha.
El tractor cortacésped vibra de forma intensa.	El mecanismo de segado está dañado.	Compruebe el mecanismo de segado. (Taller de servicio técnico)
El tractor cortacésped no arranca.	En el caso del accionamiento hidrostático: sin accionamiento.	Cambie la palanca de derivación a la posición de operación (véase "Desplazar el tractor cortacésped").
El corte no es limpio.	Cuchilla desgastada o roma.	Sustituya o afile las cuchillas. Equilibre las cuchillas que se hayan vuelto a afilar. (Taller de servicio técnico)
	Altura de corte incorrecta.	Corrija la altura de corte.
	Número de revoluciones del motor demasiado reducido.	Ajuste el número máximo de revoluciones del motor.
	Velocidad de marcha demasiado alta.	Reduzca la velocidad de marcha.
	Presión de los neumáticos diferente en las ruedas.	Hínchelos hasta alcanzar la presión de aire correcta. Consulte la presión de los neumáticos correcta en los mismos.
El recogedor de césped no se llena.	Altura de corte ajustada demasiado profunda.	Corrija la altura de corte.
	El césped está húmedo, pesa demasiado para ser transportado por la corriente de aire.	Aplazue el momento de segado hasta que la superficie del césped se haya secado.
	Cuchillas muy desgastadas.	Sustituya las cuchillas. (Taller de servicio técnico)
	Césped demasiado alto.	Siegue el césped en dos veces 1ª pasada: altura de corte máx. 2ª pasada: altura de corte deseada.
	Saco de tejido atascado, no pasa el aire.	Limpie el saco de tejido.
	Suciedad en canal de descarga/cubierta.	Limpie el canal de descarga/la cubierta.

Error	Posible causa	Solución
El indicador de llenado no reacciona.	Restos de césped en la palanca del indicador de llenado.	Elimine los restos de césped de la palanca del indicador de llenado; compruebe el buen funcionamiento.
Accionamiento, freno, embrague y mecanismo de segado.	Encargue la comprobación exclusivamente a un taller de servicio técnico.	

Indicación de error en la pantalla y solución del error

Indicador	Error	Descripción de errores	Solución de errores
Err 01	Interruptor del asiento	El sistema electrónico detecta un estado no válido del interruptor del asiento	<ol style="list-style-type: none"> 1 Desconecte y vuelva a conectar el encendido (posición 2)** 2 Cargue y descargue varias veces el asiento <ul style="list-style-type: none"> ⇒ <i>Autodiagnóstico, en caso necesario borrado automático del error*</i>, ⇒ <i>en caso contrario póngase en contacto con el servicio técnico.</i>
Err 02	Interruptor del freno	El sistema electrónico detecta un estado no válido del interruptor del freno	<ol style="list-style-type: none"> 1 Desconecte y vuelva a conectar el encendido (posición 2)** 2 Accione varias veces el pedal del freno <ul style="list-style-type: none"> ⇒ <i>Autodiagnóstico, en caso necesario borrado automático del error*</i>, ⇒ <i>en caso contrario póngase en contacto con el servicio técnico.</i>
Err 03	Interruptor del mecanismo de segado	El sistema electrónico detecta un estado no válido del interruptor del mecanismo de segado	<ol style="list-style-type: none"> 1 Desconecte y vuelva a conectar el encendido (posición 2)** 2 Accione varias veces el interruptor del mecanismo de segado <ul style="list-style-type: none"> ⇒ <i>Autodiagnóstico, en caso necesario borrado automático del error*</i>, ⇒ <i>en caso contrario póngase en contacto con el servicio técnico.</i>
Err 04	Interruptor del recogedor	El sistema electrónico detecta un estado no válido del interruptor del recogedor	<ol style="list-style-type: none"> 1 Desconecte y vuelva a conectar el encendido (posición 2)** 2 Abra y cierre varias veces el recogedor <ul style="list-style-type: none"> ⇒ <i>Autodiagnóstico, en caso necesario borrado automático del error*</i>, ⇒ <i>en caso contrario póngase en contacto con el servicio técnico.</i>

Indicador	Error	Descripción de errores	Solución de errores
Err 05	Interruptor del cambio	El sistema electrónico detecta un estado no válido del interruptor del cambio	<ol style="list-style-type: none"> 1 Desconecte y vuelva a conectar el encendido (posición 2)** 2 Accione varias veces el pedal de marcha atrás <ul style="list-style-type: none"> ⇒ <i>Autodiagnóstico, en caso necesario borrado automático del error*</i>, ⇒ <i>en caso contrario póngase en contacto con el servicio técnico.</i>
Err 06	Interruptor de contacto del canal de descarga	El sistema electrónico detecta un estado no válido del interruptor del canal de descarga	<ol style="list-style-type: none"> 1 Desconecte y vuelva a conectar el encendido (posición 2)** 2 Desmonte y vuelva a montar el canal de descarga <ul style="list-style-type: none"> ⇒ <i>Autodiagnóstico, en caso necesario borrado automático del error*</i>, ⇒ <i>en caso contrario póngase en contacto con el servicio técnico.</i>
Err 07	Interruptor de contacto del mecanismo de segado	El sistema electrónico detecta un estado incorrecto de la salida del mecanismo de segado	<ol style="list-style-type: none"> 1 Desconecte y vuelva a conectar el encendido (posición 1) <ul style="list-style-type: none"> ⇒ <i>Autodiagnóstico, en caso necesario borrado automático del error*</i>, ⇒ <i>en caso contrario póngase en contacto con el servicio técnico.</i>
Err 08	Relé de arranque	El sistema electrónico detecta un estado incorrecto de la salida del relé de arranque	<ol style="list-style-type: none"> 1 Desconecte y vuelva a conectar el encendido (posición 1) <ul style="list-style-type: none"> ⇒ <i>Autodiagnóstico, en caso necesario borrado automático del error*</i>, ⇒ <i>en caso contrario póngase en contacto con el servicio técnico.</i>
Err 09	Válvula magnética del motor	El sistema electrónico detecta un estado incorrecto de la salida de la válvula magnética del motor	<ol style="list-style-type: none"> 1 Desconecte y vuelva a conectar el encendido (posición 1) <ul style="list-style-type: none"> ⇒ <i>Autodiagnóstico, en caso necesario borrado automático del error*</i>, ⇒ <i>en caso contrario póngase en contacto con el servicio técnico.</i>

Indicador	Error	Descripción de errores	Solución de errores
Err 10	Bobina de encendido	El sistema electrónico detecta un estado incorrecto de la salida de la bobina de encendido	1 Desconecte y vuelva a conectar el encendido (posición 1) ⇨ <i>Autodiagnóstico, en caso necesario borrado automático del error*</i> , ⇨ <i>en caso contrario póngase en contacto con el servicio técnico.</i>
Err 11	Tensión de alimentación interna	El sistema electrónico detecta un estado incorrecto de la salida de la tensión de alimentación interna	1 Desconecte y vuelva a conectar el encendido (posición 1) ⇨ <i>Autodiagnóstico, en caso necesario borrado automático del error*</i> , ⇨ <i>en caso contrario póngase en contacto con el servicio técnico.</i>
Err 12	Sistema de control de la tensión de alimentación interna	El sistema electrónico detecta un estado incorrecto del sistema de control de la tensión de alimentación interna	1 Desconecte y vuelva a conectar el encendido (posición 1) ⇨ <i>Autodiagnóstico, en caso necesario borrado automático del error*</i> , ⇨ <i>en caso contrario póngase en contacto con el servicio técnico.</i>

* En este caso la pantalla se apaga durante aprox. 4 segundos.

** Eliminación del error pulsando la tecla R (2n).

GARANTÍA Y DECLARACIÓN CE

Durante el periodo legal de la garantía, nos comprometemos, a nuestra elección, a reparar o sustituir el aparato en caso de defecto de fabricación o material. El periodo de la garantía depende de la legislación del país donde se compró el aparato.

Nuestra garantía, así como la declaración de conformidad (marcado CE), tendrán validez únicamente si:

- El manejo y la utilización del aparato se efectúan de acuerdo al uso previsto.
- Se observa el manual de instrucciones.
- Se utilizan piezas de repuesto originales.

La garantía, así como la declaración de conformidad (marcado CE), se extinguirán en caso de:

- Intentos de reparación del aparato no autorizados.
- Modificaciones del aparato no autorizadas.
- Un uso inadecuado.
- Un uso industrial o comunal.

Quedan excluidos de la garantía:

- Los daños de pintura derivados del desgaste normal.
- El desgaste natural y las piezas que están identificadas con un cuadrado en la tarjeta de piezas de repuesto.

En caso de garantía, dirijase al comercio donde compró el aparato o al servicio de atención al cliente autorizado más cercano con esta declaración de garantía y el comprobante de compra.

De acuerdo con esta garantía, los derechos del comprador permanecen intactos frente al vendedor.

Motores de combustión: para éstos se aplican las regulaciones de garantía propias del fabricante del motor correspondiente.

ORIGINAL-BETRIEBSANLEITUNG

Inhaltsverzeichnis

Zu diesem Handbuch.....	60
Produktbeschreibung.....	60
Sicherheitshinweise.....	62
Traktor auspacken und montieren.....	63
Die Bedienelemente.....	63
Inbetriebnahme.....	66
Betrieb des Traktors.....	68
Rasentraktor reinigen.....	72
Instandhaltung.....	74
Lagerung des Rasentraktors.....	77
Hilfe bei Störungen.....	78
Garantie und CE-Erklärung.....	82

ZU DIESEM HANDBUCH

- Lesen Sie vor der Inbetriebnahme diese Betriebsanleitung sorgfältig durch. Dies ist Voraussetzung für sicheres Arbeiten und störungsfreie Handhabung.
- Beachten Sie die Sicherheits- und Warnhinweise in dieser Dokumentation und auf diesem Gerät.

PRODUKTBESCHREIBUNG

Die Rasentraktoren mit Heckauswurf werden in unterschiedlichen Ausführungen hergestellt. Achten Sie bitte bei folgenden Beschreibungen in dieser Betriebsanleitung darauf, dass Sie die zu Ihrem Rasentraktor passende Beschreibung lesen.

Merkmale Ihres Rasentraktors

- Getriebe: Fußhydrostat
- Messerkupplung: elektromagnetisch

- Die Rasentraktoren werden in unterschiedlichen Ausstattungsvarianten ausgeliefert. Bitte beachten Sie, dass die Bilder vom Original etwas abweichen können. Sollten Sie Schwierigkeiten haben die Beschreibungen nachzuvollziehen, wenden Sie sich bitte an eine Fachwerkstatt oder den Hersteller.
- Beachten Sie die beiliegende Montageanleitung.

Zeichenerklärung



WARNUNG!

Befolgen Sie diesen Gefahrenhinweis um schwere Personenschäden zu vermeiden.



ACHTUNG!

Genaueres Befolgen dieser Warnhinweise kann Personen- und / oder Sachschäden vermeiden.



Spezielle Hinweise zur besseren Verständlichkeit und Handhabung.

- Boxvolumen: 310 l
 - Boxentleerung: elektrisch, Teleskophebel
- Außerdem in Mulchsysteme, Motortyp, Motorleistung und Schnittbreite.
- Typunterschiede:
- Schnittbreite
 - Getriebeart (T3 und G700)
 - Getriebe-Bypass-Entriegelung

Produktübersicht

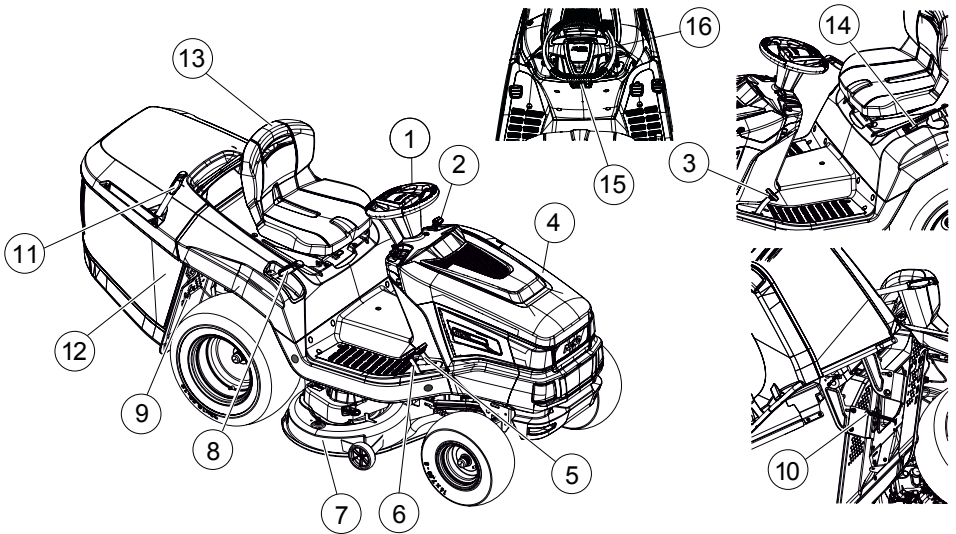

1	Lenkrad	9	Getriebe-Bypass
2	Armaturenbrett	10	Grasfangboxsensor
3	Bremspedal	11	Boxenbetätigung
4	Motorhaube	12	Grasfangbox
5	Getriebebetätigung rückwärts	13	Fahrersitz
6	Getriebebetätigung vorwärts	14	Boxenbetätigung elektrisch *
7	Mähwerk	15	Feststellhebel für Bremspedal
8	Schnitthöhenverstellung	16	Tempomathebel

* Ausführung variiert und ist modellabhängig

Bestimmungsgemäße Verwendung

Der Rasentraktor ist zum Mähen privater Haus- und Hobbygärten mit max. 10° (18%) Hangneigung bestimmt. Zusätzliche Anwendungen, wie z.B. Mulchen sind nur unter Verwendung des Original-Zubehörs und unter Einhaltung der maximalen Belastungswerte gestattet.

i Jede andere Anwendung sowie unerlaubte Um- oder Anbauten werden als Zweckentfremdung angesehen und haben den Verfall der Gewährleistung, sowie den Verlust der Konformität (CE-Zeichen) und die Ablehnung jeder Verantwortung gegenüber Schäden des Benutzers oder Dritter seitens des Herstellers zur Folge.

Möglicher Fehlgebrauch

Der Rasentraktor ist nicht für den gewerblichen Einsatz in öffentlichen Parks, Sportstätten, Land- und Forstwirtschaft konzipiert.



WARNUNG!

Gefahren durch Überbelastung des Rasentraktors!

Achten Sie insbesondere bei der Verwendung des Anhängers darauf, die zulässigen Zuglasten und Steigungen/Gefälle nicht zu überschreiten. Eine Überschreitung kann die Bremsleistung des Rasentraktors überfordern und zu gefährlichen Situationen führen!



Beachten Sie, dass der Rasentraktor keine Straßenzulassung besitzt und damit nicht auf öffentlichen Straßen betrieben werden darf!

Sicherheits- und Schutzeinrichtungen



WARNUNG!

Gefahr durch entfernte oder manipulierte Schutzeinrichtungen!

Jeglicher Betrieb mit entfernten oder manipulierten Schutzeinrichtungen ist verboten. Defekte Schutzeinrichtungen müssen umgehend repariert oder ausgetauscht werden!

Zu den Schutzeinrichtungen zählen vor allem:

- Bremskontaktschalter
- Mähwerkskontaktschalter
- Kontaktschalter Grasfangbox
- Sitzkontaktschalter
- Mähwerkabdeckungen
- Kontaktschalter Auswurfkanal

Sicherheitssymbole am Traktor

Symbole am Gerät

	Vor Inbetriebnahme Gebrauchsanleitung lesen!
	Während des Mähens sind weitere Personen, besonders Kinder und Tiere vom Arbeitsbereich fernzuhalten.
	Vor Wartungs- und Reparaturarbeiten Zündschlüssel ziehen!

	Achtung Gefahr! Hände und Füße vom Schneidwerk fernhalten!
	Nicht an Hängen über 10° (18%) Neigung fahren!
	Gefahr: Hier nicht betreten!
	Verbrennungsgefahr durch heiße Oberflächen!

SICHERHEITSHINWEISE

- Kinder oder andere Personen, die die Betriebsanleitung nicht kennen, dürfen das Gerät nicht benutzen.
- Örtliche Bestimmungen zum Mindestalter der Bedienperson beachten.
- Kinder und Jugendliche anweisen, nicht mit dem Gerät zu spielen.
- Nur bei Tageslicht oder bei guter künstlicher Beleuchtung mähen.
- Dritte aus dem Gefahrenbereich fernhalten.
- Der Benutzer ist für Unfälle mit anderen Personen und deren Eigentum verantwortlich.
- Nur Original-Ersatzteile und Original-Zubehör verwenden.
- Reparaturen an dem Gerät haben durch den Hersteller bzw. einer seiner Kundendienststellen zu erfolgen.
- Gehörschutz tragen
- Der Rasentraktor hat keine Straßenzulassung und darf öffentliche Wege und Straßen nicht befahren.
- Mähen Sie nicht bei Gewitter. Kein Schutz vor Blitzschlag
- Es dürfen keine Passagiere auf dem Gerät mitgenommen werden

- Mähen Sie nicht an Hängen mit einer Neigung über 10° (18%)
- Nach der Einnahme von Alkohol, von Medikamenten, die das Reaktionsvermögen beeinträchtigen, oder von Drogen darf nicht mit dem Rasentraktor und/oder mit einem daran befestigten Zubehör gearbeitet werden.
- Immer quer zum Hang mähen.
- Beachten Sie die örtlichen, kommunal erlaubten Betriebszeiten.
- Der Rasentraktor kann durch sein Eigengewicht schwere Verletzungen verursachen. Beim Auf- und Abladen des Rasentraktor zum Transport in einem Fahrzeug oder Anhänger ist mit besonderer Vorsicht vorzugehen.
- Dieser Rasentraktor darf nicht abgeschleppt werden. Für den Transport auf öffentlichen Verkehrswegen ein geeignetes Fahrzeug verwenden.
- Den Rasentraktor nicht in schlecht gelüfteten Arbeitsbereichen (z.B. Garage) betreiben. Die Abgase enthalten giftiges Kohlenmonoxid sowie andere Schadstoffe.

TRAKTOR AUSPACKEN UND MONTIEREN

Beachten Sie die beiliegende Montageanleitung zum Auspacken und der Montage des Traktors.



WARNUNG!

Gefahren durch unvollständige Montage!

Der Rasentraktor darf nicht betrieben werden, bevor er nicht komplett montiert ist. Führen Sie alle in der Montageanleitung beschriebenen Montagearbeiten durch. Fragen Sie im Zweifel vor der Inbetriebnahme einen Fachmann, ob die Montage korrekt ausgeführt wurde.

DIE BEDIENELEMENTE

Im Folgenden werden die Bedienelemente der Rasentraktoren mit Heckauswurf beschrieben. Achten Sie bitte darauf, dass Sie die zu Ihrem Rasentraktor passende Beschreibung lesen.

Das Standard-Armaturenbrett

Im Folgenden werden die Elemente des Standard-Armaturenbrettes (1) erläutert.

Regelung der Motordrehzahl (1b)



Bitte beachten Sie, dass die Betätigung des Reglers die Geschwindigkeit beeinflusst!

Bei Regler mit integriertem Choke:

Durch Verschieben des Reglers (1b) wird die Motordrehzahl erhöht und gesenkt, sowie in der ganz oberen Stellung der Choke zugeschaltet.

	<p>Choke zuschalten: Regler ganz nach oben zum Choke-Zeichen schieben. Diese Position ausschließlich zum Starten des Motors verwenden.</p> <p> Einige Traktorvarianten verfügen über einen separaten Choke-Knopf (1a) am Armaturenbrett. Dieser muss dann zum Start des Traktors zusätzlich gezogen werden. Läuft der Motor, Knopf langsam wieder zurückschieben!</p>
	Mähbetrieb: In dieser Position läuft der Motor mit der maximalen Drehzahl.
	Leerlauf: In dieser Position läuft der Motor mit der niedrigsten Drehzahl.

Zündschloss (1d)

Stellung	Funktion
0	Motor aus. ⇒ <i>Der Zündschlüssel kann abgezogen werden.</i>
I	Scheinwerfer ein. ⇒ <i>Nach dem Start des Motors werden in dieser Stellung die Scheinwerfer zugeschaltet.</i>
II	Betriebsstellung, wenn der Motor läuft.
III	Startstellung zum Anlassen des Motors. ⇒ <i>Sobald der Motor läuft lassen Sie den Schlüssel los. Er springt dann auf die Betriebsstellung II zurück.</i>



Armaturenbrett mit Display und ohne Display



Lesen Sie dieses Kapitel, wenn Ihr Rasentraktor über ein Display über dem Standard-Armaturenbrett verfügt (2).

Funktionstasten und die Displayanzeige

Pos.	Bezeichnung	Funktion
2 b		<p>Im Display werden</p> <ul style="list-style-type: none"> ■ Tagesbetriebsstunden (Anzeige mit einer Kommastelle) <p> Die Tagesbetriebsstunden werden im Dezimalsystem angezeigt (1,5h = 1h 30min).</p> <p>oder</p> <ul style="list-style-type: none"> ■ Gesamtbetriebsstunden (Anzeige ohne Kommastelle) angezeigt. <p> Die Gesamtbetriebsstunden beginnen zu zählen, sobald der Zündschlüssel in Position I gedreht wird.</p>
2 e		<p>Zum Umschalten der der Displayanzeige.</p> <ul style="list-style-type: none"> ■ Gesamtbetriebsstunden ■ Tagesbetriebsstunden ■ Batteriespannung <p> Verbleibt der Zündschlüssel im Zündschloss auf Position „I“ , laufen die Gesamtbetriebsstunden weiter.</p>
2 n		<p>Rückstellung der Tagesbetriebsstunden auf „0“.</p> <p> Es können nur die Tagesbetriebsstunden auf "0" zurückgestellt werden - nicht die Gesamtbetriebsstunden.</p>

Kontrollleuchten

Pos.	Bezeichnung	Die Anzeige leuchtet:
2 a		<p>1. bei laufendem Motor:</p> <ul style="list-style-type: none"> ■ bei defekter oder tief entladener Starterbatterie. ■ Kabelzuleitung Motor – Batterie unterbrochen. ■ Sicherung defekt (15 A-blau). ■ Lichtmaschine am Motor defekt. <p>2. bei stehendem Motor:</p> <ul style="list-style-type: none"> ■ bei tief entladener Starterbatterie. <p> Suchen Sie bei Aufleuchten dieser Anzeige die Fachwerkstatt auf!</p>
2 c		<p>wenn die Grasfangbox gefüllt ist. Leeren Sie die Grasfangbox!</p>

Pos.	Bezeichnung	Die Anzeige leuchtet:
2 d		wenn das Mähwerk zugeschaltet ist.
2 f		wenn für das Mähwerk für die Rückwärtsfahrt freigeschaltet wurde.
2 g		wenn sich im seitlichen Arbeitsbereich des Rasentraktors eine Person oder Gegenstand befindet.
2 h		bei abgenommener Grasfangbox oder wenn diese nicht vorschriftsmässig geschlossen ist.
2 i		bei eingeschalteten Scheinwerfern.
2 j		wenn die Bremse betätigt wird und bei arretierter Bremse.
2 k		sich nur noch eine Kraftstoffmenge von maximal ca. 1,5 Litern im Tank befindet.
2 l		wenn der Ölstand einen bestimmten Stand unterschreitet.
2 m		wenn der Fahrer vom Traktor absteigt bei: <ul style="list-style-type: none"> ■ laufendem Motor (Bremse ist arretiert)

Brems- und Kupplungspedal

- **Bremse:** Wenn Sie das Pedal (4a) ganz niederdrücken wird die Bremse am Getriebe betätigt, der Traktor brems ab.
- **Feststellbremse:** Wenn Sie bei niedergedrücktem Brems-/Kupplungspedal (4a) den Feststellhebel (4b) nach oben ziehen, wird die Bremse arretiert. Durch erneutes Niederdrücken des Pedals wird die Bremse gelöst.

Getriebebedienung (Fahrgeschwindigkeit)

Die Rasentraktoren sind mit einem fußhydrostatischen Getriebe ausgestattet.

Einige Modelle sind mit Tempomat ausgestattet.

Für die Vorwärtsfahrt und die Rückwärtsfahrt sind auf der rechten Seite zwei separate Pedale angeordnet.

Fahrt- richtung	Beschreibung
Vorwärts	Betätigen Sie das rechte Pedal (3b), um vorwärts zu fahren.
Rückwärts	Betätigen Sie das linke Pedal (3a), um rückwärts zu fahren. <div style="border: 1px solid black; padding: 5px; margin-top: 10px;">  Wird nur das Pedal für Rückwärtsfahrt betätigt, wird das Mähwerk ausgeschaltet. Mähbetrieb bei Rückwärtsfahrt: ⇒ <i>siehe Kapitel Mähen mit dem Rasentraktor.</i> </div>

INBETRIEBNAHME



WARNUNG!

Gefahren durch unvollständige Montage!

Der Rasentraktor darf nicht betrieben werden, bevor er nicht komplett montiert ist!

Führen Sie alle in der Montageanleitung beschriebenen Montagearbeiten durch. Fragen Sie im Zweifel vor der Inbetriebnahme einen Fachmann, ob die Montage korrekt ausgeführt wurde!

Prüfen Sie alle Sicherheits- und Schutzeinrichtungen, dass sie vorhanden und funktionsfähig sind!

Mähwerk prüfen

Vor dem Gebrauch ist immer durch Sichtkontrolle zu prüfen, ob Schneidwerkzeug, Befestigungsbolzen und die gesamte Schneideinheit abgenutzt oder beschädigt sind. Zur Vermeidung einer Unwucht müssen abgenutzte oder beschädigte Messer durch neue ersetzt werden.

Befüllung mit Öl

Vor der Erstinbetriebnahme muss der Motor mit Öl befüllt werden. Beachten Sie hierzu bitte die Anleitung des Motorherstellers. Beachten Sie auch, dass der Ölstand in regelmäßigen Abständen kontrolliert und eventuell Öl aufgefüllt werden muss.

Befüllung mit Kraftstoff



WARNUNG!

Gefahren beim Umgang mit Kraftstoff!

Kraftstoff ist hochgradig entflammbar. Kraftstofftank nur im Freien befüllen! Nicht rauchen! Nicht bei laufendem oder heißem Motor tanken!

Verwenden Sie zum Betanken einen geeigneten Trichter oder ein Einfüllrohr, damit kein Kraftstoff auf den Motor, das Gehäuse oder die Erde verschüttet werden kann.

Aus Sicherheitsgründen sind der Kraftstofftankverschluss und andere Tankverschlüsse bei Beschädigung auszutauschen.

Falls Kraftstoff übergelaufen ist, darf der Motor nicht gestartet werden. Der Traktor ist von der kraftstoffverschmutzten Stelle zu entfernen, und der verschüttete Kraftstoff muss vom Boden, dem

Fußhydrostat-Getriebe

Das Fußhydrostat-Getriebe wird durch zwei Pedale (3a und 3b) betätigt.

Zum **Anfahren** lösen Sie bei laufendem Motor zuerst die Feststellbremse (4a) und betätigen Sie danach das Pedal (3b) zum vorwärts oder das Pedal (3a) zum rückwärts Fahren. Je weiter Sie das Pedal drücken umso schneller fahren Sie in die gewählte Richtung.

Vorwärts fahren: Drücken Sie auf der rechten Seite das äußere Pedal (3b).

Rückwärts fahren: Drücken Sie auf der rechten Seite das innere Pedal (3a).

Mähwerkbedienung

Schnitthöhe einstellen

Das Mähwerk des Traktors kann mit einem Hebel (5b) rechts neben dem Fahrersitz in mehreren Stufen in der Höhe verstellt werden.

1. Bewegen Sie den Verstellhebel (5b) in die gewünschte Richtung. Hebel nach unten bedeutet niedrige Schnitthöhe, Hebel nach oben große Schnitthöhe.

Mähwerk zuschalten

Elektrische Zuschaltung: Im Bereich des Armaturenbrettes befindet sich ein Schalter (1e). Schalten Sie damit das Mähwerk ein.

Motor und dem Gehäuse mit einem Lappen aufgesaugt und abgewischt werden.

Jeglicher Startversuch ist zu vermeiden bis sich die Kraftstoffdämpfe verflüchtigt haben.

Bewahren Sie Kraftstoff nur in den dafür vorgesehenen Behältern auf.

Verwenden Sie bleifreies Benzin, min. ROZ 91.

Tank befüllen

1. Stellen Sie gegebenenfalls den Motor ab und ziehen Sie sicherheitshalber den Zündschlüssel ab.
2. Warten Sie, bis der Motor etwas abgekühlt ist (Explosionsgefahr durch entzündeten Kraftstoff!).
3. Drücken Sie auf die Tankverschlussabdeckung (8a).
4. Schwenken Sie die Tankverschlussabdeckung (8a) nach oben.

Die Tankverschlussabdeckung (8a) wird entriegelt.

5. Öffnen Sie den Tankverschluss (8b) und füllen Sie den Kraftstoff ein.



VORSICHT!

Vermeiden Sie ein Überfüllen des Kraftstoffbehälters!

6. Verschließen Sie den Tankverschluss (8b).
7. Verschließen Sie die Tankverschlussabdeckung (8a) so, dass sie einrastet.

Reifendruck prüfen

- Kontrollieren Sie den Reifendruck in regelmäßigen Abständen.
- Lesen Sie bitte den erforderlichen Luftdruck auf den Reifen ab (Empfehlung 1 bar).



1 PSI = 0,07 bar.

Mit einer handelsüblichen Fußluftpumpe kann der Reifendruck kontrolliert und Luft nachgefüllt werden.

Grasfangbox anbauen

Die Rasentraktoren werden mit Grasfangbox ausgeliefert. Bitte beachten Sie, dass die Bilder vom Original etwas abweichen können.

Grasbox Füllstandsmelder einhängen

Der Füllstandsmelder meldet über eine Hupe, wenn die Grasfangbox entleert werden muss. Zum Anbau des Füllstandsmelders muss die Grasfangbox abmontiert sein.

Der Füllstandsmelder (9a) muss in die Öffnung der Rückwand geschoben werden. Achten Sie auf die richtige Lage des Füllstandsmelders. Schieben Sie ihn gerade und ohne Gewalt in die Öffnung, bis er spürbar einrastet.

Grasfangbox einhängen

1. Halten Sie die Grasfangbox mit einer Hand am Boxgriff (10a) und mit der anderen Hand an der Halteöffnung an der Rückseite (10b).
2. Legen Sie die Grasfangbox symmetrisch auf die Führung (10c).
3. Kippen Sie die Grasfangbox mit der anderen Hand leicht nach vorne (11), so dass der vordere Teil der Grasfangbox einrastet.
4. Schwenken Sie nun die Grasfangbox wieder nach unten (12a).
5. Überprüfen Sie den korrekten Sitz der Grasfangbox.

Prüfung der Sicherheitseinrichtungen

Die Sicherheitseinrichtungen müssen vor jedem Start des Rasentraktors geprüft werden.



WARNUNG!

Gefahr bei der Prüfung der Sicherheitseinrichtungen!

Die Sicherheitseinrichtungen dürfen nur vom Fahrersitz aus und wenn sich keine weiteren Personen oder Tiere in der Nähe aufhalten, durchgeführt werden!

Führen Sie alle Prüfungen auf ebenem Untergrund durch, damit der Rasentraktor nicht ungewollt rollen kann.

Bremskontaktschalter prüfen

Der Bremskontaktschalter stellt sicher, dass der Motor nicht gestartet werden kann, wenn die Bremse nicht betätigt wird.

1. Der Motor ist aus.
2. Setzen Sie sich auf den Fahrersitz.
3. Lösen Sie die Feststellbremse indem Sie das Bremspedal (4a) betätigen.
4. Versuchen Sie den Motor zu starten (Zündschlüssel in Position III).



ACHTUNG!

Der Motor darf nicht starten!

Mähwerkkontaktschalter prüfen

Der Mähwerkkontaktschalter stellt sicher, dass sich der Motor nicht starten lässt, wenn das Mähwerk aktiviert ist.

1. Motor ist aus.
2. Setzen Sie sich auf den Fahrersitz.
3. Treten Sie das Bremspedal (4a) und betätigen Sie die Feststellbremse (4b).
4. Schalten Sie das Mähwerk zu.
5. Versuchen Sie den Motor zu starten (Zündschlüssel in Position III).

**ACHTUNG!**

Der Motor darf nicht starten!

Sitzkontaktschalter prüfen

Der Sitzkontaktschalter stellt sicher, dass sich der Motor abschaltet, sobald sich bei eingeschaltetem Mähwerk keine Person mehr auf dem Fahrersitz befindet.

1. Setzen Sie sich auf den Fahrersitz.
2. Treten Sie das Bremspedal (4a) und betätigen Sie die Feststellbremse (4b).
3. Starten Sie den Motor und lassen Sie ihn mit maximaler Drehzahl laufen.
4. Schalten Sie das Mähwerk zu.
5. Entlasten Sie den Sitz, indem Sie aufstehen (nicht absteigen!).

**ACHTUNG!**

Der Motor muss sich abschalten!

Kontaktschalter der Grasfangbox prüfen

Der Kontaktschalter an der Grasfangbox stellt sicher, dass sich der Motor abschaltet, sobald die Grasfangbox bei eingeschaltetem Mähwerk nicht korrekt eingehängt ist.

1. Setzen Sie sich auf den Fahrersitz.
2. Treten Sie das Bremspedal (4a) und betätigen Sie die Feststellbremse (4b).
3. Starten Sie den Motor und lassen Sie ihn mit maximaler Drehzahl laufen.
4. Schalten Sie das Mähwerk zu.
5. Heben Sie die leere Grasfangbox leicht an oder betätigen Sie den Öffnungsschalter.

**ACHTUNG!**

Der Motor muss sich abschalten!

Kontaktschalter der Auswurfkanal prüfen

Der Kontaktschalter des Auswurfkanals stellt sicher, dass sich der Rasentraktor bei ausgebautem Auswurfkanal nicht starten lässt.

1. Grasfangbox abnehmen.
2. Entfernen Sie den Auswurfkanal.
3. Setzen Sie sich auf den Fahrersitz.

4. Treten Sie das Bremspedal (4a) und betätigen Sie die Feststellbremse (4b).
5. Starten Sie den Motor.

**ACHTUNG!**

Der Motor darf nicht starten!

BETRIEB DES TRAKTORS**WARNUNG!****Gefahren durch unzureichende Kenntnis über den Rasentraktor!**

Lesen Sie sich die Betriebsanleitung genau durch bevor Sie starten!

Achten Sie insbesondere auf alle Sicherheitshinweise!

Führen Sie alle Montagearbeiten und alle Arbeiten zur Inbetriebnahme gewissenhaft durch. Fragen Sie im Zweifel den Hersteller!

Grundsätzliche vorbereitende Maßnahmen

- Tragen Sie während des Mähens immer festes Schuhwerk und lange Hosen. Niemals barfuß oder mit offenen Sandalen mähen.
- Überprüfen Sie vollständig das Gelände, auf dem der Rasentraktor eingesetzt wird, und entfernen Sie alle Steine, Stöcke, Drähte, Knochen und andere Fremdkörper, die erfasst und weggeschleudert werden könnten. Auch während des Mähens ist auf Fremdkörper zu achten.
- Führen Sie alle in der Inbetriebnahme beschriebenen Arbeiten durch. Dies gilt insbesondere für die Prüfung der Sicherheitseinrichtungen.
- Zum Ziehen von Lasten nur die Anhängervorrichtung verwenden! Die Stützlast nicht überschreiten.
- Der Transport von Gegenständen am Rasentraktor, im oder auf der Grasfangbox ist nicht gestattet!

Verwendung von Zubehör**WARNUNG!****Gefahr durch falsches Zubehör oder falsche Zubehöerverwendung!**

Verwenden Sie immer nur Originalzubehör des Traktorherstellers!

Beachten Sie die Vorschriften zur Verwendung in der jeweils beiliegenden Bedienungsanleitung!

Durch die Verwendung von nicht zugelassenem Zubehör oder die falsche Verwendung können große Gefahren für den Bediener und Dritte entstehen. Der Rasentraktor könnte überbelastet werden. Dies kann zu schweren Unfällen führen.

Rasentraktor schieben



VORSICHT!

Gefahr beim Schieben an Schrägen!

Schieben Sie den Rasentraktor nur auf waagrechten Flächen! An Schrägen könnte der Rasentraktor unkontrolliert bergab rollen.

Bei Fußhydrostat-Antrieb:

Der Bypasshebel (14a) befindet sich im hinteren rechten Radkasten.

Bypassentriegelung bei T3-Getriebe (20" Hinterräder)

- Bypasshebel (14a) herausziehen und nach oben einhängen.
- Lösen Sie die Bremse.
 - ⇒ *Der Rasentraktor kann jetzt geschoben werden.*

Bypassentriegelung bei G700-Getriebe (23" Hinterräder)

- Bypasshebel (14a) einschieben und nach oben einhängen.
- Lösen Sie die Bremse.
 - ⇒ *Der Rasentraktor kann jetzt geschoben werden.*

Motor starten und abstellen

Motor starten

1. Nehmen Sie auf dem Fahrersitz Platz.
2. Drücken Sie das Bremspedal (4a) auf der linken Seite ganz durch und arretieren Sie es mit dem Feststellhebel (4b).
3. Vergewissern Sie sich, dass das Mähwerk NICHT zugeschaltet ist. Prüfen Sie dazu die Kippschalterstellung (1e).
4. Bewegen Sie den Regler (1b) für die Motordrehzahl an den oberen Anschlag. Je nach Ausstattungsvariante befindet sich dort das Choke-Zeichen. Wenn nicht, ziehen Sie am separaten Choke-Knopf (1a).

5. Stecken Sie den Zündschlüssel in das Zündschloss (1d).
6. Drehen Sie den Zündschlüssel in Position „III“ und halten Sie ihn dort so lange, bis der Motor läuft.



Zur Schonung der Starterbatterie sollte ein Startversuch nicht länger als ca. 5 Sekunden dauern.

7. Lassen Sie dann den Zündschlüssel los, er springt automatisch in Position „II“.
8. Bewegen Sie den Regler (1b) für die Motordrehzahl in Betriebsstellung. Bei einer Ausstattungsvariante mit Choke-Knopf drücken Sie diesen wieder hinein (1a).

Motor abschalten

1. Schalten Sie das Mähwerk ab (1e).
2. Stellen Sie den Regler (1b) für die Motordrehzahl auf Leerlaufstellung.
3. Drücken Sie das Bremspedal (4a) und arretieren Sie es mit dem Feststellhebel (4b).
4. Drehen Sie den Zündschlüssel (1d) in Position „0“.
5. Ziehen Sie den Zündschlüssel ab.



WARNUNG!

Gefahr durch heißen Motor!

Achten Sie beim Abstellen des Motors darauf, dass heiße Motorteile wie der Schalldämpfer, keine in der Nähe befindlichen Gegenstände oder Materialien entzünden können!

Fahren mit dem Traktor



WARNUNG!

Gefahr durch unangepasste Geschwindigkeit!

Fahren Sie insbesondere am Anfang langsam, um sich an das Fahr- und Bremsverhalten des Traktors zu gewöhnen!

Vor jeder Richtungsänderung ist die Fahrgeschwindigkeit so zu reduzieren, dass der Fahrer jederzeit die Kontrolle über den Rasentraktor behält und dieser dabei auch nicht umkippen kann!

Ihr Traktor wird über ein Fußhydrostat-Getriebe angetrieben.

Fahrt vorbereiten bei Temperaturen unter 10 °C.



1. Vergewissern Sie sich, dass das Mähwerk NICHT zugeschaltet ist. Prüfen Sie dazu den Kippshalter (1e).
2. Starten Sie den Motor und lassen Sie ihn zur Optimierung der Getriebeölviskosität ca. 30 Sekunden lang warmlaufen. Danach können Sie mit dem Traktor fahren. Das Mähwerk sollte erst zugeschaltet werden, wenn der Motor einige Minuten läuft.

Fahren mit Fußhydrostat-Getriebe

1. Drücken Sie das Bremspedal (4a) und arretieren Sie es mit dem Feststellhebel (4b).
2. Stellen Sie das Mähwerk auf die höchste Schnitthöhe (5b).
3. Starten Sie den Motor.
4. Bremse betätigen (4a).
5. Drücken Sie langsam auf das Fußpedal für die gewünschte Fahrtrichtung.
 - Vorwärts: Fußpedal (3b)
 - Rückwärts: Fußpedal (3a)
6. Je weiter Sie das Pedal drücken, desto schneller bewegt sich der Traktor in die gewählte Richtung.
7. Zum Anhalten lassen Sie das Fußpedal los und drücken Sie das Brems-/Kupplungspedal (4a).



Betätigen Sie immer, wenn Sie den Traktor verlassen, den Feststellhebel (4b) bei getretenem Bremspedal, damit der Traktor nicht wegrollen kann!

Fahren mit Tempomat



Der Tempomat kann nur in Vorwärtsfahrt eingeschaltet werden.

Beim Betätigen der Bremse wird der Tempomat automatisch ausgeschaltet.

Tempomat ein- / ausschalten

- Hebel (1c) nach oben schwenken.
Der Tempomat wird eingeschaltet.
- Hebel (1c) nach unten schwenken.
Der Tempomat wird ausgeschaltet.

Fahren und mähen an Hängen



WARNUNG!

Gefahr durch Fehler beim Fahren an Hängen!

Beim Fahren an Hängen ist besondere Vorsicht geboten! Es gibt keinen „sicheren“ Hang.

Beachten Sie dazu besonders folgende Sicherheitshinweise!

Wenn die Räder durchdrehen sollten oder wenn das Fahrzeug beim Befahren einer Steigung stecken bleibt, Mähwerk und Anbaugeräte auskuppeln. Danach in langsamer Abwärtsfahrt und gerader Richtung den Hang verlassen!

Eine volle Grasfangbox erhöht durch das Gewicht die Kippgefahr des Rasentraktors!

- Fahren Sie nicht an Hängen über 10° (18%) Neigung. Beispiel: das entspricht 18 cm Höhenunterschied auf einen Meter Länge.
- Fahren Sie nicht ruckartig an.
- Bremsen Sie nicht ruckartig.
- Halten Sie die Fahrgeschwindigkeit niedrig.
- Fahren Sie nicht quer zum Hang.
- Beschleunigen Sie nicht stark.
- Lenken Sie nicht ruckartig.

Mähen mit dem Rasentraktor

Um ein sauberes Mähergebnis zu erhalten, ist die Fahrgeschwindigkeit den Rasenverhältnissen anzupassen. Wählen Sie zum Mähen maximal 2/3 der möglichen Fahrgeschwindigkeit am Pedal. Die maximale Geschwindigkeit des Traktors ist ausschließlich für den Fahrbetrieb ohne eingeschaltetes Mähwerk bestimmt.

Im Normalfall beträgt die Schnitthöhe 4 - 5 cm. Dies entspricht der 2. oder 3. Raste der Höhenverstellung (5b). Bei feuchtem und nassem Gras mähen Sie bitte mit höherer Schnitthöhe.

Bei sehr hohem Gras ist es zweckmäßig in zwei Durchgängen zu mähen. Stellen Sie das Mähwerk beim ersten Durchgang auf maximale Schnitthöhe. Beim zweiten Durchgang können Sie dann auf die gewünschte Höhe einstellen.

Zuschalten des Mähwerks



Das Mähwerk darf erst zugeschaltet werden, wenn der Motor bereits ca. eine Minute warmgelaufen ist!

Beim Zuschalten des Mähwerkes sollte der Rasenmäher nicht in hohem Gras stehen.

1. Starten Sie den Motor.
2. Bewegen Sie den Regler (1b) für die Motor-drehzahl in Betriebsstellung.
3. Stellen Sie das Mähwerk auf die höchste Schnitthöhe (5b).
4. Schalten Sie das Mähwerk mit dem Kipp-schalter (1e) (Position „I“) ein.
5. Stellen Sie mit dem Handhebel (5b) die ge-wünschte Schnitthöhe ein.
6. Fahren Sie mit dem Rasentraktor an.

Mähbetrieb bei Rückwärtsfahrt



Wird nur das Getriebepedal für Rück-wärtsfahrt betätigt, wird das Mähwerk ausgeschaltet.

1. Betätigen Sie die Taste "Rückwärtsmä-hen" (1f) und innerhalb 5 sec. das Pedal (3a) für die Rückwärtsfahrt.



WARNUNG!

Unfallgefahr beim Rückwärts mähen!

Beachten Sie das rückwärtige Umfeld beim Rückwärtsmähen!

Rückwärtsmähen nur wenn erforderlich!

Abschalten des Mähwerks



WARNUNG!

Gefahr durch nachlaufende Messer!

Ein drehendes / auslaufendes Schneid-messer kann Hände und Füße zer-schneiden! Deshalb Hände und Füße von den Schneidwerkzeugen fernhalten!

Schalten Sie das Mähwerk mit dem Kippschalter (Position „0“) ab (1e).

Das Mähwerk kann sowohl im Stillstand als auch während der Fahrt des Traktors abgeschaltet werden.

Schalten Sie das Mähwerk immer ab, wenn Sie andere Flächen als Rasen überfahren.

Grasfangbox entleeren



Verletzungsgefahr!

Wenn die Grasfangbox gefüllt ist, ertönt ein akustisches Signal. Spätestens jetzt sollte die Box entleert werden.

Je nach Ausstattungsvariante verfügt Ihr Rasen-traktor über eine elektrisch betätigte Grasfang-box-Entleerung oder eine manuell betätigte Gras-fangbox mit Betätigungshebel.

Für alle Boxenarten gilt:

- Das Entleeren der Grasfangbox kann vom Fahrersitz aus vorgenommen werden.
- Wird bei zugeschaltetem Mähwerk die Gras-fangbox hochgeklappt bzw. ausgehängt, stirbt der Motor ab.
- Wenn die Grasfangbox nicht ordnungsge-mäß eingerastet ist, kann das Mähwerk nicht zugeschaltet werden.

Elektrisch betätigte Grasfangbox entleeren

1. Zum Entleeren betätigen Sie den Kippschal-ter (6a) auf der linken Seite des Fahrersitzes.
2. Zum Schließen der Grasfangbox betätigen Sie wieder den Kippschalter.

Grasfangbox mit Betätigungshebel entleeren

1. Ziehen Sie den Betätigungshebel aus der Grasfangbox (16).
2. Drücken Sie den Hebel in Fahrtrichtung, da-mit sich die Grasfangbox öffnet.
3. Bewegen Sie die Grasfangbox mit dem Hebel nach hinten, bis die Box einrastet.

Mulchen

Für ein optimales Mulchergebnis, sollte der Ra-sen regelmäßig gemäht werden (ca. 1 bis 2 mal wöchentlich). Dabei 1/3 der Grashöhe abschnei-den (z.B. 6 cm Rasenöhe, 2 cm mähen). Dadurch wird das Schnittgut sauber in den noch verblei-benen Rasen eingearbeitet.

Mähintervall

Berücksichtigen Sie, dass Gras zu verschie-denen Zeiten unterschiedlich wächst. Empfehlens-wert ist zu Beginn des Frühjahrs ein kürzeres Mäh-intervall zu wählen. Vergrößern Sie den Mähin-tervall, wenn die Wachstumsrate des Grases im Laufe des Jahres abnimmt.

Konnte der Rasen eine zeitlang nicht gemäht wer-den, zunächst eine höhere Schnitthöheneinstel-lung wählen und dann zwei Tage später mit einer niedrigeren Schnitthöheneinstellung noch einmal.

Mähen von hohem Gras

Mähen Sie, wenn das Gras länger als üblich gewachsen oder wenn es zu feucht ist, den Rasen mit einer höheren Schnitthöheneinstellung. Mähen Sie den Rasen anschließend mit der niedrigeren, normalen Einstellung noch einmal.

Warten der Schneitmesser

Sorgen Sie während der ganzen Mähseason für ein scharfes Schneitmesser, um ein Abreißen und ein Zerfetzen der Grashalme zu vermeiden. Abgerissene Grashalme werden an den Kanten braun. Dadurch reduziert sich der Wachstum und die Anfälligkeit des Rasens für Krankheiten steigt.

- Schneitmesser nach jedem Gebrauch auf Schärfe und Anzeichen von Abnutzung oder Schäden überprüfen! Gegebenenfalls Service aufsuchen.
- Bei einem Ersatz der Messer, nur Original-Ersatzmesser von AL-KO verwenden.

RASENTRAKTOR REINIGEN

Für eine optimale Funktion und eine lange Lebensdauer muss der Rasentraktor regelmäßig gereinigt werden.

Reinigen Sie nach jedem Betrieb den Rasentraktor und die Grasfangbox von anhaftenden Verschmutzungen.

Verwenden Sie zur Reinigung keinen Hochdruckreiniger. Der Wasserstrahl eines Hochdruckreinigers oder eines Gartenschlauchs kann zu Beschädigungen der Elektrik oder der Lager führen.

Achten Sie darauf, dass insbesondere Motor, Getriebe und Umlenkrollen, sowie die komplette Elektrik nicht in Berührung mit Wasser kommen.



WARNUNG!

Gefahren bei der Reinigung!

Bei allen Reinigungsarbeiten gilt:

- Stellen Sie den Motor aus und ziehen Sie den Zündschlüssel ab.
- Ziehen Sie den/die Zündkerzenstecker ab.
- Für die Reinigung entfernte Schutzeinrichtungen müssen nach der Reinigung wieder montiert werden.
- **VERBRENNUNGSGEFAHR:** Reinigen Sie den Rasentraktor erst, wenn er abgekühlt ist. Motor, Getriebe und Schalldämpfer sind sehr heiß!
- **SCHNITTGEFAHR:** Achten Sie bei Arbeiten an den Schneidwerkzeugen auf die scharfen Messer. Bei mehrschneidigen Mähwerkzeugen kann die Bewegung eines Schneidwerkzeuges zur Bewegung des Anderen führen!

Grasfangbox reinigen

Nehmen Sie dazu die Grasfangbox ab und spritzen Sie die Box innen und aussen mit einem Wasserschlauch ab. Fester anhaftende Verschmutzungen müssen vorsichtig, zum Beispiel mit einer Bürste, abgekratzt werden. Achten Sie insbesondere bei Grasfangboxen mit Gewebebezug darauf, das Gewebe nicht zu beschädigen.



Entleeren Sie die Grasfangbox vor der Reinigung wie beschrieben. Eine volle Grasfangbox ist zu schwer, um sie sicher abnehmen zu können.

Abnehmen einer Grasfangbox

1. Stellen Sie den Motor ab.
2. Heben Sie die Grasfangbox leicht an.
3. Entnehmen Sie die Grasfangbox nach oben.

Abnehmen einer elektrisch betätigten Grasfangbox

1. Stellen Sie den Motor ab.
2. Stellen Sie sicher, dass die elektrisch betätigte Grasfangbox geschlossen ist.
3. Heben Sie die Grasfangbox an (ca. 30°).
4. Entnehmen Sie die Grasfangbox nach oben.

Gehäuse, Motor und Getriebe reinigen

Den Motor und alle Lagerstellen (Räder, Getriebe, Messerlagerung) nicht mit Wasser oder einem Hochdruckreiniger abspritzen.

Eindringendes Wasser in die Zündanlage, in den Vergaser und in den Luftfilter kann Störungen verursachen. Wasser in den Lagerstellen kann zum Verlust der Schmierung und somit zur Zerstörung der Lager führen.

Zum Entfernen von Schmutz und Grasresten einen Lappen, Handbesen, langstieligen Pinsel oder Ähnliches verwenden.



VORSICHT!

Beschädigung der elektrischen Anlage durch eindringendes Wasser!

Achten Sie beim Reinigen des Traktors mit Wasser, dass kein Wasser in die elektrische Anlage gelangt!

6. Schrauben Sie ihn mit den beiden Befestigungsschrauben fest.
7. Die Grasfangbox kann wieder montiert werden.

Reinigen des Auswurfkanals

Durch regelmäßiges Reinigen wird die Leichtgängigkeit der Schnitthöhenverstellung gewährleistet.

Der Auswurfkanal besteht aus zwei ineinander geschobenen Teilen. Das untere Teil ist im Mähgehäuse fest eingerastet. Das obere Teil kann zur Reinigung herausgezogen werden.

1. Entfernen Sie die Grasfangbox.
2. Entfernen Sie die Schrauben (17a) links und rechts am Auswurfkanal.
3. Ziehen Sie den Auswurfkanal durch die Rückwand nach hinten heraus.
4. Reinigen Sie den oberen und unteren Auswurfkanal gründlich.
5. Stecken Sie den Auswurfkanal in die Rückwand. Dabei darauf achten, dass oberer und unterer Teil sauber zusammengeführt werden.

INSTANDHALTUNG



WARNUNG!

Gefahren bei der Instandhaltung!

Bei allen Instandhaltungsarbeiten gilt:

- Stellen Sie den Motor aus und ziehen Sie den Zündschlüssel ab.
- Ziehen Sie den/die Zündkerzenstecker ab.
- Für die Instandhaltung entfernte Schutzeinrichtungen müssen nach der Instandhaltung wieder montiert werden.
- **VERBRENNUNGSGEFAHR:** Arbeiten Sie am Rasentraktor erst, wenn er abgekühlt ist. Motor, Getriebe und Schalldämpfer sind sehr heiß!
- **SCHNITTGEFAHR:** Achten Sie bei Arbeiten an den Schneidwerkzeugen auf die scharfen Messer. Bei mehrschneidigen Mähwerkzeugen kann die Bewegung eines Schneidwerkzeuges zur Bewegung des Anderen führen.
- Beim Austausch von Teilen dürfen nur Original-Ersatzteile verwendet werden.
- Suchen Sie im Zweifel immer eine Fachwerkstatt auf oder kontaktieren Sie den Hersteller.

Wartungsplan

Folgende Arbeiten dürfen vom Benutzer selbst durchgeführt werden. Alle übrigen Wartungs-, Service- und Instandsetzungsarbeiten müssen bei einer autorisierten Service-Werkstätte durchgeführt werden. Bitte beachten Sie zusätzlich die empfohlenen, jährlichen Abschmierungen gemäß Schmierplan.

Tätigkeit	Vor jedem Einsatz	Nach jedem Einsatz	Nach den ersten 5 Stunden	Alle 25 Betriebsstunden	Alle 50 Betriebsstunden	Vor jeder Einlagerung
Motorölstand überprüfen ^{*)}	X					
Motoröl wechseln ^{*)}			X			X
Luftfilter reinigen ^{*)}				X		
Luftfilter austauschen ^{*)}					X	
Zündkerze überprüfen ^{*)}					X	
Bremse überprüfen (Probefremse auf gerader Strecke)	X					
Reifendruck überprüfen	X					
Mähmesser überprüfen	X					
Auf lose Teile überprüfen	X					X
Keilriemen überprüfen (Sichtkontrolle)				X		
Reinigen des Rasentraktors		X				
Luftansauggitter am Motor reinigen ^{*)}	X					

Tätigkeit	Vor je- dem Ein- satz	Nach je- dem Ein- satz	Nach den ersten 5 Stunden	Alle 25 Betriebs- stunden	Alle 50 Betriebs- stunden	Vor je- der Ein- lage- rung
Getriebe von Gras- und Mähresten reinigen				X		

)* siehe Bedienungsanleitung des Motorenherstellers



Bei starker Beanspruchung und bei hohen Temperaturen können kürzere Wartungsintervalle als in der oben angegebenen Tabelle erforderlich sein.

Schmierplan

Um die Leichtgängigkeit der beweglichen Teile zu gewährleisten, empfehlen wir mindestens jährlich folgende Stellen nachzuschmieren.

Reinigen Sie alle zu schmierenden Stellen vor dem Abschmieren oder Einsprühen mit einem Lappen. Verwenden Sie kein Wasser, um eventuelle Korrosion zu vermeiden.

Schmierstellen

- Schmiernippel am Achsschenkel rechts und links (20) mit Mehrzweckfett abschmieren.
- Lagerung der Vorderachse am Rahmen (20a) mit Sprühöl einsprühen.
- Zahnsegment und Lenkritzeln am Lenkgetriebe (21) mit Mehrzweckfett abschmieren.
- Rollenlager und Nabe an Vorder- und Hinterachse (22 / 19) mit Mehrzweckfett abschmieren.



Die Vorder- und Hinterräder müssen zum Abschmieren der Achsen und Lager abgebaut werden.

- Dreh- und Lagerstellen: Schmierung aller beweglicher Dreh- und Lagerstellen.

Radwechsel

Radwechsel darf nur auf einem waagrechten und festen Untergrund vorgenommen werden.

1. Stellen Sie den Rasentraktor ab und ziehen Sie den Zündschlüssel ab.
2. Drücken Sie das Bremspedal (4a) ganz durch und arretieren Sie es mit dem Feststellhebel (4b).

3. Sichern Sie den Rasentraktor mit Unterlegkeilen gegen Wegrollen. Legen Sie die Keile auf der Seite unter, die nicht angehoben wird.
4. Heben Sie den Rasentraktor mit einem geeigneten Hebezeug (z.B. Scherenwagenheber) auf der Seite an, auf der das Rad gewechselt werden soll. Heben Sie den Traktor so weit an, dass sich das zu wechselnde Rad frei drehen lässt.



Achten Sie beim Anheben darauf keine Traktorelemente zu verbiegen. Setzen Sie das Hebewerkzeug nur an stabilen Metallteilen an.

5. Sichern Sie den Rasentraktor an einem tragenden Element des Fahrgestells mit einer stabilen Unterlage (z.B. Kanthölzer) so ab, dass er sich auch bei abrutschen oder kippen des Hebezeugs nicht absenken kann.
6. Ziehen Sie die Schutzkappe (18a) ab.
7. Drücken Sie die Sicherungsscheibe (18b) mit Schraubendreher ab. Achten Sie darauf, dass sie nicht verloren geht.
8. Ziehen Sie die Unterlegscheibe (18c) ab.
9. Ziehen Sie das Rad von der Achse.



Beim Abziehen der Hinterräder von der Achse die Passfeder nicht verlieren!

10. Reinigen Sie vor der Wiedermontage die Achse und die Bohrung im Rad und fetten Sie beides mit Mehrzweckfett ein.
11. Stecken Sie das Rad auf die Achse.



Beim Aufstecken der Hinterräder, die Nuten der Passfeder und des Hinterrades müssen so übereinander stehen, so dass sich die Passfeder gewaltfrei einschieben lässt.

12. Stecken Sie die Unterlegscheibe auf die Achse.
13. Drücken Sie die Sicherungsscheibe in die Nut an der Achse. Wenn Sie hierzu eventuell eine Zange verwenden, achten Sie darauf mit der Zange nicht die Achse zu beschädigen.
14. Stecken Sie die Schutzkappe auf die Achse.
15. Entfernen Sie die Sicherungsunterlage und lassen Sie den Traktor vorsichtig mit dem Hebezeug auf den Boden sinken.

Starterbatterie

Im Lieferumfang des Rasentraktors ist kein Ladegerät für die Starterbatterie enthalten.

Genaue Batteriebezeichnung: siehe Batteriekasten. Die Starterbatterie befindet sich unter der Motorabdeckhaube.

Grundsätzlich ist die Starterbatterie ab Werk geladen.



WARNUNG!

Gefahr durch falschen Umgang mit der Starterbatterie!

Zur Vermeidung von Gefahren, die durch falschen Umgang mit der Batterie ausgehen können beachten Sie bitte folgende Punkte!

- Die Starterbatterie darf nicht in unmittelbarer Nähe von offenem Feuer gelagert, verbrannt oder auf Heizungen abgestellt werden. Es droht Explosionsgefahr.
- Bewahren Sie die Starterbatterie zur Wintereinlagerung in einem kühlen, trockenen Raum (10 - 15 °C) auf. Temperaturen unter dem Gefrierpunkt sollten bei der Lagerung vermieden werden.
- Lassen Sie die Starterbatterie nicht über einen längeren Zeitraum ungeladen. Wenn die Starterbatterie über einen längeren Zeitraum nicht benutzt wurde, sollte sie mit einem geeigneten Ladegerät aufgeladen werden.
- Die Starterbatterie nicht zerstören. Der Elektrolyt (Schwefelsäure) verursacht Verätzungen auf der Haut und Bekleidung - sofort mit viel Wasser auswaschen.
- Die Starterbatterie sauber halten. Nur mit einem trockenen Tuch abwischen. Kein Wasser, Benzin, Verdünnungsmittel oder ähnliches dazu verwenden!
- Die Anschlusspole sauber halten und mit Polfett einfetten.
- Anschlusspole nicht kurzschließen.

Laden der Starterbatterie

Die Aufladung ist erforderlich:

- Vor der Einlagerung zur Winterpause.
- Bei längerer Standzeit des Gerätes (länger als 3 Monate).



WARNUNG!

Gefahr durch falsches Aufladen der Starterbatterie!

Der Ladestrom des Ladegerätes darf 5A nicht überschreiten und die Ladespannung max. 14,4 V betragen. Bei höherer Ladespannung besteht Explosionsgefahr der Starterbatterie!

Ziehen Sie bei Arbeiten an der Batterie immer den Zündschlüssel ab.

Wir empfehlen diese wartungsfreie und gasdichte Starterbatterie mit einem speziell dafür geeigneten Ladegerät aufzuladen (zu beziehen über den Fachhandel).

Beachten Sie vor dem Laden der Starterbatterie die Bedienungsanleitung des Ladegeräteherstellers.

1. Ziehen Sie den Zündschlüssel ab (1d).
2. Öffnen Sie die Motorhaube.



VORSICHT!

Kurzschlussgefahr!

Um einen Kurzschluss zu vermeiden, immer zuerst das Minuskabel (-) an der Batterie ab- und als letztes wieder anklammern!

Ziehen Sie bei Arbeiten an der Batterie immer den Zündschlüssel ab!

3. Verbinden Sie die Klemmen des Ladegerätes mit den Anschlusspolen der Batterie.



Beachten Sie die Polarität:

- Rote Klemme = Pluspol (+)
- Schwarze Klemme = Minuspol (-)

4. Verbinden Sie das Ladegerät mit dem Stromnetz und schalten Sie es ein.

Mähwerk ausbauen

Für die Verwendung des Traktors im Winterdienst und für den Wechsel des Keilriemens ist das Mähwerk auszubauen.

1. Lenkrad komplett nach links einschlagen (31).
2. Grasfangbox entfernen (32).

3. Auswurfkanal ausbauen (17).
4. Zylinderschraube (33) der Schachthalterung 5-6 Umdrehungen lösen.
5. Mähwerk auf die tiefste Einstellung ablassen (34).
6. Zugfeder am Mähwerk aushängen (35).
7. Mähwerk wieder ganz nach oben stellen (36).
8. Keilriemen-Kanal aushängen (37).
9. Keilriemen von der Keilriemenscheibe des Motors aushängen (38).
10. Mähwerk wieder auf die tiefste Einstellung ablassen (39).
11. Entfernen Sie die 4 Sicherungsstifte an den Haltebügeln des Mähwerks (40).
12. Haltebügel über die Bolzen abziehen (40).

Keilriemen auswechseln

1. Lösen Sie 6 Sicherungsmuttern (23)
2. Keilriemen-Kanal aushängen (24).
3. Rechte Abdeckung des Mähwerks aushängen und entfernen (25).
4. Linke Abdeckung des Mähwerks aushängen und entfernen (26).
5. Schraube an der Spannrolle leicht lösen, bis der Keilriemen ausgefädelt werden kann (27).
6. Keilriemen herausnehmen.



Die Führung und Lage des Keilriemens ist je nach Typ unterschiedlich. Beachten Sie die Hinweis-Aufkleber auf dem Mähwerk.

Neuen Keilriemen einsetzen

1. Legen Sie den Keilriemen um die leicht gelöste Spannrolle und schrauben diese wieder an (29 / 30).
2. Legen Sie den Keilriemen entsprechend der Reihenfolge um die Rollen und beachten Sie die Führung und Lage des Keilriemens.

TRANSPORT DES TRAKTORS

Beim Transport des Rasentraktors mit Transportgeräten (z.B. PKW Anhänger), muss das Mähwerk zur Entlastung der Mähwerksaufhängung unterbaut werden.

Achten Sie beim Transport auf ausreichende Traglast des Transportmittels und eine geeignete Sicherung des Rasentraktors.

LAGERUNG DES RASENTRAKTORS

Der Rasentraktor soll vor Witterungseinflüssen, insbesondere vor Feuchtigkeit, Regen und längerer direkter Sonneneinstrahlung geschützt, abgestellt werden.

Bewahren Sie den Rasentraktor niemals mit Kraftstoff im Tank innerhalb eines Gebäudes auf, in dem möglicherweise Kraftstoffdämpfe mit offenem Feuer oder Funken in Berührung kommen können. Stellen Sie den Rasentraktor nur in Räumen ab, die für das Abstellen von Kraftfahrzeugen geeignet sind.

Stellen Sie den Rasentraktor bei längeren Einlagerungen, wie Überwinterung, möglichst nicht mit vollem Kraftstofftank ab. Der Kraftstoff kann verdunsten.

Vor Langzeiteinlagerung sollte der Kraftstoff aus dem Tank und dem Vergaser abgelassen werden, um Ablagerungen und damit Startschwierigkeiten vorzubeugen. Befragen Sie hierzu bitte Ihre Fachwerkstatt.

HILFE BEI STÖRUNGEN

Fehler	Mögliche Ursache	Beseitigung
Motor springt nicht an.	Kraftstoffmangel.	Tank füllen; Tankentlüftung überprüfen; Kraftstofffilter überprüfen.
	Schlechter, verschmutzter Kraftstoff, alter Kraftstoff im Tank.	Verwenden Sie stets frischen Kraftstoff aus sauberen Behältern; Vergaser reinigen. (Kundendienstwerkstatt)
	Luftfilter verschmutzt.	Luftfilter reinigen (siehe Bedienungsanleitung des Motorherstellers).
	Kein Zündfunke.	Zündkerze reinigen, evtl. neue einsetzen, Zündkabel prüfen, Zündanlage prüfen. (Kundendienstwerkstatt)
	Durch mehrmalige Startversuche zuviel Kraftstoff im Motorbrennraum.	Zündkerze herausdrehen und abtrocknen
Anlasser funktioniert nicht.	Leere oder schwache Starterbatterie.	Starterbatterie aufladen.
	Sicherheitsschalter am Fahrersitz nicht in Funktion.	Richtig auf dem Fahrersitz Platz nehmen; Schalter defekt.
	Sicherheitsschalter am Bremspedal nicht in Funktion.	Bremspedal ganz niederdrücken.
	Mähwerk zugeschaltet.	Mähwerk ausschalten.
	Sicherung am (+) Kabel der Starterbatterie.	Sicherung überprüfen gegebenenfalls tauschen.
Motorleistung lässt nach.	Zu hohes oder zu feuchtes Gras.	Schnitthöhe korrigieren; Freiraum für das Mähwerk schaffen durch kurzes zurückfahren.
	Auswurfkanal/Mähdeck verstopft.	Auswurfkanal/Mähdeck reinigen. Motor abstellen und Zündschlüssel abziehen!
	Luftfilter verschmutzt.	Luftfilter reinigen (siehe Bedienungsanleitung des Motorherstellers).
	Vergasereinstellung stimmt nicht.	Einstellung überprüfen lassen. (Kundendienstwerkstatt)
	Messer stark abgenutzt.	Messer auswechseln. (Kundendienstwerkstatt)

Fehler	Mögliche Ursache	Beseitigung
	Fahrgeschwindigkeit zu hoch.	Fahrgeschwindigkeit verringern.
Rasentraktor vibriert stark.	Mähwerk ist beschädigt.	Mähwerk prüfen. (Kundendienstwerkstatt)
Rasentraktor fährt nicht an.	Bei Hydrostat-Antrieb: kein Fahrantrieb.	Bypass-Hebel auf Betriebsstellung umstellen (siehe "Rasentraktor schieben").
Unsauberer Schnitt.	Messer abgenutzt, unscharf.	Messer austauschen oder nachschleifen. Nachgeschliffene Messer auswuchten! (Kundendienstwerkstatt)
	Falsche Schnitthöhe.	Schnitthöhe korrigieren.
	Zu geringe Motordrehzahl.	Maximale Motordrehzahl einstellen.
	Fahrgeschwindigkeit zu hoch.	Fahrgeschwindigkeit vermindern.
	Unterschiedlicher Reifendruck auf den Rädern.	Auf richtigen Luftdruck aufpumpen. Korrekten Reifendruck am Reifen ablesen.
Grasfangbox füllt nicht.	Schnitthöhe zu tief eingestellt.	Schnitthöhe korrigieren.
	Gras ist feucht - ist zu schwer, um vom Luftstrom transportiert zu werden.	Mähzeit verschieben, bis die Rasenfläche abgetrocknet ist.
	Messer stark abgenutzt.	Messer austauschen. (Kundendienstwerkstatt)
	Rasen zu hoch.	Rasen auf 2 x mähen 1. Durchgang: max. Schnitthöhe 2. Durchgang: gewünschte Schnitthöhe.
	Gewebesack verstopft - kein Luftdurchlaß.	Gewebesack säubern.
	Auswurfkanal Mähdeck verschmutzt.	Auswurfkanal/Mähdeck reinigen.
Füllanzeige spricht nicht an.	Mähreste am Füllanzeigehebel.	Mähreste am Füllanzeigehebel entfernen; Auf Leichtgängigkeit überprüfen.
Fahrantrieb, Bremse, Kupplung und Mähwerk.	Ausschließlich von einer Kundendienstwerkstatt überprüfen lassen!	

Fehleranzeige Display und Fehlerbehebung

Anzeige	Fehler	Fehlerbeschreibung	Fehlerbehebung
Err 01	Sitzschalter	Elektronik erkennt ungültigen Zustand des Sitzschalters	<ol style="list-style-type: none"> 1 Zündung aus- und wieder einschalten (Position 2)** 2 Sitz mehrmals be- und entlasten <ul style="list-style-type: none"> ⇒ <i>Selbstdiagnose, gegebenenfalls automatisches Löschen des Fehlers*</i>, ⇒ <i>andernfalls Service kontaktieren</i>
Err 02	Bremsschalter	Elektronik erkennt ungültigen Zustand des Bremschalters	<ol style="list-style-type: none"> 1 Zündung aus- und wieder einschalten (Position 2)** 2 Bremspedal mehrmals betätigen <ul style="list-style-type: none"> ⇒ <i>Selbstdiagnose, gegebenenfalls automatisches Löschen des Fehlers*</i>, ⇒ <i>andernfalls Service kontaktieren</i>
Err 03	Mähwerkschalter	Elektronik erkennt ungültigen Zustand des Mähwerkschalters	<ol style="list-style-type: none"> 1 Zündung aus- und wieder einschalten (Position 2)** 2 Mähwerkschalter mehrmals betätigen <ul style="list-style-type: none"> ⇒ <i>Selbstdiagnose, gegebenenfalls automatisches Löschen des Fehlers*</i>, ⇒ <i>andernfalls Service kontaktieren</i>
Err 04	Boxschalter	Elektronik erkennt ungültigen Zustand des Boxschalters	<ol style="list-style-type: none"> 1 Zündung aus- und wieder einschalten (Position 2)** 2 Box mehrmals öffnen und schließen <ul style="list-style-type: none"> ⇒ <i>Selbstdiagnose, gegebenenfalls automatisches Löschen des Fehlers*</i>, ⇒ <i>andernfalls Service kontaktieren</i>
Err 05	Getriebeschalter	Elektronik erkennt ungültigen Zustand des Getriebeschalters	<ol style="list-style-type: none"> 1 Zündung aus- und wieder einschalten (Position 2)** 2 Rückwärtspedal mehrmals betätigen <ul style="list-style-type: none"> ⇒ <i>Selbstdiagnose, gegebenenfalls automatisches Löschen des Fehlers*</i>, ⇒ <i>andernfalls Service kontaktieren</i>

Anzeige	Fehler	Fehlerbeschreibung	Fehlerbehebung
Err 06	Kontaktschalter Auswurfkanal	Elektronik erkennt ungültigen Zustand des Auswurfkanalschalters	<ol style="list-style-type: none"> 1 Zündung aus- und wieder einschalten (Position 2)** 2 Auswurfkanal aus - und wieder einbauen <ul style="list-style-type: none"> ⇒ <i>Selbstdiagnose, gegebenenfalls automatisches Löschen des Fehlers*</i>, ⇒ <i>andernfalls Service kontaktieren</i>
Err 07	Kontaktschalter Mähwerk	Elektronik erkennt falschen Zustand des Mähwerk-Ausgangs	<ol style="list-style-type: none"> 1 Zündung aus- und wieder einschalten (Position 1) <ul style="list-style-type: none"> ⇒ <i>Selbstdiagnose, gegebenenfalls automatisches Löschen des Fehlers*</i>, ⇒ <i>andernfalls Service kontaktieren</i>
Err 08	Startrelais	Elektronik erkennt falschen Zustand des Startrelais-Ausgangs	<ol style="list-style-type: none"> 1 Zündung aus- und wieder einschalten (Position 1) <ul style="list-style-type: none"> ⇒ <i>Selbstdiagnose, gegebenenfalls automatisches Löschen des Fehlers*</i>, ⇒ <i>andernfalls Service kontaktieren</i>
Err 09	Magnetventil Motor	Elektronik erkennt falschen Zustand des Motor Magnetventil- Ausgangs	<ol style="list-style-type: none"> 1 Zündung aus- und wieder einschalten (Position 1) <ul style="list-style-type: none"> ⇒ <i>Selbstdiagnose, gegebenenfalls automatisches Löschen des Fehlers*</i>, ⇒ <i>andernfalls Service kontaktieren</i>
Err 10	Zündspule	Elektronik erkennt falschen Zustand des Zündspulen-Ausgangs	<ol style="list-style-type: none"> 1 Zündung aus- und wieder einschalten (Position 1) <ul style="list-style-type: none"> ⇒ <i>Selbstdiagnose, gegebenenfalls automatisches Löschen des Fehlers*</i>, ⇒ <i>andernfalls Service kontaktieren</i>
Err 11	Interne Versorgungsspannung	Elektronik erkennt falschen Zustand des internen Versorgungsspannungsausgangs	<ol style="list-style-type: none"> 1 Zündung aus- und wieder einschalten (Position 1) <ul style="list-style-type: none"> ⇒ <i>Selbstdiagnose, gegebenenfalls automatisches Löschen des Fehlers*</i>, ⇒ <i>andernfalls Service kontaktieren</i>

Anzeige	Fehler	Fehlerbeschreibung	Fehlerbehebung
Err 12	Überwachung interne Versorgungsspannung	Elektronik erkennt falschen Zustand der internen Versorgungsspannungs-Überwachung	1 Zündung aus- und wieder einschalten (Position 1) ⇨ <i>Selbstdiagnose, gegebenenfalls automatisches Löschen des Fehlers*</i> , ⇨ <i>andernfalls Service kontaktieren</i>

* Dabei erlischt das Display für ca. 4 Sekunden.

** Löschen des Fehlers durch Betätigung der Taste R (2n).

GARANTIE UND CE-ERKLÄRUNG

Etwaige Material- oder Herstellungsfehler am Gerät beseitigen wir während der gesetzlichen Verjährungsfrist für Mängelansprüche entsprechend unserer Wahl durch Reparatur oder Ersatzlieferung. Die Verjährungsfrist bestimmt sich jeweils nach dem Recht des Landes, in dem das Gerät gekauft wurde.

Unsere Garantie, sowie die Konformitätserklärung (CE-Zeichen) gilt nur bei:

- bestimmungsgemäßer Behandlung und Benutzung des Gerätes.
- Beachtung der Betriebsanleitung.
- Verwendung von Original-Ersatzteilen.

Die Garantie, sowie die Konformitätserklärung (CE-Zeichen) erlischt bei:

- unautorisierten Reparaturversuchen am Gerät.
- unautorisierten Veränderungen am Gerät.
- nicht bestimmungsgemäßer Verwendung.
- gewerblicher oder kommunaler Nutzung.

Von der Garantie ausgeschlossen sind:

- Lackschäden, die auf normale Abnutzung zurückzuführen sind.
- natürlicher Verschleiß und Teile, die auf der Ersatzteilkarte mit Rahmen gekennzeichnet sind.

Im Garantiefall wenden Sie sich bitte mit dieser Garantieerklärung und dem Kaufbeleg an Ihren Händler oder die nächste autorisierte Kundendienststelle.

Durch diese Garantiezusage bleiben die gesetzlichen Mängelansprüche des Käufers gegenüber dem Verkäufer unberührt.

Verbrennungsmotoren - für diese gelten die separaten Garantiebestimmungen der jeweiligen Motorenhersteller.



ISEKI France S.A.S.
27, avenue des Frères Montgolfier
63170 Aubière
www.iseki.fr