

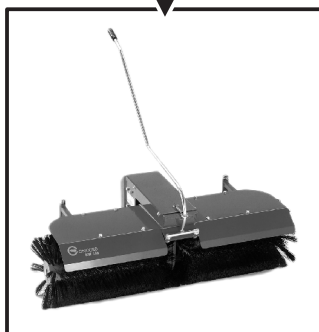

AL-KO
Garten+Hobby

- D
- GB
- F
- I
- H
- PL
- S
- N
- DK



548 982
a b c d e f
2006

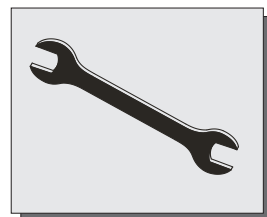

www.al-ko.com

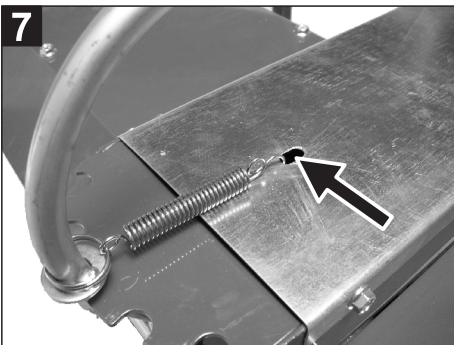
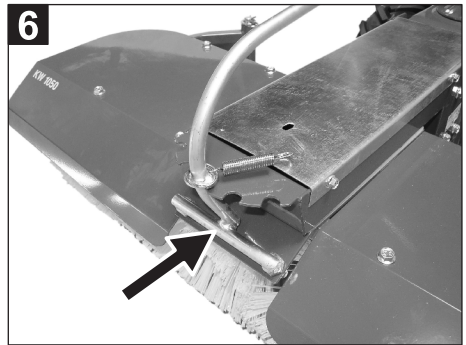
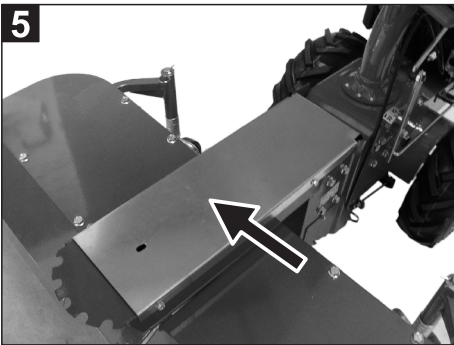
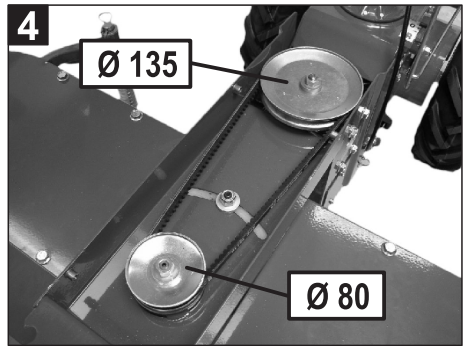
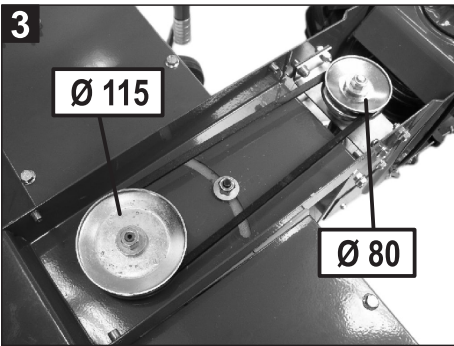
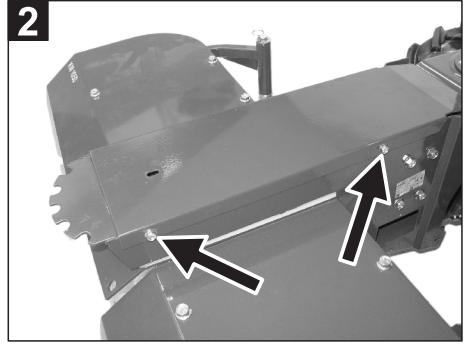
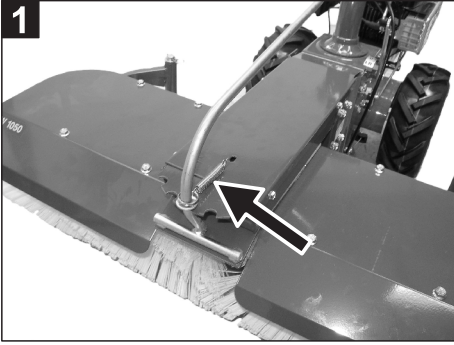

Umbausatz Art.Nr. 411147 zum Schneekehren

1. Die vier Befestigungsschrauben der oberen Riemenabdeckung lösen und Abdeckung abnehmen.
2. Die beiden Muttern der Keilriemenscheiben lösen und Riemenscheiben mit Keilriemen abnehmen.
Achtung: Die beiden Muttern nicht vertauschen. Mutter von Schneckenwelle ist Feingewinde.
3. Die hintere Riemenscheibe Ø80 mm wird von hinten nach vorne gesetzt und mit der Mutter M 10 Feingewinde befestigt.
4. Die vordere Riemenscheibe Ø115 mm und der Keilriemen werden für diesen Umbau nicht mehr benötigt und werden durch die Sonderriemenscheibe Ø135 mm mit Sonderkeilriemen ersetzt.
5. Sonderriemenscheibe mit Keilriemen auf die Welle setzen und mit Stopmutter DIN 985 M10 befestigen. Anschließend wird der Keilriemen auf die vordere Riemenscheibe aufgelegt, evtl. mit Schlüssel an der Mutter drehen.
6. Sonderabdeckblech auflegen und wieder befestigen.

Anlagen: Sonderriemenscheibe Ø135 mm Sonderkeilriemen
Stopmutter DIN985 M10
Abdeckblech
Umbauanleitung mit Zeichnung

Ausführung
zum Schmutzkehren

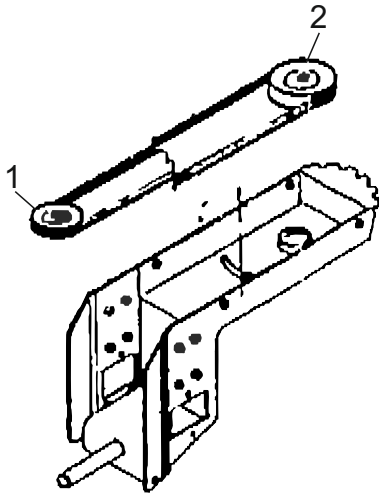

Ausführung
zum Schneekehren

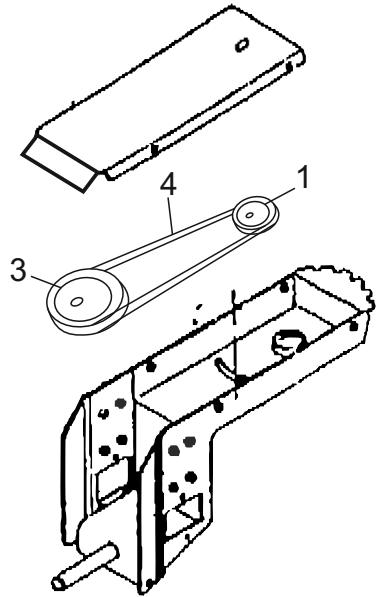

Pos.	Art.Nr.	Bezeichnung	Durchmesser
1	401404	Keilriemenscheibe	80 mm
2	401413	Keilriemenscheibe	115 mm
3	401402	Sonderkeilriemenscheibe	135 mm
4	411691	Keilriemen für schnelle Drehzahl	

Land	Firma	Tel	Fax
A	AL-KO Kober Ges.m.b.H.	(+43) 3578/2515227	(+43) 3578/251538
AUS	AL-KO International PTY. LTD	(+61) 3/9767-3700	(+61) 3/9767-3799
B	Eurogarden NV	(+32) 16/805427	(+32) 16/805425
CH	AL-KO Kober AG	(+41) 56/4183150	(+41) 56/4183160
CZ	AL-KO Kober Spol.sr.o.	(+420) 382/210381	(+420) 382/212782
D	AL-KO Geräte GmbH	(+49) 8221/203-0	(+49) 8221/203-138
DK	AL-KO Ginge A/S	(+45) 98/82-1000	(+45) 98/82-5454
E	ANMI	(+34) 93/3002618	(+34) 93/3001769
F	AL-KO S.A.S.	(+33) 3/85-763540	(+33) 3/85-763588
GB	Rochford Garden Machinery Ltd.	(+44) 1963/828050	(+44) 1963/828052
H	AL-KO KFT	(+36) 29/537050	(+36) 29/537051
I	AL-KO Kober GmbH / SRL	(+39) 039/9 329311	(+39) 039/9329390
LV	AL-KO Kober SIA	(+371) 7/409330	(+371) 7807018
N	AL-KO GINGE A/S	(+47) 64/862550	(+47) 64/862554
NL	Mechatechnik B.V.	(+31) 18/2567824	(+31) 18/2533895
PL	AL-KO Kober z.o.o.	(+48) 61/8161925	(+48) 61/8161980
RUS	OOO AL-KO Kober	(+7) 095/1688716	(+7) 095/1623238
RUS	AL-KO St. Petersburg GmbH	(+7) 812/4461084	(+7) 812/4461084
S	AL-KO Ginge Svenska AB	(+46) 31/573580	(+46) 31/575620
SK	AL-KO Kober Slovakia Spol.s.r.o.	(+421) 2/45994112	(+421) 2/45648117
SLO	Merkur d.d.	(+386) 42588290	(+386) 42588805
UA	TOV AL-KO Kober	(+380) 44/4923396	(+380) 44/4923397

Stand 11/2005

AL-KO Geraete GmbH
 Head Quarter
 Ichenhauser Str. 14
 89359 Koetz
 Telefon: (+49)8221/203-0
 Telefax: (+49)8221/203-138
 www.al-ko.com